

Перв. примен.

Справ. №

Подп. и дата

Имя, № дубл.

Взам инв №

Подп. и дата

Инв № подл.

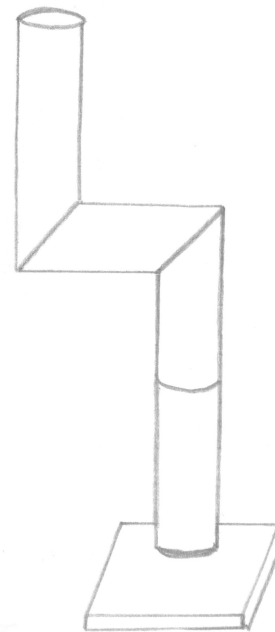
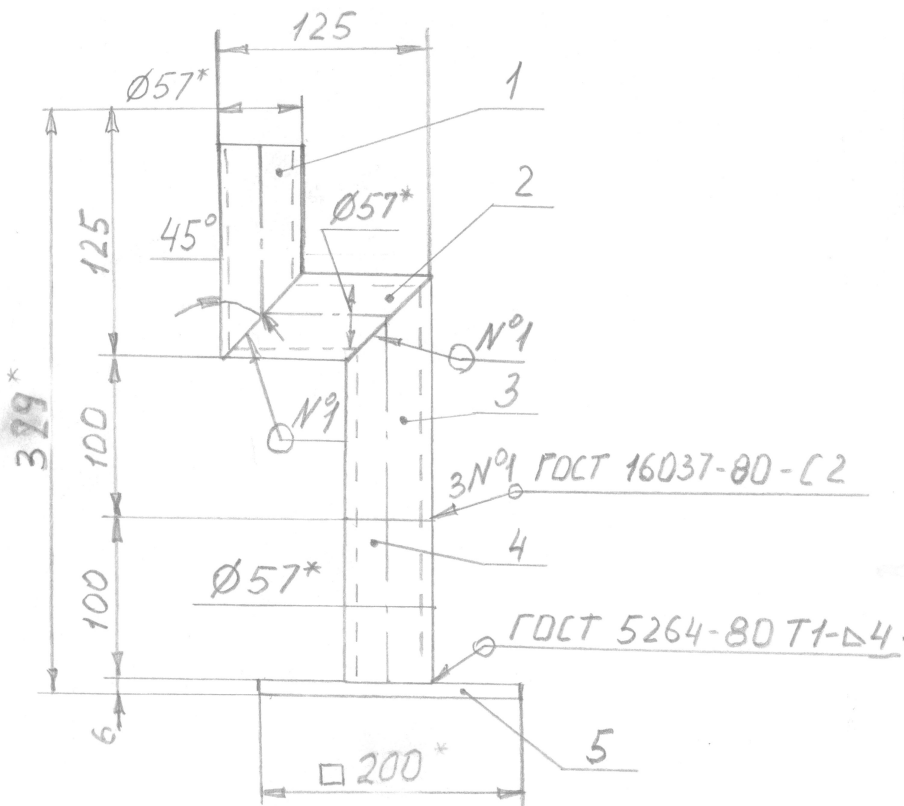

Технические условия:

1. Время сборки и сварки - 60 мин
2. Сварку производить после полной сборки конструкции в целом в любом пространственном положении. Катет шва 4 мм
3. Электроды тип Э-42А марки МР-3 Ø 3 мм
4. Материал конструкции: труба Ø 57x3, пластины 200x200x4 Ст-3
5. При сдаче сварные швы очистить от шлака на конструкции мелом поставить свой номер.

\* Размер для справок

|         |      |            |       |      |
|---------|------|------------|-------|------|
| Изм.    | Лист | № докум.   | Подп. | Дата |
| Разраб. |      | Чередников |       |      |
| Проф.   |      | Н.И.Иванов |       |      |

Соединение  
сварное

|                 |          |         |
|-----------------|----------|---------|
| Лист            | Масса    | Масштаб |
|                 |          | 1:4     |
| Лист            | Листов 1 |         |
| ГБПОУ № 174-49" |          |         |