

**Бардышева Т.Ю.  
Моносова Е.Н.**

# **ТЕТРАДЬ ЛОГОПЕДИЧЕСКИХ ЗАДАНИЙ**

**Средняя  
группа**



УДК 373.2\*00 ББК  
74.104я70

**Бардышева Т.Ю., Моносова Е.Н.**

**Б 59** Тетрадь логопедических заданий. Средняя группа. - М.: Издательство «Скрипторий 2003», 2009. - 120 с.

В пособии предлагается система заданий по развитию речи детей среднего дошкольного возраста.

Задания включают игры, упражнения и тренинги, необходимые для формирования грамматического строя, обогащения словаря, формирования слоговой структуры слова, развития связной речи, фонематического восприятия, а также когнитивных процессов детей данного возраста: внимания, памяти, мышления.

Цель тетради — всестороннее развитие речи детей 4—5 лет, подготовка к обучению чтению. Тетрадь адресована логопедам, дефектологам, родителям.

Редактор Л.Г. Зюлькова Художники Н.Б.  
Никифорова, А.Н. Богачев Компьютерная верстка А.Н.  
Богачев Корректор Л.Г. Сафарян

ООО «Издательство «Скрипторий 2003»  
Телефон для покупателей: (495) 602-92-31, 8-916-  
118-00-81, 8-906-716-0-716 E-mail: [ludzul@mail.ru](mailto:ludzul@mail.ru)  
[www.skrip03.ru](http://www.skrip03.ru)

Подписано в печать с готовых диапозитивов 27.02.2009. Формат  
60X90 Бумага типографская. Печать офсетная. Усл. печ. л. 15.  
Тираж 3000 экз. Заказ № 173.

Отпечатано в полном соответствии с качеством  
представленных диапозитивов в ГППО «Псковская  
областная типография». 180004, г. Псков, ул. Ротная, 34

ISBN 978-5-98527-123-2

© Бардышева Т.Ю., Моносова Е.Н., 2009  
© ООО «Издательство «Скрипторий 2003», 2009  
Все права защищены

## Введение

Все мы хотим, чтобы наши дети хорошо развивались, свободно и уверенно общались со сверстниками и взрослыми, хорошо учились в школе, а став взрослыми, получили престижную профессию, сделали блестящую карьеру.

И, конечно, все мы хотим помочь детям добиться успеха. Уже сегодня мы можем заложить базу для будущего нашего ребенка. Только нужно знать, что делать и как делать. Ответ на первый вопрос прост: учите ребенка правильно говорить. Учась говорить, он научится думать.

Что значит говорить правильно?

Это значит иметь развитый активный словарь, который к 4-м годам в норме достигает 3000 слов.

Речь должна быть грамотной. Ребенок должен правильно:

- употреблять падежные окончания, предлоги, согласовывать прилагательные и числительные с существительными;
- пользоваться развернутой фразовой речью, уметь пересказывать небольшие рассказы и сказки, рассказывать о содержании сюжетной картины.











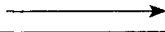

К 5-ти годам должно сформироваться правильное произношение всех звуков родного языка.

Как же помочь ребенку? Предлагаем тетрадь заданий по развитию речи детей средней (логопедической) группы детского сада - результат обобщенного опыта многолетней практической работы педагогов ГОУ детский сад компенсирующего вида № 1632 СВАО города Москвы.

Задания рассчитаны на весь учебный год и включают систему упражнений и игр по уточнению и расширению словаря (существительные, глаголы, прилагательные, наречия, местоимения).







В рамках каждой логопедической темы предлагаются тренинги по словоизменению и словообразованию, правильному употреблению предлогов. Отобранный лексико-грамматический материал включается в упражнения по формированию фразовой и связной речи.

Помня о том, что часто у многих 4-летних детей нарушены структура фразы и внутреннее планирование высказывания, мы предлагаем картинно-графические схемы предложений и планов рассказов, где используются следующие символы:

	Слова-действия		
	Слова-признаки		
Предлоги			
	НА		ЗА
	С		ПОД
	В		К
	ИЗ		ОТ
	ОКОЛО		НАД

В пособие включены и упражнения по формированию познавательных процессов. Даются упражнения для развития мелкой и артикулярной моторики.

Задания по формированию правильного звукопроизношения и фонематического восприятия включают упражнения на развитие слухового внимания, речевого дыхания, просодической стороны речи, развитие артикуляции. Для обозначения гласных звуков используются символы красного цвета.

	-У		-О
	-А		-Э
	-И		-Ы

Иллюстративный материал в тетради дан в контурном изображении. Родителям предлагается самим раскрасить картину, включая в этот процесс ребенка (спросить, какой нужен карандаш для раскрашивания предмета, попросить достать подходящий карандаш из коробки и т.д.) при необходимости объясняя, как и почему это надо сделать. Так как использование цвета является значимым и принципиальным фактором обучения, просим вас строго придерживаться наших инструкций.

Систематические занятия, соблюдение рекомендаций и последовательность выполнения заданий помогут преодолеть речевые нарушения у ребенка.

## Задание № 1. Наша группа

1. Рассмотрни картинки.
2. Запомни, кто работает в группе: логопед, воспитатели, нянечка.
3. Покажи и назови по картинкам.  
- Кто это? (Это логопед. Это воспитатель. Это нянечка.)

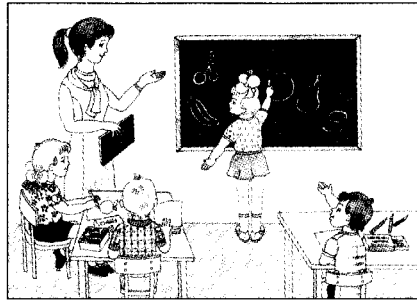
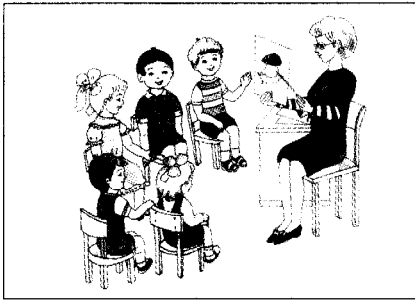

4. Скажи:  
- Как зовут логопеда (воспитателей, нянечку)?
5. Покажи на картинке и ответь:  
- Кто учит детей правильно говорить?  
- Кто учит детей считать, рисовать, лепить?  
- Кто подметает в группе пол, моет посуду?
6. Покажи и назови, какие помещения есть в группе (раздевалка, игровая, спальня, туалет).
7. Скажи:  
- Что делают в спальне (игровой, раздевалке, туалете)?

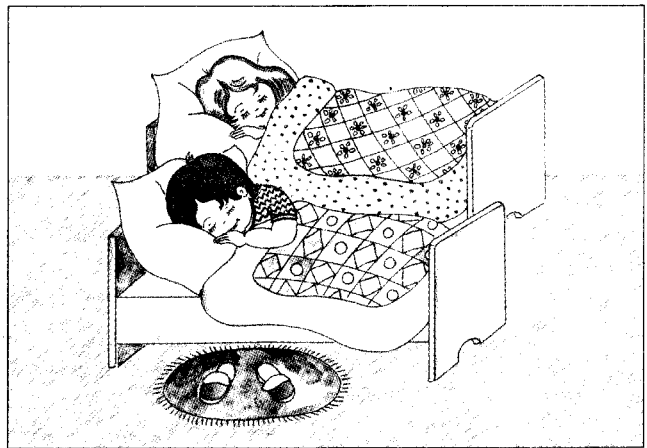
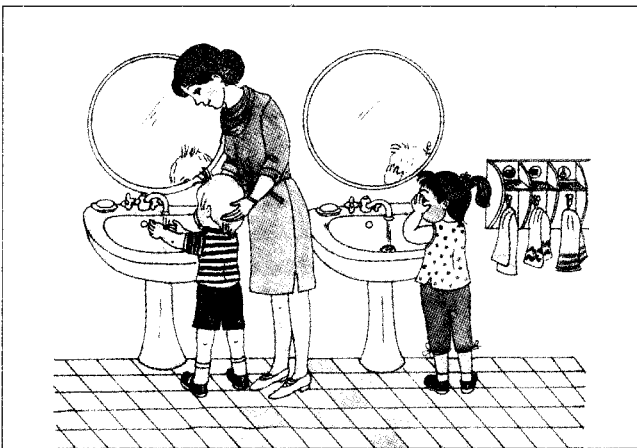
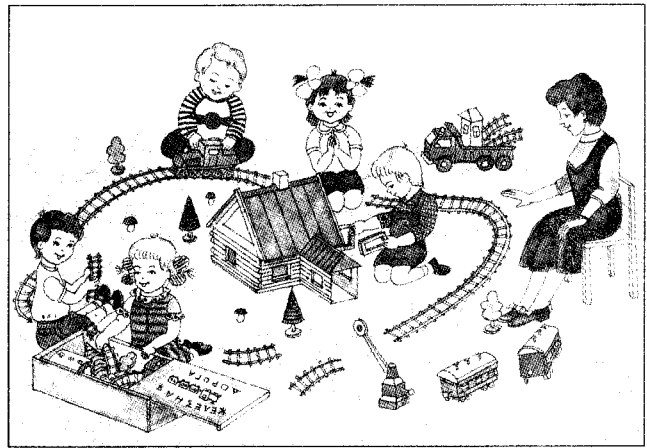
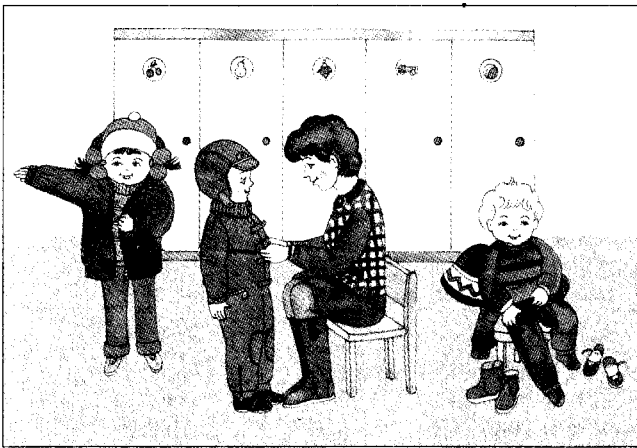

## Задание № 2. Органы артикуляции (знакомство)

1. Покажи на картинках и назови:

- Где рот (губы, верхняя губа, нижняя губа, зубы, верхние зубы, нижние зубы, язык)? Мама показывает на картинках, а ребенок называет:
- Это рот (губы, верхняя губа, нижняя губа, зубы, верхние зубы, нижние зубы, язык).

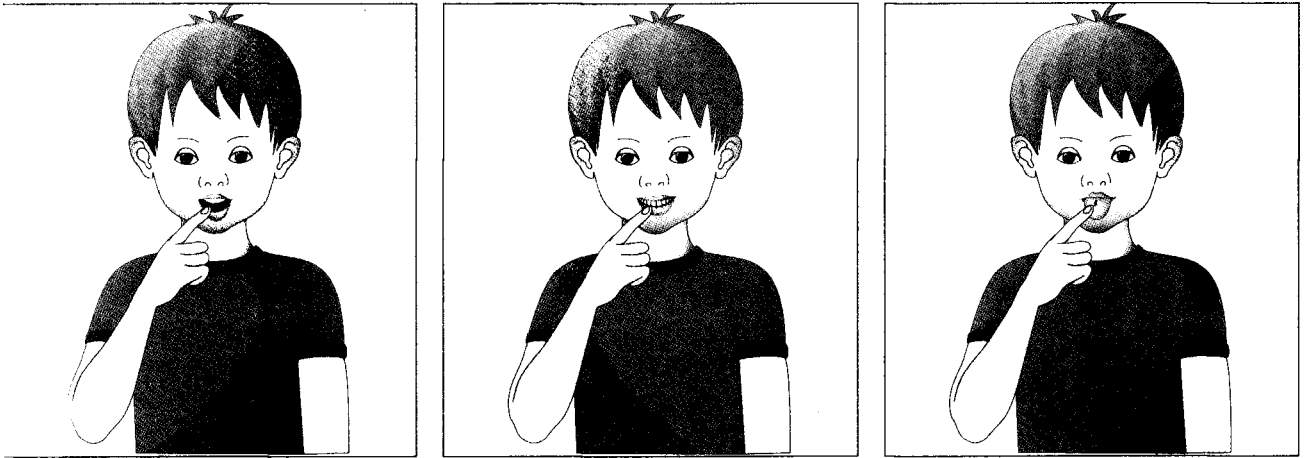

2. Покажи на себе и назови.

Посадить ребенка перед зеркалом. Предложить ему показывать органы артикуляции на себе и называть.

3. Узнай, что это?

Широко открой рот и посмотри, какой у тебя во рту «потолок», - это нёбо. За верхними зубами есть бугорочки. Потрогай их сначала языком, а потом чистым пальчиком.

4. Посмотри на картинки и выполни упражнения для языка (повторить 5 раз).

- «Окошечко»: широко открыть рот - «жарко», закрыть рот - «холодно».
- «Чистим зубки»: улыбнуться, открыть рот; кончиком языка с внутренней стороны снизу вверх «почистить» нижние зубы, сверху вниз - верхние зубы.
- «Посмотри налево, посмотри направо»: широко открыть рот; языком дотронуться до левого уголка рта, затем до правого.
- «Солнышко или дождик?»: потянуть язык к носу (посмотри, светит ли солнышко); потянуть язык к подбородку (посмотри, остались ли после дождя лужи).

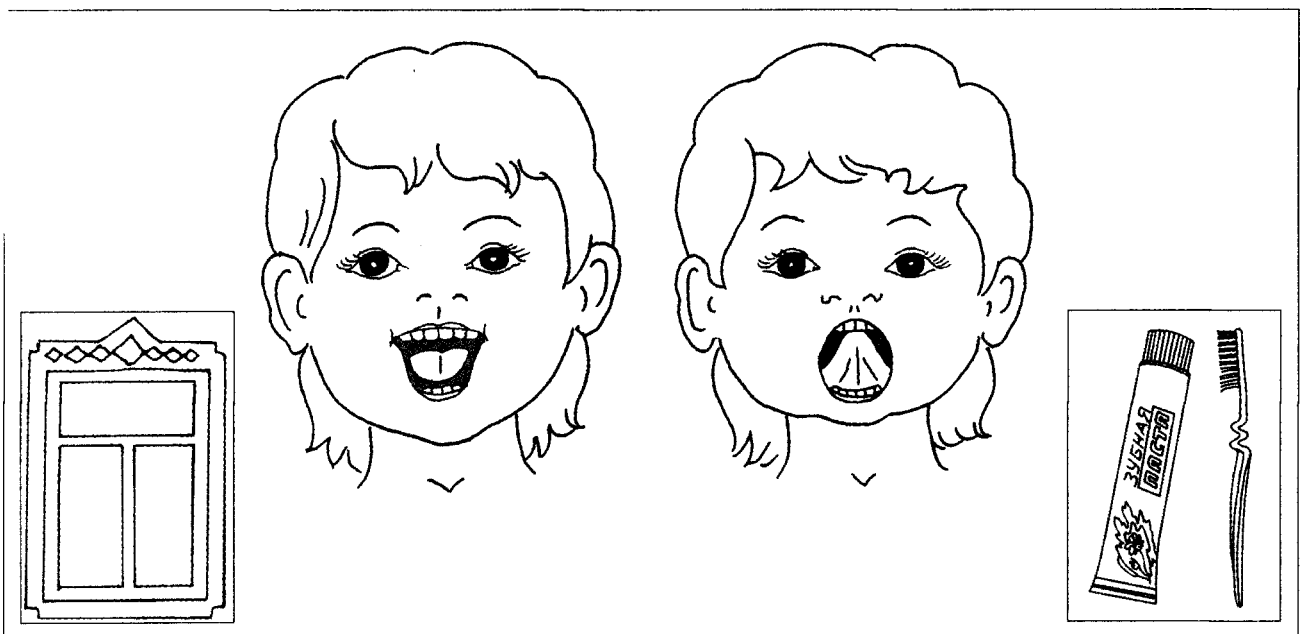

### Задание № 3. Звуки вокруг. Звучащие игрушки

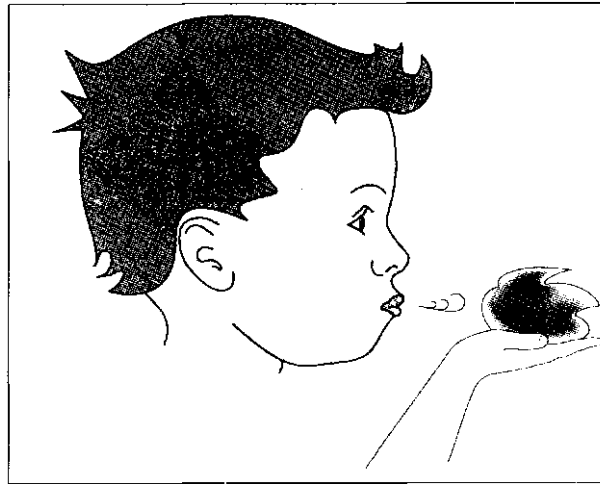

1. Сдуй с ладошки ватку. Вдох носом, не поднимая плеч, выдох ртом, не надувая щек.

2. Игра «Слушаем тишину».

- Закрой глаза и послушай тишину.
- Открой глаза и расскажи, какие звуки ты слышал.

3. Игра «Хлопни, как я!».

Взрослый хлопает 1 раз - ребенок повторяет; взрослый хлопает 2 раза - ребенок тоже хлопает 2 раза, взрослый хлопает 3 раза - ребенок хлопает 3 раза.

4. Игра «Угадай, что звучало?».

Взять 4 игрушечных музыкальных инструмента: барабан, колокольчик, погремушку, дудку.

- Предложить ребенку послушать их звучание.
- Воспроизвести за ширмой, большим листом картона и т.п. звучание одного из инструментов и предложить ребенку угадать, какой инструмент звучал.

5. Покажи и назови музыкальные инструменты.

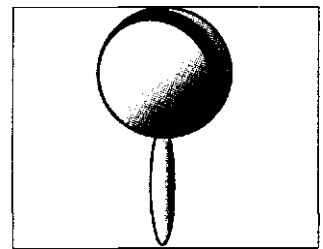
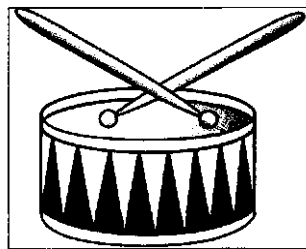
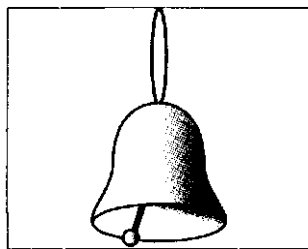
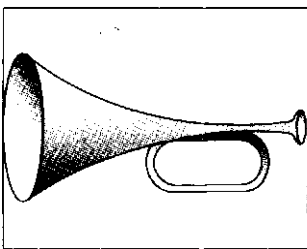

6. Ответь:

- Как звучит погремушка? (Погремушка гремит.)
- Как звучит барабан? (Барабан стучит.)
- Как звучит колокольчик? (Колокольчик звенит.)
- Как звучит дудка? (Дудка дудит.)

### Задание № 4. Круг, квадрат, треугольник

1. Раскрасить геометрические фигуры (круги, квадраты и треугольники) красным, синим, зеленым и желтым карандашами (раскрашивает взрослый).

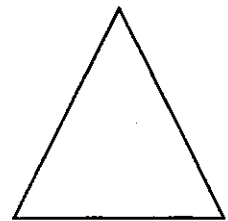
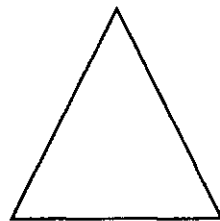
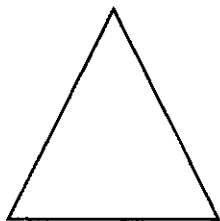
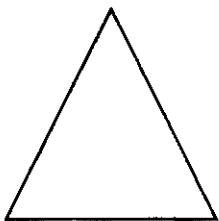
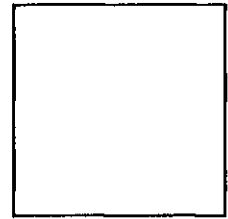
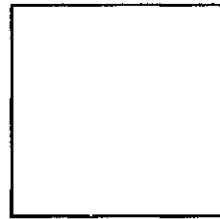
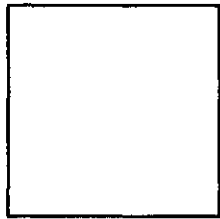
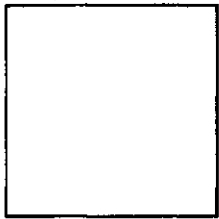
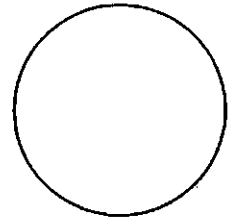
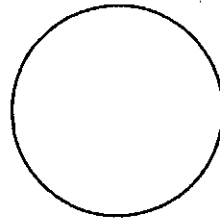
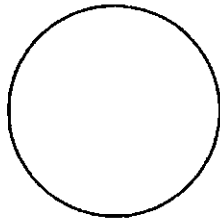
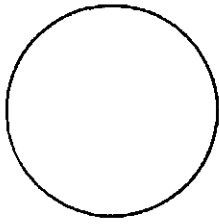

2. Покажи и скажи:

- Где круги (квадраты, треугольники)? (Вот круги (квадраты, треугольники).)
- Что это? - спрашивает взрослый, показывая на круги. (Это круги (говорит и показывает ребенок). Это квадраты. Это треугольники.)

3. Скажи:

- Какой это круг (квадрат, треугольник)? (Взрослый показывает на каждую фигуру.)
- Это красный (синий, зеленый, желтый) круг.
- Это красный (синий, зеленый, желтый) квадрат.
- Это красный (синий, зеленый, желтый) треугольник.

## Задание № 5. Игрушки (знакомство)

1. Рассмотрни картинки. Покажи и назови, что на них нарисовано. - Как это называется все вместе одним словом? (Это игрушки.)

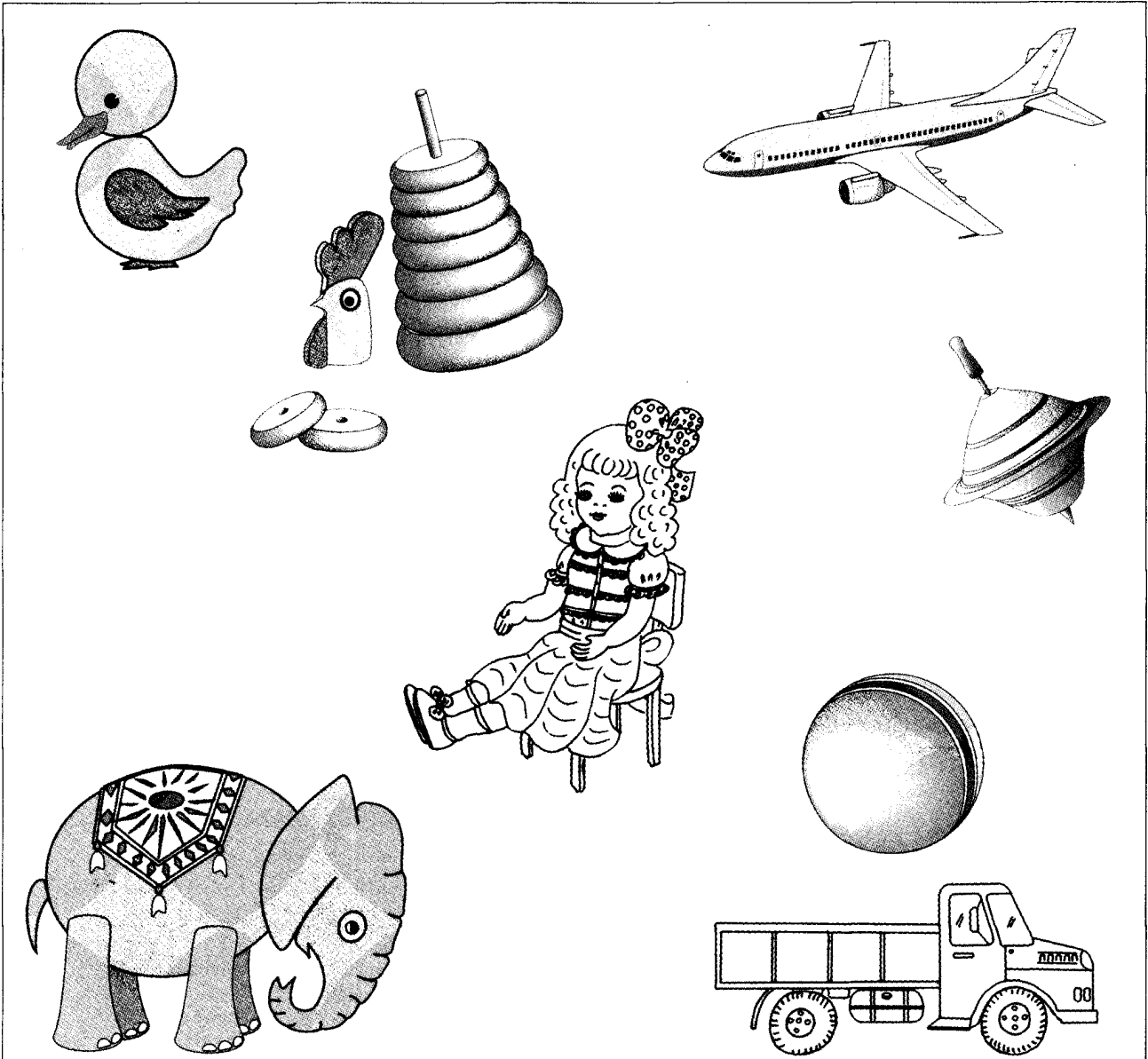

2. Запомни:

- С мячом играют. Мяч - это игрушка.
- Со слоником играют. Слоник - это игрушка.
- С пирамидкой играют. Пирамидка - это игрушка.
- С машинкой играют. Машинка - это игрушка.
- С куклой играют. Кукла - это игрушка. И т.д.

3. Покажи и ответь (по каждой картинке):

- Что это? (Это мяч.)
- Что делают с мячом? (С мячом играют.)
- Что такое мяч? (Мяч - это игрушка.) И т.д.

4. Посмотри на свои игрушки. Назови каждую игрушку.

- Как они называются все вместе одним словом? (Игрушки.)



## Задание № 6. Игрушки. Описательный рассказ

1. Раскрасить части мяча (одним или двумя цветами - синим, красным, зеленым, желтым).  
(Раскрашивает взрослый.)

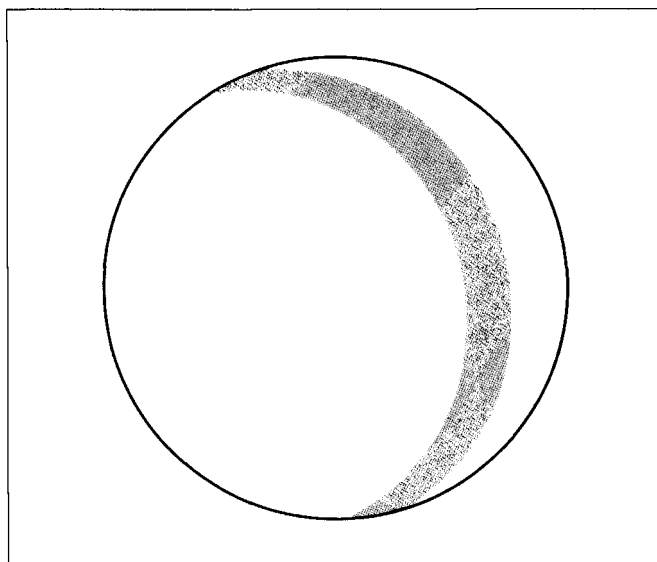

2. Рассмотрю мяч и расскажу о нем, используя таблицу и образец рассказа: - Это мяч. Мяч большой, круглый, красный (синий, желтый, зеленый, разноцветный). С ним играют. Мяч - это игрушка.

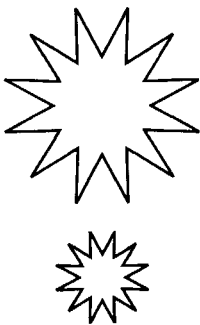
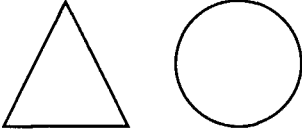
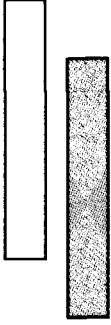
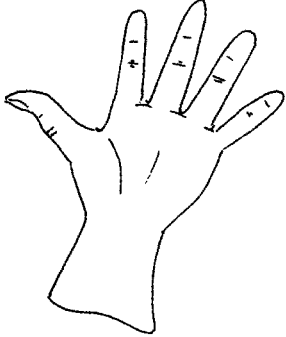
Величина	Форма	Цвет	Что с игрушкой делают?
			

3. Выучи:

В нашем детском садике  
Маленькие столики.  
В нашем детском садике  
Кубики и домики.  
В нашем детском садике  
Куколки и зайчики.  
В нашем детском садике  
Шарики и мячики.  
Приходите в детский сад,  
Здесь игрушки ждут ребят!

(Е. Моносова)

**Задание № 7. Игрушки. Описательный рассказ (продолжение)**

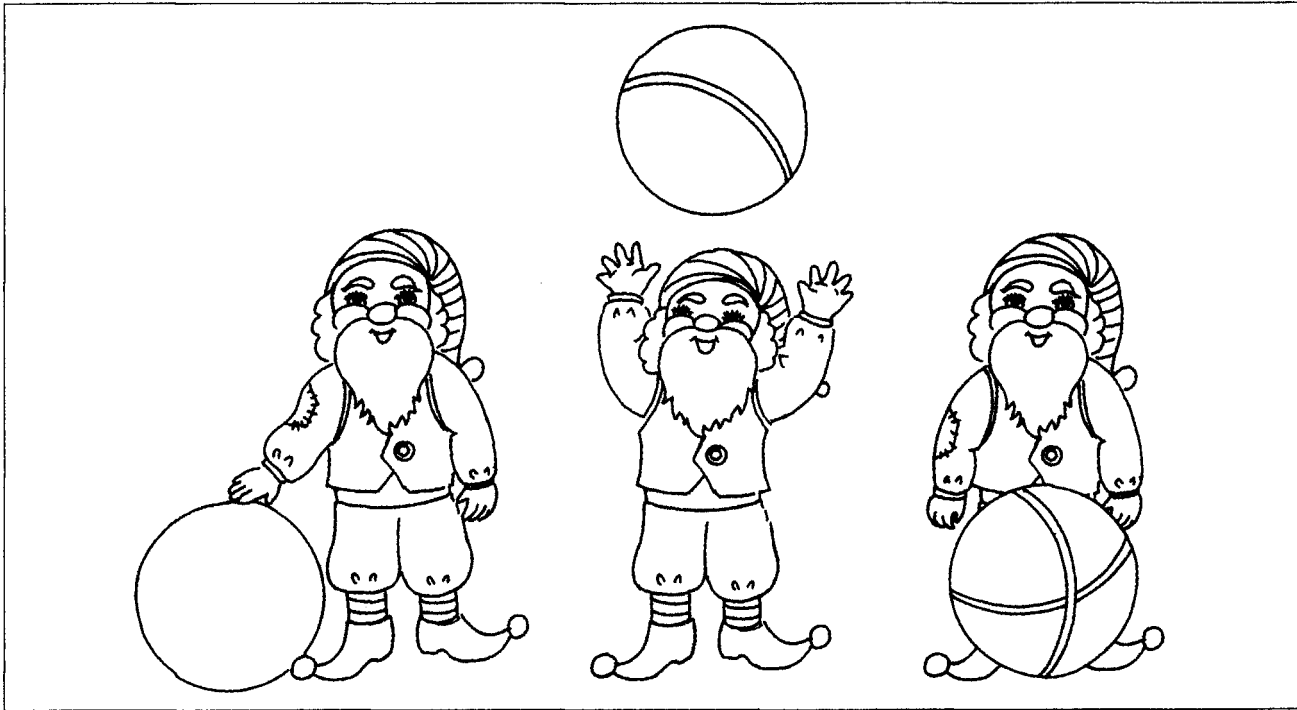

1. Гномы играют с мячами. У первого гнома мяч зеленый. У второго сине-красный. У третьего разноцветный: красно-сине-зелено-желтый.

- Раскрасить мяч каждого гнома (раскрашивает взрослый).
- Соответственно раскрасить (взрослый) мячи внизу листа.

2. Покажи и расскажи:

- Какой мяч ты дашь каждому гному? Используй таблицу и образец рассказа.

Величина	Форма	Цвет	Что с игрушкой делают?

- Я дам гному большой, круглый, зеленый (сине-красный, разноцветный) мяч. Гном будет с ним играть.

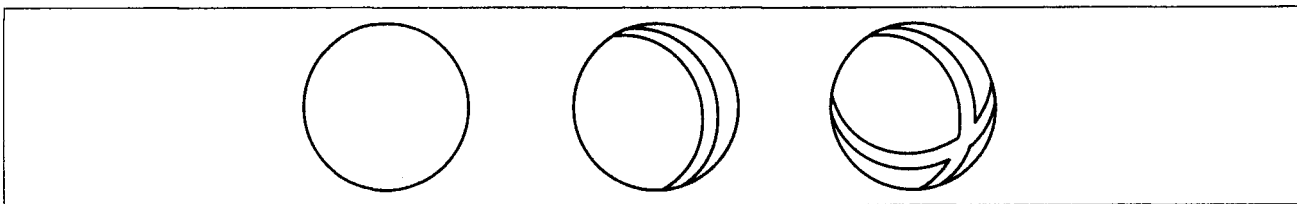

## Задание № 8. Звуки вокруг. Неречевые звуки

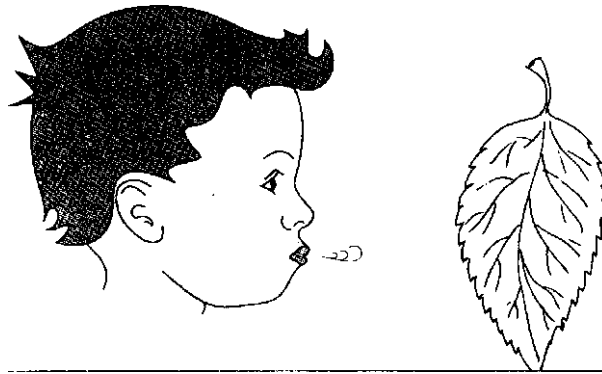

1. Подуй на листочек.

Пусть он улетит подальше. Вдох носом, не поднимая плеч, выдох ртом, не надувая щек.

2. Игра «Слушаем звуки».

Попросить ребенка закрыть глаза и не подглядывать (или отвернуться), выполнять действия с предметами, спрашивая каждый раз: «Что ты слышишь?». Действия:

- пошуршать бумагой;
- потопать ногами;
- включить воду;
- включить звонок будильника.

3. Игра «Слушаем тишину».

- Закрой глаза и послушай тишину.
- Открой глаза и расскажи, какие звуки ты слышал.

4. Игра «Хлопни, как я!».

Взрослый хлопает 1 раз, через паузу - еще 1 раз, ребенок повторяет; взрослый хлопает 2 раза, через паузу - еще 2 раза, ребенок хлопает так же.

### Задание № 9. Овал (знакомство)

1. Запомни слово «овал».

2. Раскрасить овалы красным, синим, зеленым и желтым цветами (раскрашивает взрослый).

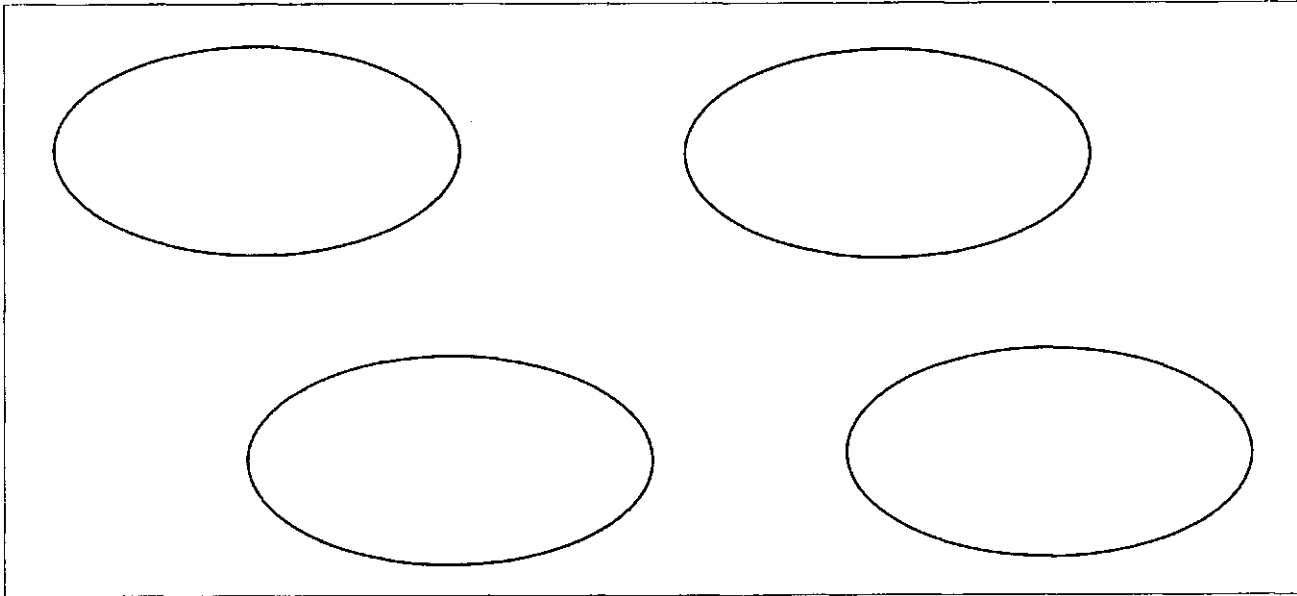

3. Назови, какого цвета каждый овал:

- Это красный овал.
- Это синий овал.
- Это зеленый овал.
- Это желтый овал.

4. Скажи, какие фигуры нарисованы:

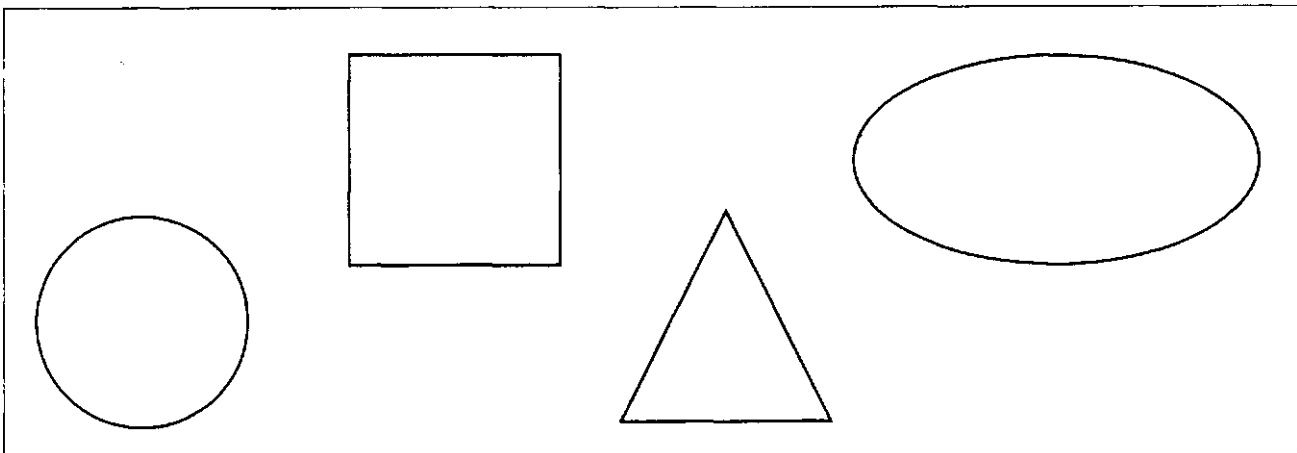

5. Покажи и назови:

- Где круг? (Вот круг.)
- Где квадрат?
- Где треугольник?
- Где овал?

6. Посмотри и ответь:

- Что это? (Это круг (квадрат, треугольник, овал).)

### Задание № 10. Овал. Коричневый цвет

1. Раскрасить геометрические фигуры красным, желтым, синим, зеленым и коричневым карандашами (раскрашивает взрослый).

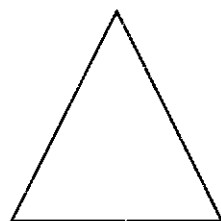
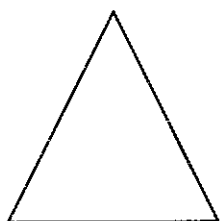
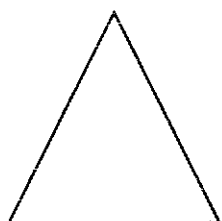
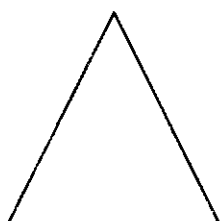
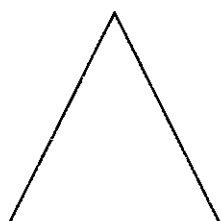
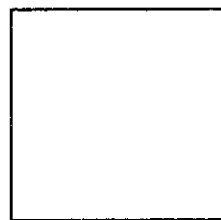
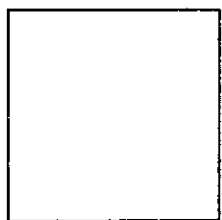
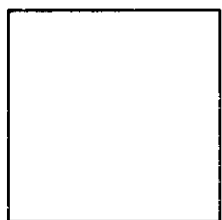
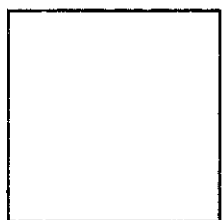
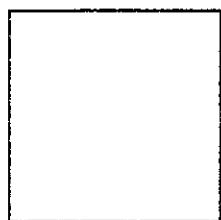
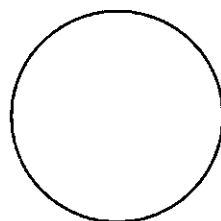
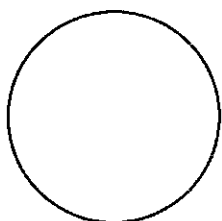
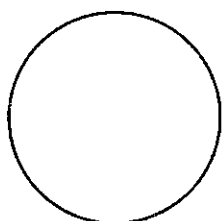
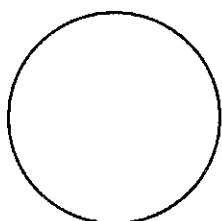
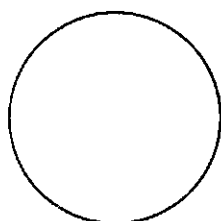
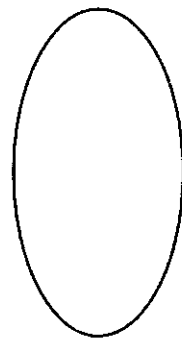
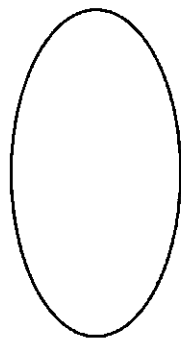
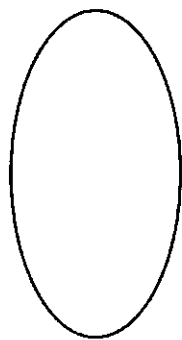
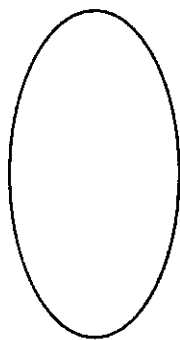
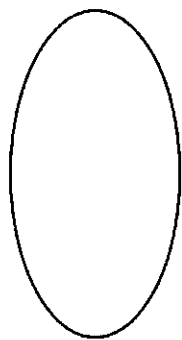

2. Покажи и назови каждую фигуру и ее цвет:
  - Это красный овал (круг, квадрат, треугольник).
  - Это желтый (синий, зеленый, коричневый) овал. И т.д.
  
3. Покажи и назови только фигуры коричневого цвета:
  - Это коричневый овал (круг, квадрат, треугольник).

### Задание №11. Овощи (знакомство)

1. Раскрасить овощи (морковь и помидор - красным цветом, огурец - зеленым, репу - желтым, картофель - коричневым) (раскрашивает взрослый).



2. Покажи и назови:

- Что это? (Это помидор.) И т.д.

3. Назови одним словом:

- Что это? (Это овощи.)

4. Покажи и скажи:

- Что такое помидор (морковь, картофель, огурец, репа)?

- Помидор - это овощ.

- Морковь - это овощ.

- Картофель - это овощ.

- Огурец - это овощ.

- Репа - это овощ.

5. Покажи и ответь:

- Где растут овощи? (Овощи растут в огороде. Овощи растут на грядке.)

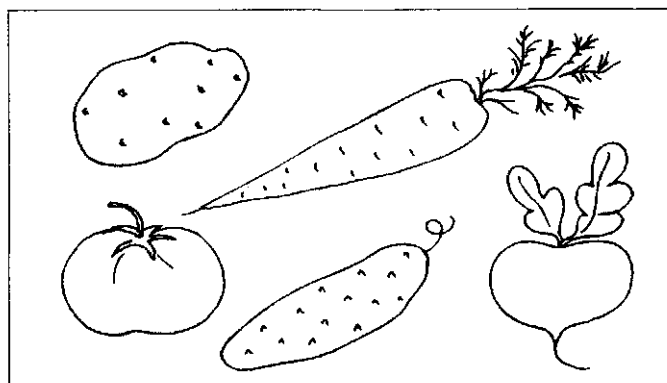











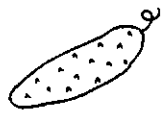





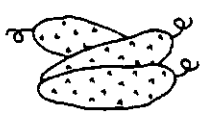



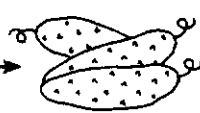















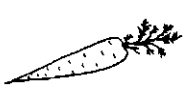



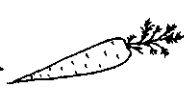





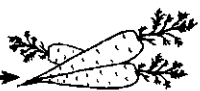







## Задание № 12. Овощи. Предлоги «НА», «С»

Составь предложения по схеме и образцу:

- Огурец лежит на тарелке.
- Вика взяла огурец с тарелки. И т.д.

Пальчиком показывай на рисунок и говори слово.

Это короткое слово «НА» 	Это короткое слово «С» 
 →  	 →   
 →  	 →   
 →  	 →   
 →  	 →   
 →  	 →   
 →  	 →   
 →  	 →   
 →  	 →   

### Задание № 13. Овощи. Счет до 3

#### 1. Выучи:

В огороде за забором подрастают помидоры, держатся за колышки, греются на солнышке.	<i>Широко развести руки перед собой, руки согнуть в локтях, поднять перед лицом ладонками к себе, хаотичные движения пальцев снизу-вверх, пальцы обеих рук соединить в шар, сжать кулачки, поставить кулачок на кулачок, поднять лицо вверх, закрыть глаза, улыбнуться, поднять руки вверх к «солнышку».</i>
--	--

#### 2. Раскрасить овощи (раскрашивает взрослый).

#### 3. Сосчитай овощи и скажи:

- Сколько помидоров (огурцов, репок, морковок)? (Один помидор, два помидора, три помидора. Всего три помидора. И т.д.)

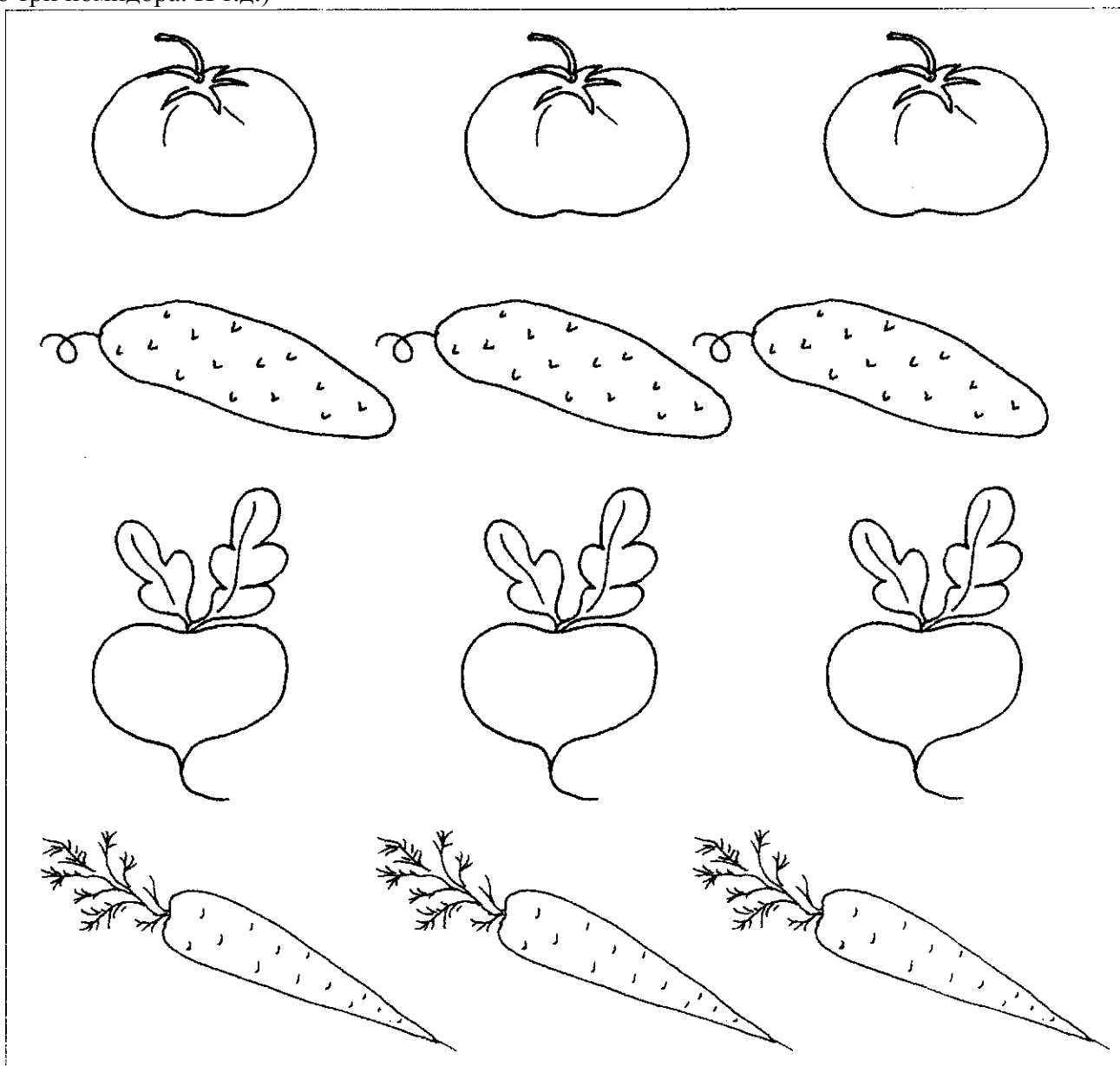



Задание № 14. Звук «У»

1. Упражнения для губ (каждое упражнение выполнить перед зеркалом 5 раз):

- широко открыть рот - закрыть;
- заборчик - показать зубы, соединить края зубов;
- улыбка (зубы не показывать);
- сомкнутые губы вытянуть вперед трубочкой;
- улыбка - трубочка.

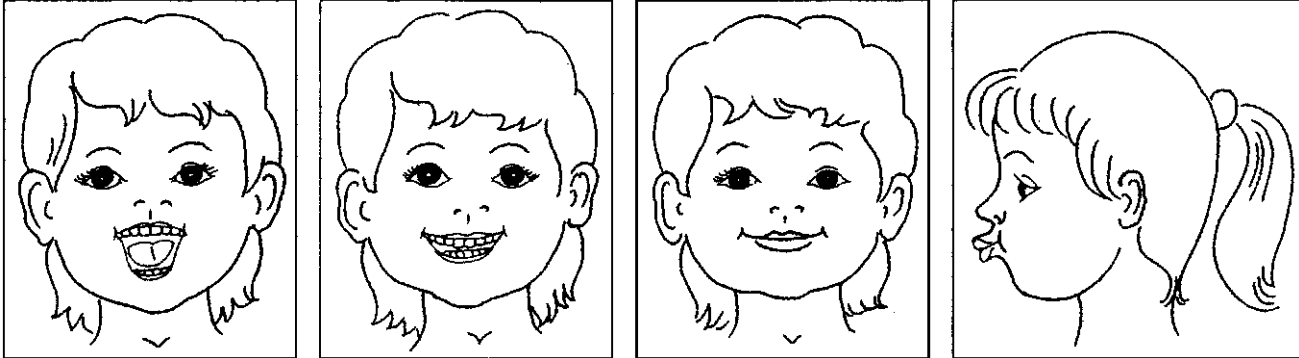

2. Пальчиковая гимнастика (повторить 5 раз). • Сжимать и разжимать кулачки.

3. Погуди, подуди, произнеси.

- Паровоз гудит громко и долго: «Ууу!». Погуди, как паровоз.
- Дудочка дудит тихо и долго: «Уууу». Подуди, как дудочка.

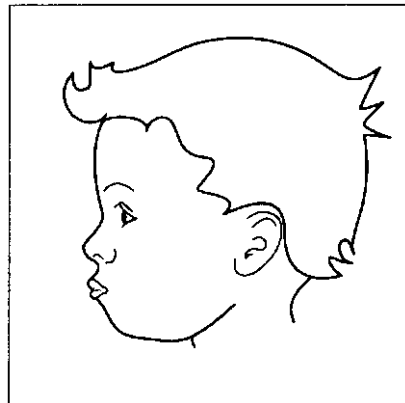
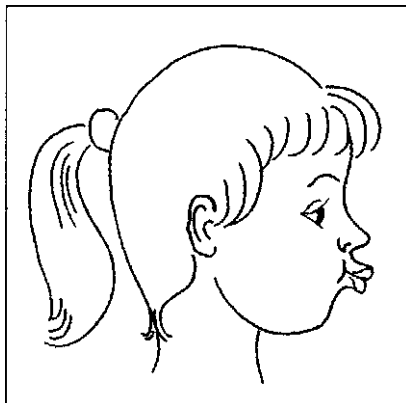
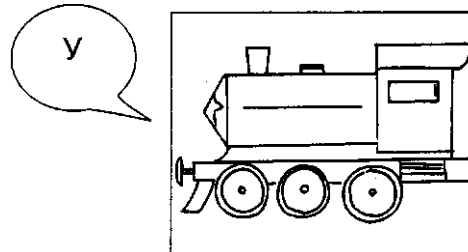
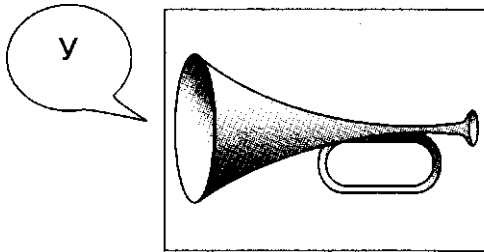

- Уля произносит «Уууу!» долго. Произнеси, как Уля.
- Устин произносит звук «У» коротко. Произнеси, как Устин.

4. Запомни! Звук «У» обозначаем маленьким красным кружком.

5. Раскрасить кружки красным карандашом (раскрашивает взрослый).



6. Предложить ребенку нажимать на кружок пальчиком и произносить звук «У».

7. Выучи:

Я на дудочке играю, маме песню напеваю: «У-У-У!».

## Задание № 15. Овощи. Описательный рассказ

1. Посмотри на картинку и скажи:

- Что купил слон?
- Что купил утенок?
- Что купил зайка?
- Что купила кукла?
- Что купил мишка?

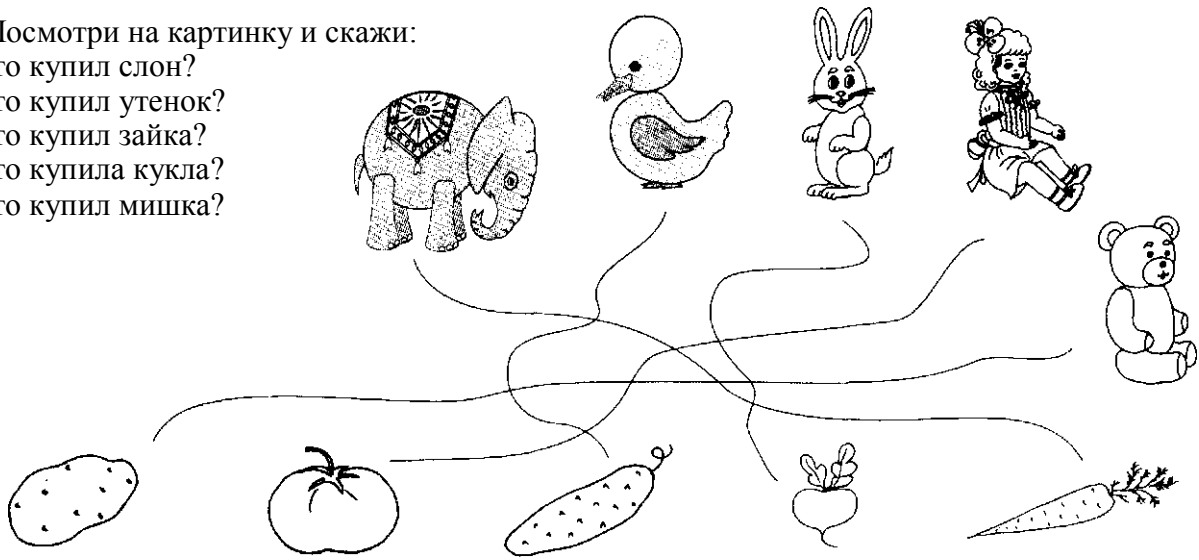

2. Раскрасить картофель коричневым цветом, а огурец зеленым (раскрашивает взрослый).

3. Расскажи об овощах, используя таблицу.

- Какой огурец? (Огурец маленький, овальный, зеленый.)
- Какой картофель? (Картофель большой, овальный, коричневый.)

Величина	Форма	Цвет

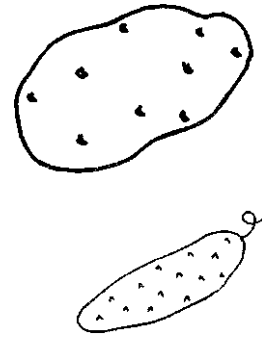

4. Раскрасить овощи: все морковки - красным карандашом; первый помидор - зеленым карандашом, остальные - красным (раскрашивает взрослый).

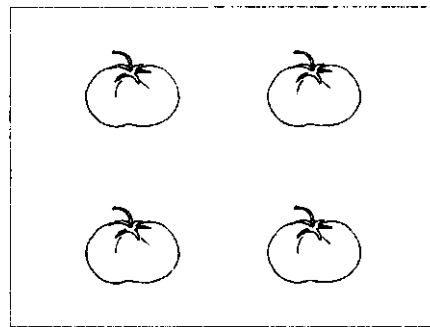
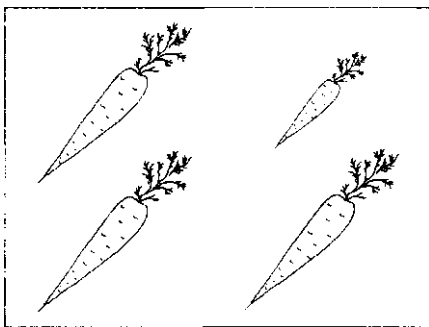

5. Посмотри, подумай и скажи, какой овощ не такой, как остальные?

### Задание № 16. Звук «А»

1. Упражнения для губ (каждое упражнение выполнить перед зеркалом 5 раз):

- широко открыть рот - закрыть;
- заборчик - показать зубы, соединив края зубов;
- улыбка (зубы не показывать);
- сомкнутые губы вытянуть вперед трубочкой;
- улыбка - трубочка.

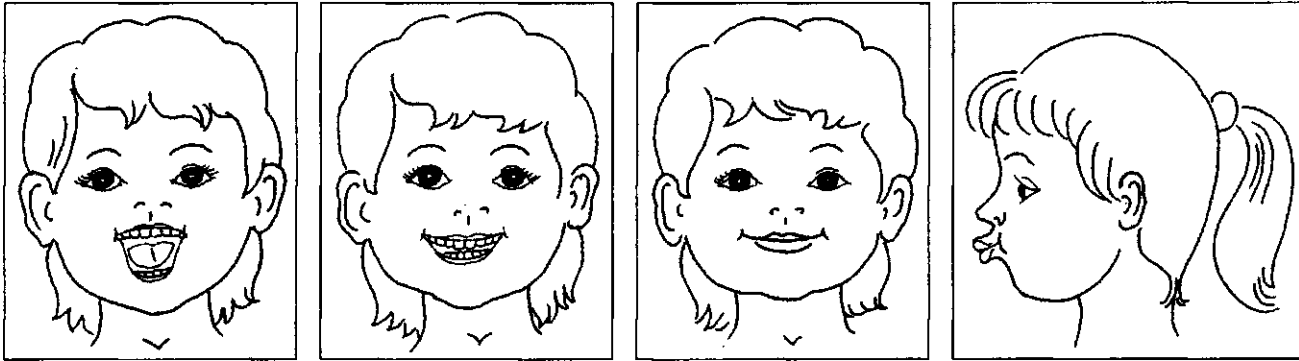

2. Пальчиковая гимнастика (повторить 5 раз):

- сжимать и разжимать кулачки;
- загибать по одному пальчику и прижимать их к ладошке.

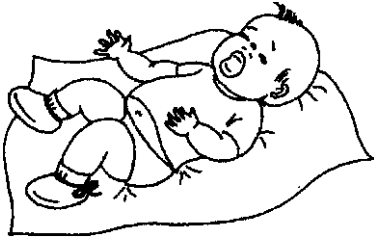
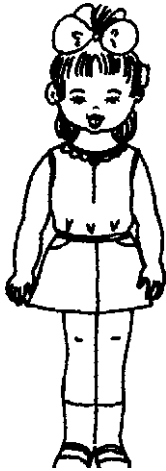

3. Произнеси звук «А».

- Аня произносит звук «Аа-аа!» долго. Произнеси, как Аня.
- Алик произносит звук «А» коротко. Произнеси, как Алик.
- Малыш громко плачет: «А-а-а-а!». Произнеси «А» громко, как малыш.
- Мама качает дочку и поет ей тихо: «А-а-а-а». Спой звук «А» тихо, как мама.

4. Запомни! Звук «А» обозначаем большим красным кружком.

5. Раскрасить кружки красным карандашом (раскрашивает взрослый).



7. Нажимай на кружок пальчиком и произноси звук «А».

8. Выучи:

Мама доченьку качала,  
Мама дочке напевала:  
«А-А-А».

Папа доченьку качал,  
Папа дочке напевал:  
«А-А-А».

## Задание № 17. Осень (знакомство)

1. Раскрасить картинку (раскрашивает взрослый).



2. Рассмотрите картинку и ответьте на вопросы:

- Как греет солнце осенью? (Осенью солнце греет слабо.)
- Какие листочки на деревьях? (На деревьях висят желтые и красные листочки.)
- Когда листочки бывают желтыми и красными? (Листочки бывают желтыми и красными осенью.)
- Что идет? (Идет дождь.)
- Что на небе? (На небе тучи.)
- Что на земле? (На земле лужи, грязь.)
- Какое это время года? (Спрашивает взрослый и показывает на картинку.) (Это осень.)

3. Выучи:

Дует, дует ветер,  
Дует, задувает.  
Желтые листочки  
С дерева срывает.  
И летят листочки,

Кружат по дорожке.  
Падают листочки  
Прямо нам под ножки.

(И. Кишко)

**Задание № 18. Осень. «Один - два - много - ни одного»**

1. Раскрасить картинки (раскрашивает взрослый).

2. Сосчитай:

- Сколько листочков? (Юдин листочек, два листочка, много листочков.)



- Сколько веток? (Одна ветка, две ветки, много веток.)

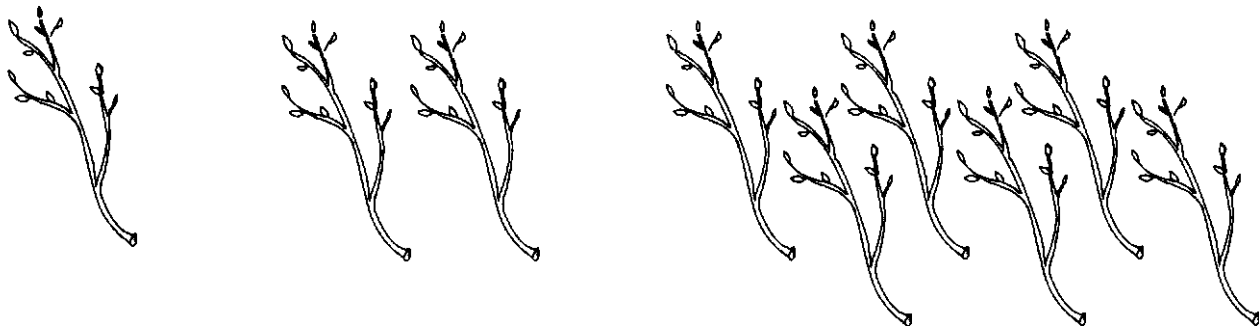

- Сколько туч? (Одна туча, две тучи, много туч.)



- Сколько луж? (Одна лужа, две лужи, много луж.)



- Сколько птичек? (Одна птичка, две птички, много птичек.)



Закрывать все листики (ветки, тучи, лужи, птичек) и спросить:















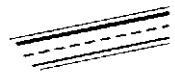





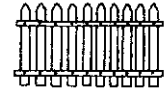

- Сколько листочков (веток, туч, луж, птичек)? (Ни одного. И т.д.)

## Задание № 19. Осень. Предлоги «НА», «С»

1. Составь предложение по схеме и скажи, куда упал листочек.

Это короткое слово «НА» .



















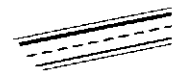













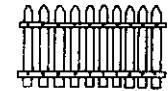





- Листочек упал на траву (на дорожку, на машину, на пенек, на забор, на песочницу, на горку, на скамейку).

	→		
	→		
	→		
	→		
	→		
	→		
	→		
	→		

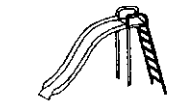
2. Составь предложение по схеме и скажи, откуда Петя (Катя) взял(а) листочек?

Это короткое слово «С» .

- Петя (Катя) взял(а) листочек с травы (с дорожки, с машины, с пенка, с забора, с песочницы, с горки, со скамейки).

	(		)	→			
	(		)	→			
	(		)	→			
	(		)	→			
	(		)	→			
	(		)	→			
	(		)	→			
	(		)	→			

## Задание № 20. Звуки «У», «А»

1. Упражнения для губ (каждое упражнение выполнить перед зеркалом 5 раз):

- широко открыть рот - закрыть;
- заборчик - показать зубы, соединив края зубов;
- улыбка (зубы не показывать);
- сомкнутые губы вытянуть вперед трубочкой;
- улыбка - трубочка.

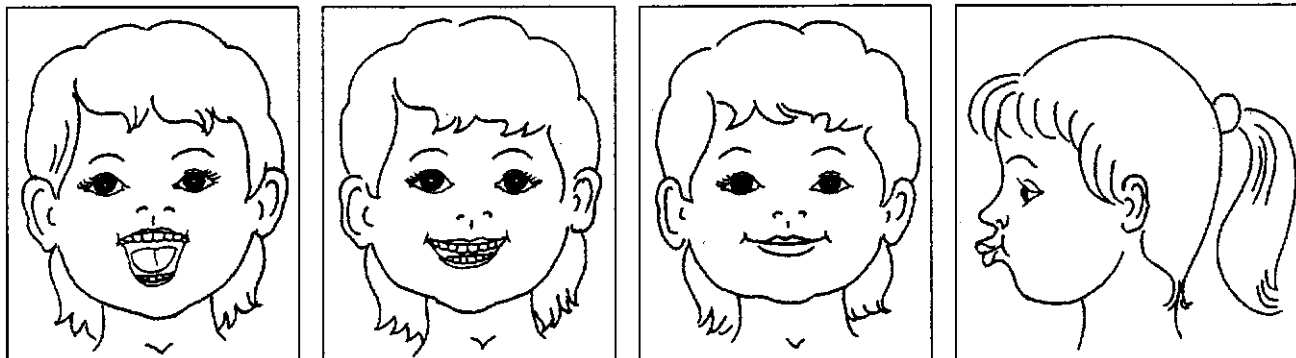

2. Раскрасить кружочки красным карандашом (раскрашивает взрослый).



3. Произнеси:

- звук «А» долго (коротко, громко, тихо).
- звук «У» долго (коротко, громко, тихо).

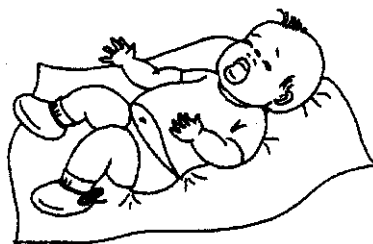

4. Прочитай звуки по символам. Кто так кричит?

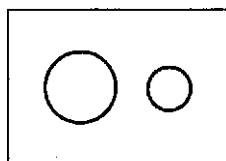

**Ау!**

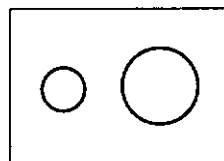

**Аа!**

## Задание № 21. Осень. Листочек. Описательный рассказ

1. Выучи:

Листопад, листопад,  
Листья по ветру летят.  
Вот листочки желтые,  
Вот листочки красные.  
Соберем в букеты  
Мы листочки разные.

2. Раскрасить 1-й листочек желтым карандашом, а 2-й - красным (раскрашивает взрослый).

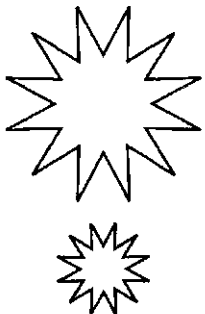
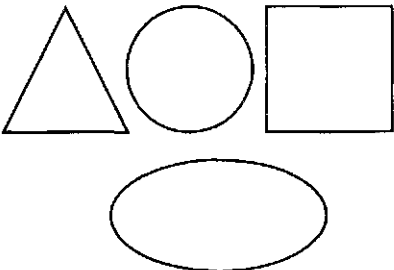
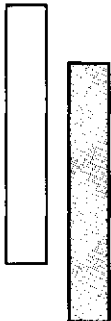

3. Расскажи про каждый листочек, используя таблицу и образец. Например: Это большой треугольный желтый листочек.

Величина	Форма	Цвет
		

4. Раскрасить (взрослый) все листочки желтым карандашом. - Какой листочек не такой, как остальные?



5. Раскрасить (взрослый) 1-й, 2-й, 4-й листочек красным карандашом, 3-й листочек - желтым карандашом.

- Какой листочек не такой, как остальные?





## Задание № 22. Осень. Составление рассказа

1. Раскрасить картинку (раскрашивает взрослый).



2. Рассмотрй картинку и ответь: - Какое это время года?

3. Составь рассказ об осени по картинкам.

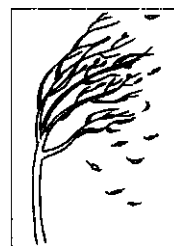
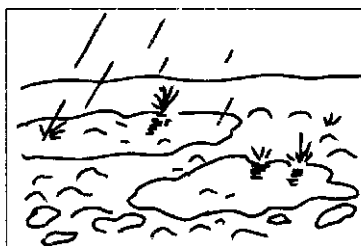
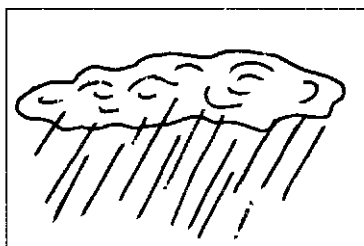
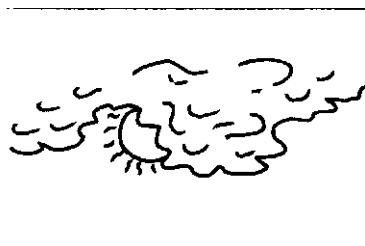

Например: Солнце греет слабо. Часто идет дождь. На земле лужи и грязь. Листья желтеют и опадают. Это осень.

## Задание № 23. Фрукты (знакомство)

1. Раскрасить фрукты (раскрашивает взрослый).

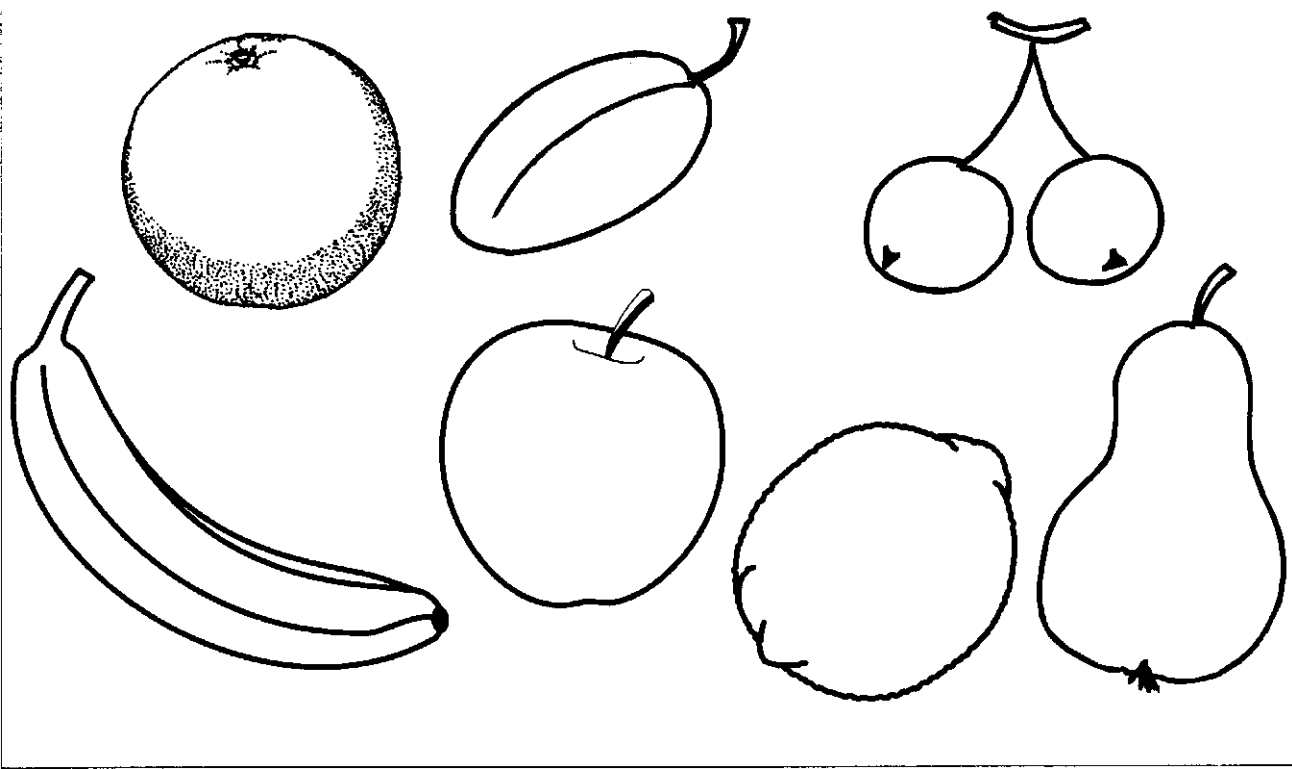

2. Покажи и назови:

- Что это? (Это яблоко. И т.д.)

3. Назови все это одним словом.

- Что это? (Это фрукты.)

4. Скажи:

- Что такое яблоко (апельсин, слива, груша, лимон, банан)? (Яблоко - это фрукт. Апельсин - это фрукт. И т.д.)

- Где растут фрукты? (Фрукты растут в саду (на дереве, на ветке).)

5. Выучи:

Осень снова к нам пришла.

Осень дождик принесла.

Фрукты припасла в саду.

Очень фрукты я люблю!

(Т. Бардышева)





































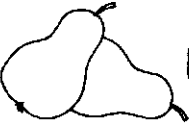





















### Задание № 24. Фрукты. Предлоги «НА», «С»

Составь предложение по схеме, используя образец:

- Яблоко лежит на тарелке.
- Мама взяла яблоко с тарелки.
- Яблоки лежат на тарелке.
- Мама взяла яблоки с тарелки. И т.д.

Пальчиком показывай на рисунок и говори слово.

Это короткое слово «НА» 	Это короткое слово «С» 
 →  	 →   
 →  	 →   
 →  	 →   
 →  	 →   
 →  	 →   
 →  	 →   
 →  	 →   
 →  	 →   

## Задание № 25. Прямоугольник

1. Запомни слово «прямоугольник».

2. Раскрасить прямоугольники красным, синим, зеленым, желтым и коричневым цветами (раскрашивает взрослый).

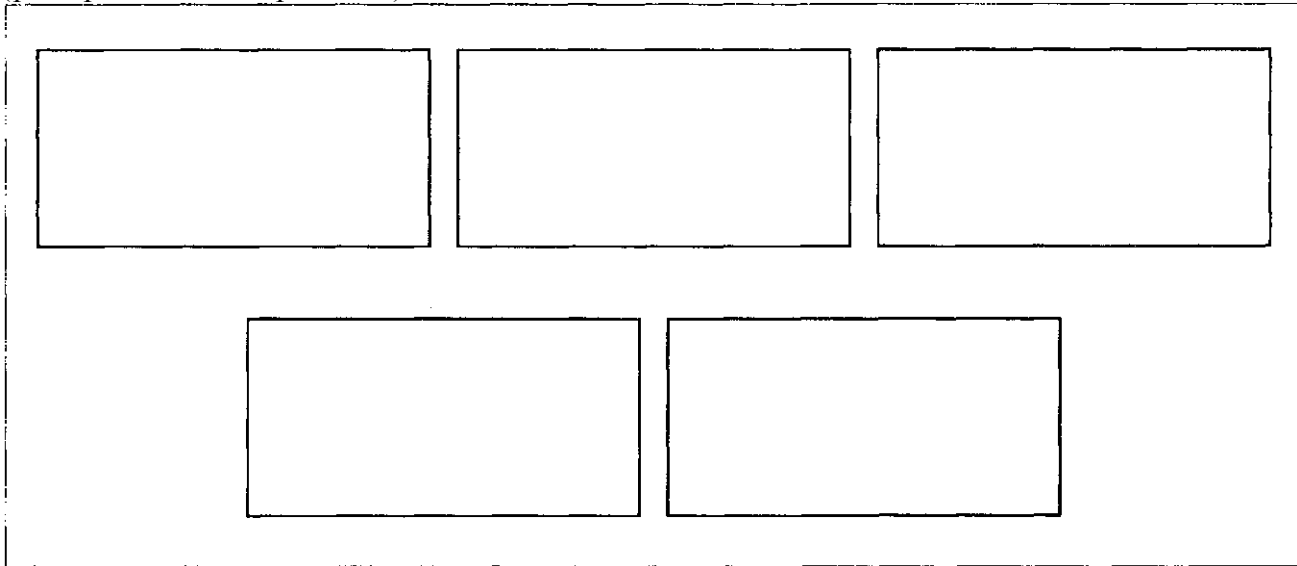

3. Назови, какого цвета каждый прямоугольник.

- Это красный прямоугольник.
- Это синий прямоугольник.
- Это зеленый прямоугольник.
- Это желтый прямоугольник.
- Это коричневый прямоугольник.

4. Рассмотрите, что нарисовано.

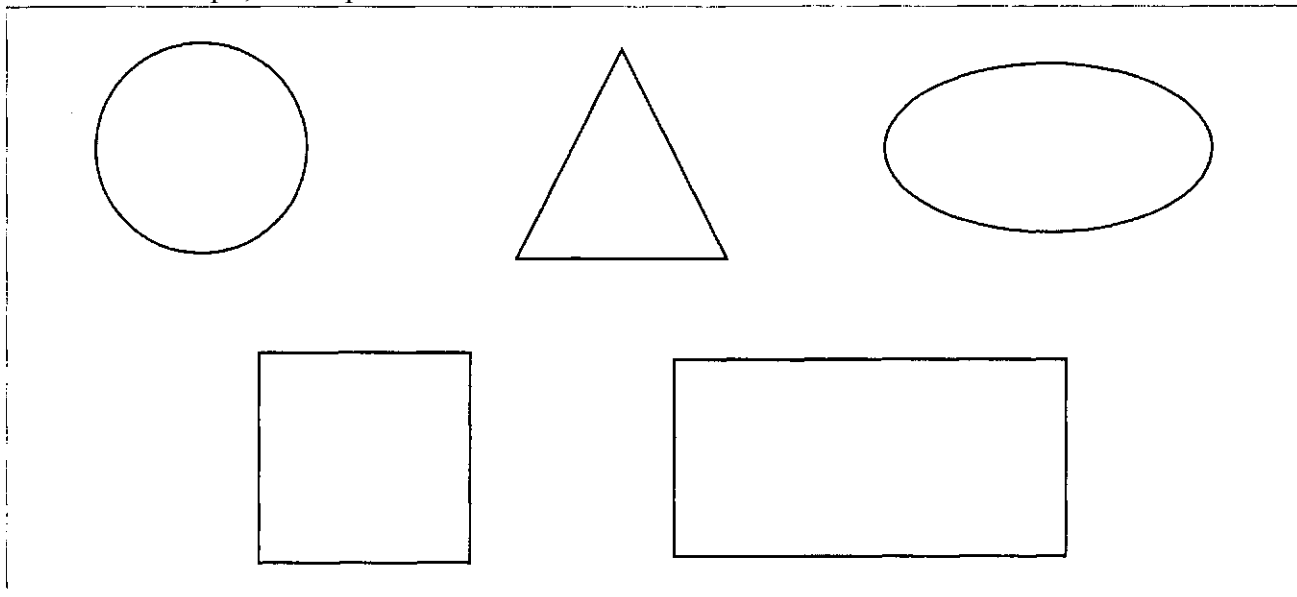

5. Покажи и назови:

- Где круг (квадрат, треугольник, овал, прямоугольник)? (Вот круг (квадрат, треугольник, овал, прямоугольник).)

6. Посмотри и ответь:

- Что это? (Это круг (квадрат, треугольник, овал, прямоугольник).)

### Задание № 26. Звук «И»

1. Упражнения для губ (каждое упражнение выполнить перед зеркалом 5 раз):

- открыть широко рот - закрыть;
- заборчик - показать зубы, соединив края зубов;
- улыбка (зубы не показывать);
- сомкнутые зубы вытянуть вперед трубочкой;
- улыбка - трубочка.

2. Пальчиковая гимнастика (повторить 5 раз):

- сжимать и разжимать кулачки;
- загибать по одному пальчику и прижимать их к ладошке;
- зажать в кулачке грецкий орешек, разжать кулачок (5 раз каждой рукой).

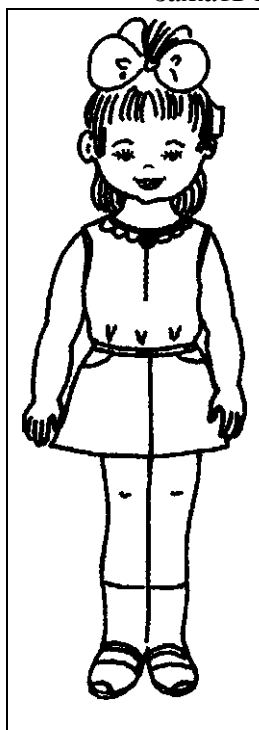

3. Произнеси звук «И»:

- Инна произносит звук «Ии-ии!» долго. Произнеси, как Инна.
- Игорь произносит звук «И» коротко. Произнеси, как Игорь.
- Произнеси звук «И» громко.
- Произнеси звук «И» тихо.

4. Запомни! Звук «И» обозначаем красным прямоугольником.

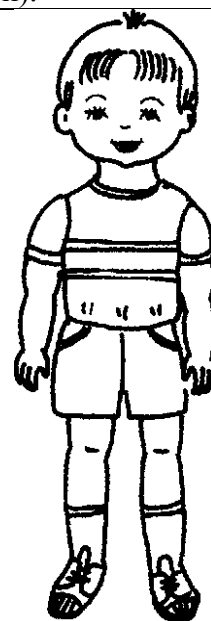

5. Раскрасить прямоугольники красным карандашом (раскрашивает взрослый).

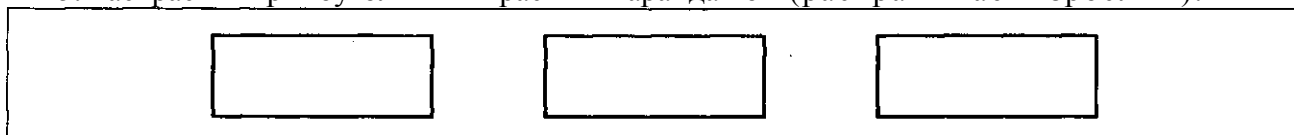

6. Нажимай на прямоугольники пальцем и произноси звук «И».

7. Выучи:

Жеребенок маленький по лугу скакал,  
Песенку веселую маме напевал: «Ии-ии!».

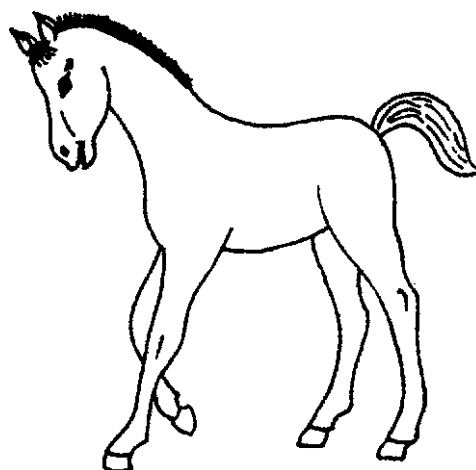

## Задание № 27. Фрукты. Счет до 5

### 1. Выучи:

...Были мы сегодня  
В молодом саду.  
Урожай хороший  
В нынешнем году.  
Яблоки - как сахар,

Груши - словно мед.  
На лиловых сливах  
Голубой налет.  
Нас на славу угостили...  
Вот сегодня где мы были!..

(Е. Благинина)

### 2. Раскрасить фрукты (раскрашивает взрослый).

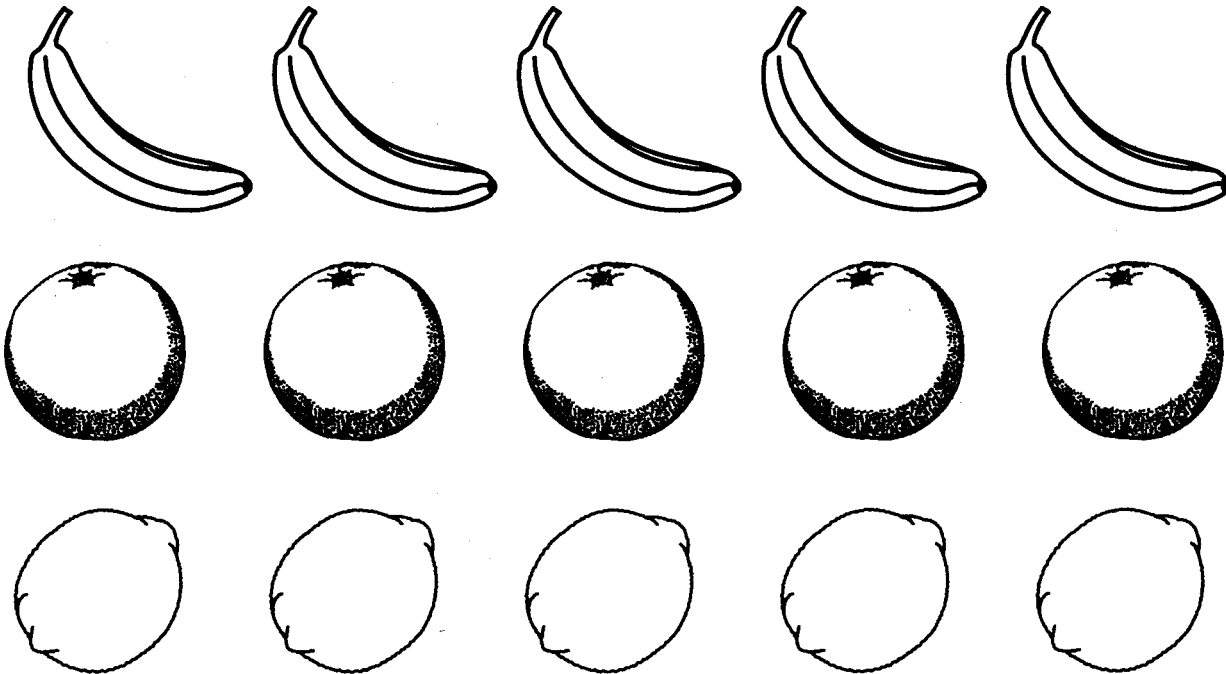

### 3. Сосчитай фрукты и скажи:

- Сколько бананов (апельсинов, лимонов)?

4. Пальчиковая гимнастика «Выжимаем сок» (сжимать и разжимать кулачки 10 раз).

5. Гимнастика для языка «Вкусный сок» (круговым движением облизывать губы по часовой и против часовой стрелки 10 раз).

### Задание № 28. Фрукты. Описательный рассказ

1. Рассмотрй картинку и скажи:

- Чем ты угостил(а) слона?
- Чем ты угостил(а) утенка?
- Чем ты угостил(а) зайку?
- Чем ты угостил(а) куклу?
- Чем ты угостил(а) мишку?

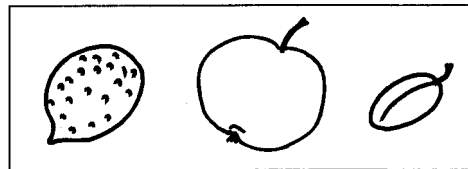

2. Раскрасить лимон желтым, яблоко красным, сливу синим цветом (раскрашивает взрослый).

3. Расскажи о фруктах, используя схему и образец:

- Какой лимон? (Лимон большой, овальный, желтый.)
- Какое яблоко? (Яблоко большое, круглое, красное.)
- Какая слива? (Слива маленькая, овальная, синяя.)

Величина	Форма	Цвет

4. Раскрасить все яблоки зеленым карандашом. Какое яблоко не такое, как остальные?

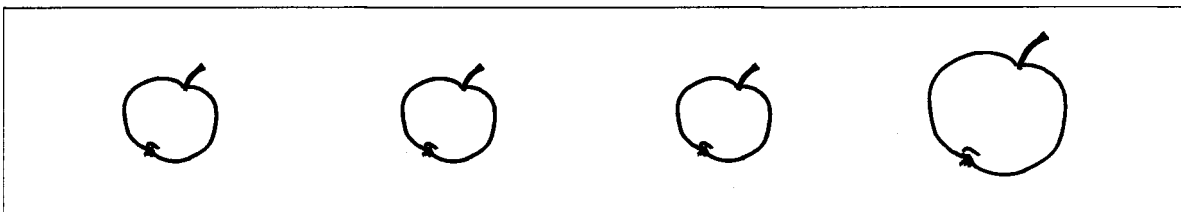

5. Раскрасить 1-ю, 3-ю, 4-ю грушу желтым карандашом, 2-ю грушу - красным карандашом. Какая груша не такая, как остальные?

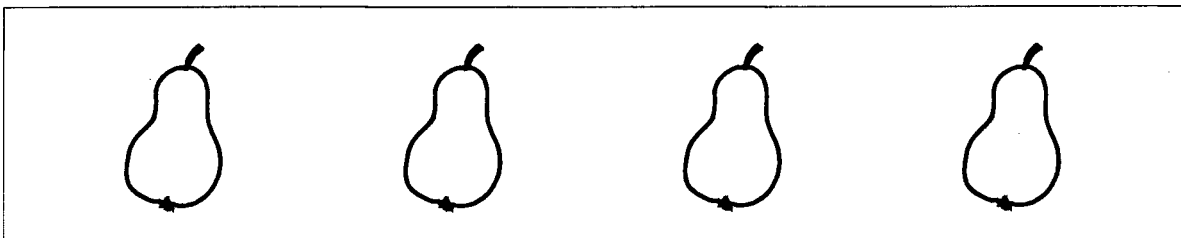

Задание № 29. Цвет. Геометрические фигуры

1. Покажи и назови геометрические фигуры.

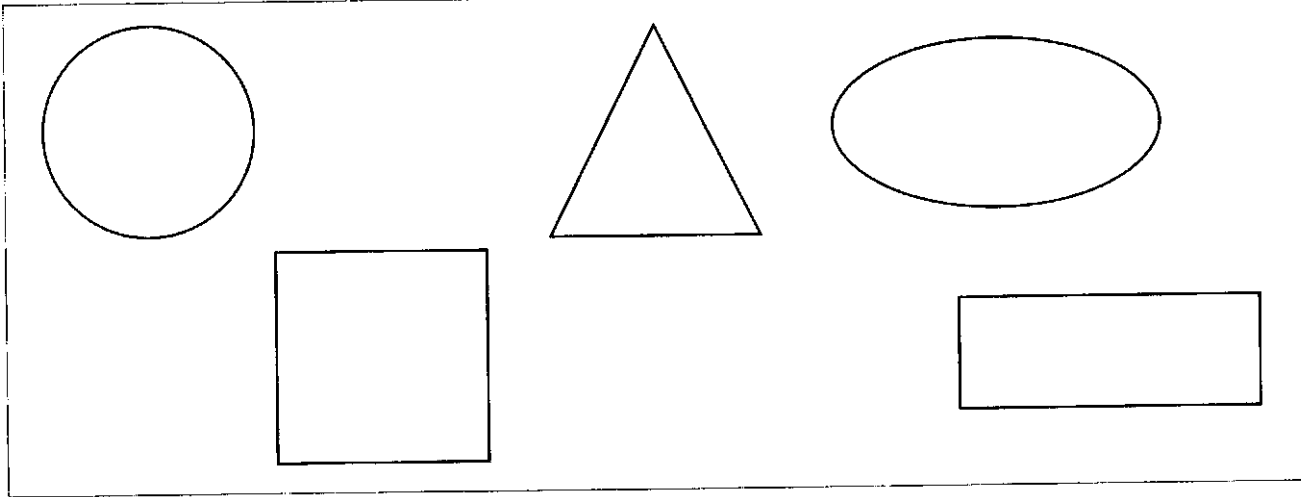

2. Рассмотрите картинки, покажите и назовите геометрические фигуры, из которых они состоят.

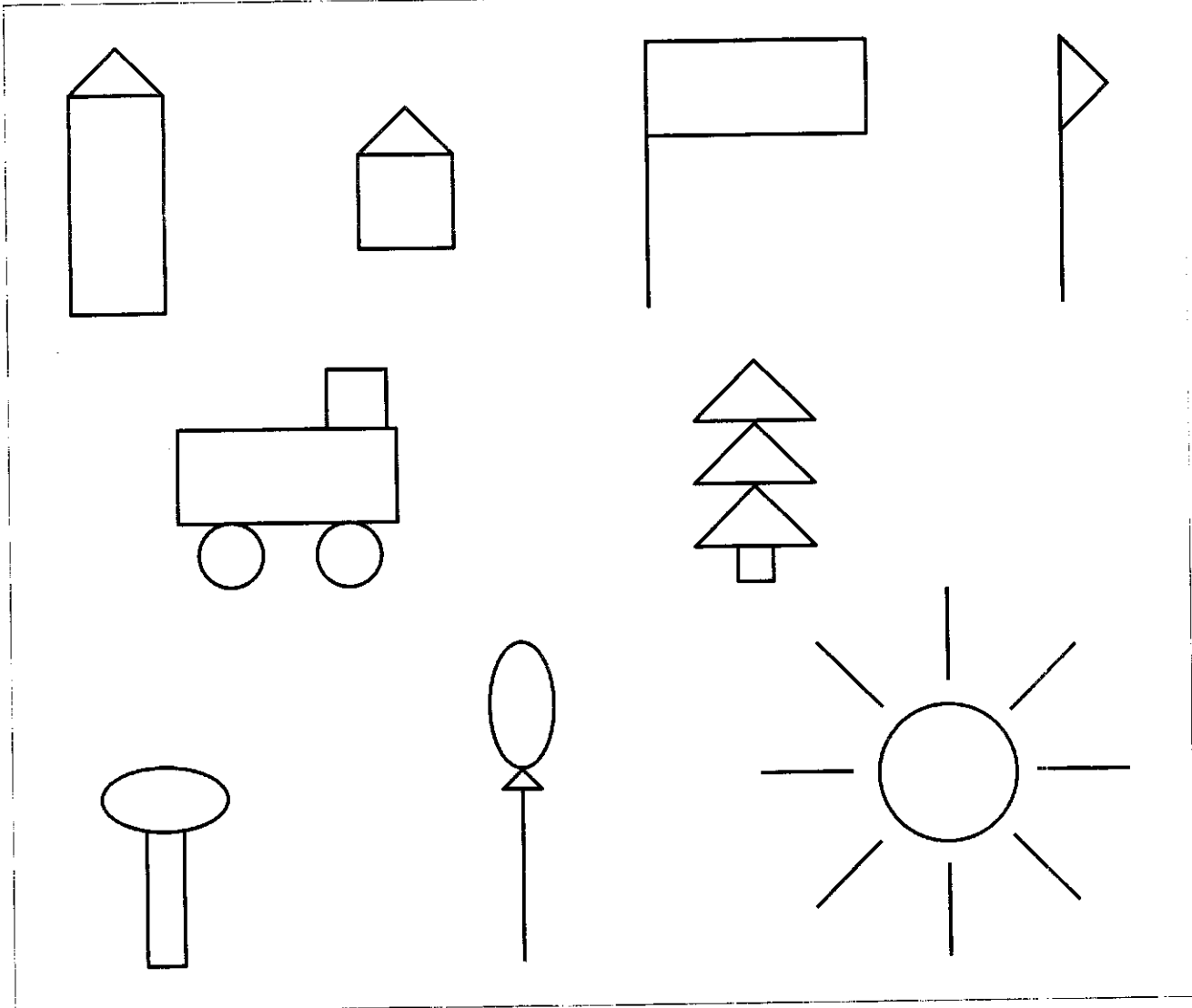



### Задание № 30. Звуки «А», «У», «И»

1. Упражнения для губ и языка (каждое упражнение выполнить перед зеркалом 5 раз):

- широко открыть рот - закрыть;
- заборчик - показать зубы, соединив края зубов;
- улыбка (зубы не показывать);
- сомкнутые губы вытянуть вперед трубочкой;
- улыбка - трубочка;
- высунуть и убрать язык.

2. Символы звуков раскрасить красным карандашом (раскрашивает взрослый).

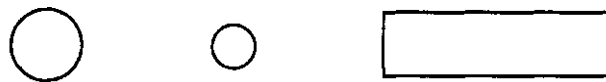

3. Покажи, как мы обозначаем звук «А» («У», «И»). Показывай символ и произноси звук.

4. Поочитай по символам:

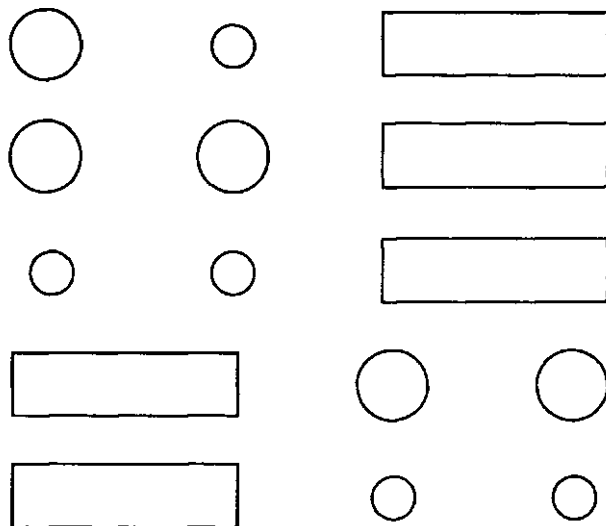

5. Произнеси звуки «А», «У», «И»:

- громко и тихо;
- долго и коротко;
- спой.

6. Угадай, с какого звука начинаются имена девочек. Повтори их имена: Уля, Инна, Аня.

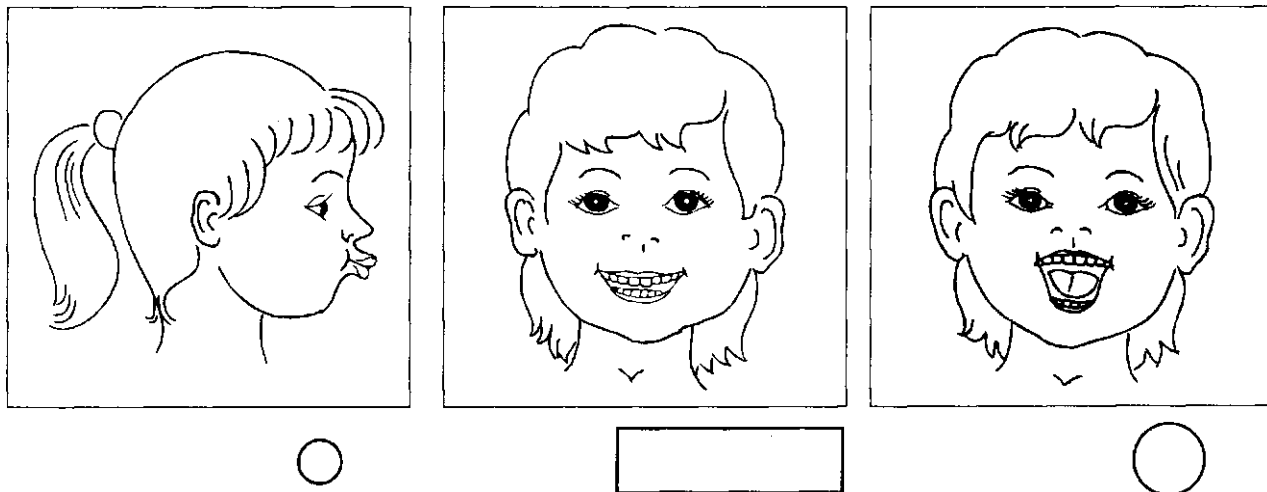

### Задание № 31. Овощи - фрукты

1. Ответь:

- Где растут овощи? (Дай полный ответ.)
- Какие овощи ты знаешь?
- Где растут фрукты? (Дай полный ответ.)
- Какие фрукты ты знаешь?

2. Составь предложения по схеме и скажи:

- Из чего мама сварила суп? (Мама сварила суп из морковки.)
- Из чего мама сварила компот? (Мама сварила компот из груши.)

Это короткое слово «ИЗ» .

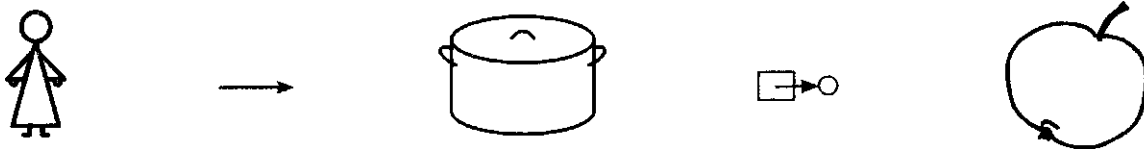
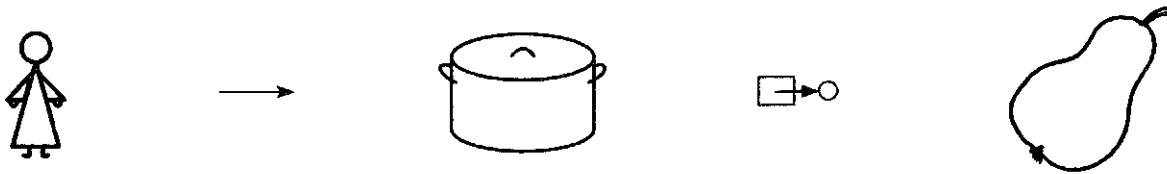
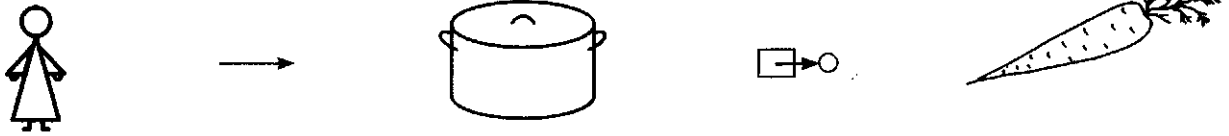

## Задание № 32. Овощи - фрукты. Сад и огород

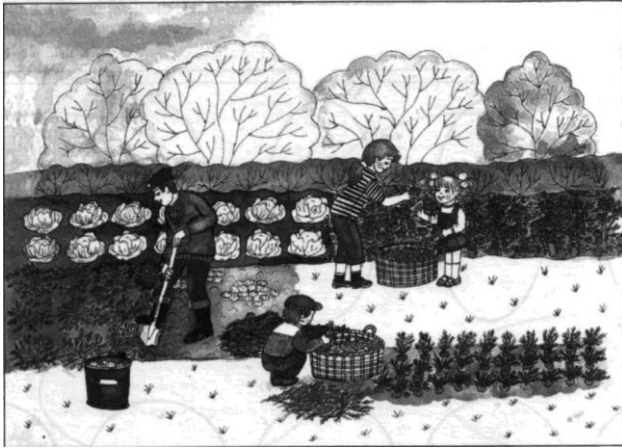

1. Рассмотрни картинки и ответь:

- Где сад? Что растет в саду?

- Где огород? Что растет в огороде?

2. Прочитать детям рассказы.

а) Дети собрали овощи. Они дали овощи маме. Мама сварила из овощей суп. (Где такая картинка?)

- Где дети собирали овощи? Покажи картинку.

б) Дети собрали фрукты.

Они дали фрукты маме.

Мама сварила из фруктов компот.

(Где такая картинка?)

- Где дети собирали фрукты? Покажи картинку.

3. Перескажи рассказы, используя схемы.

4. Раскрасить (взрослый) овощи и фрукты. - Угадай, что лишнее?

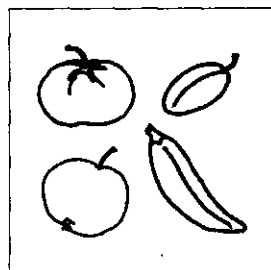
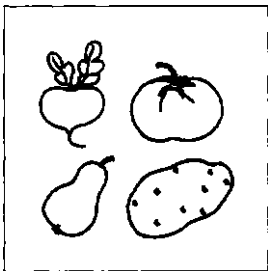
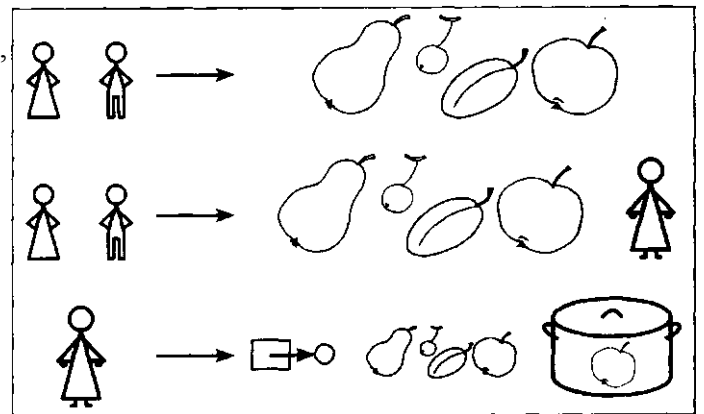
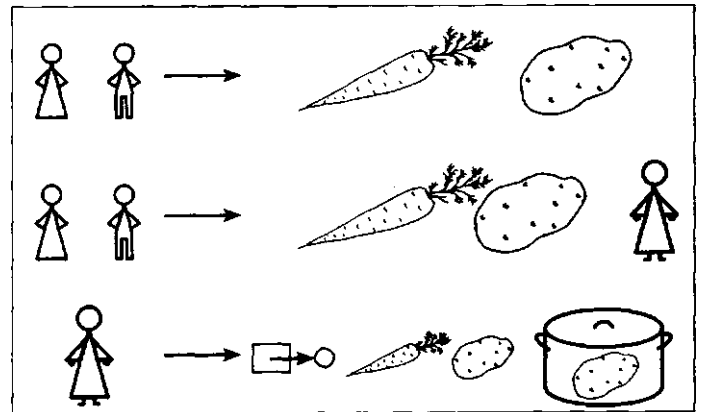

### Задание № 33. Цвет. Геометрические фигуры

1. Рассмотрни картинки, скажи, что на них нарисовано.

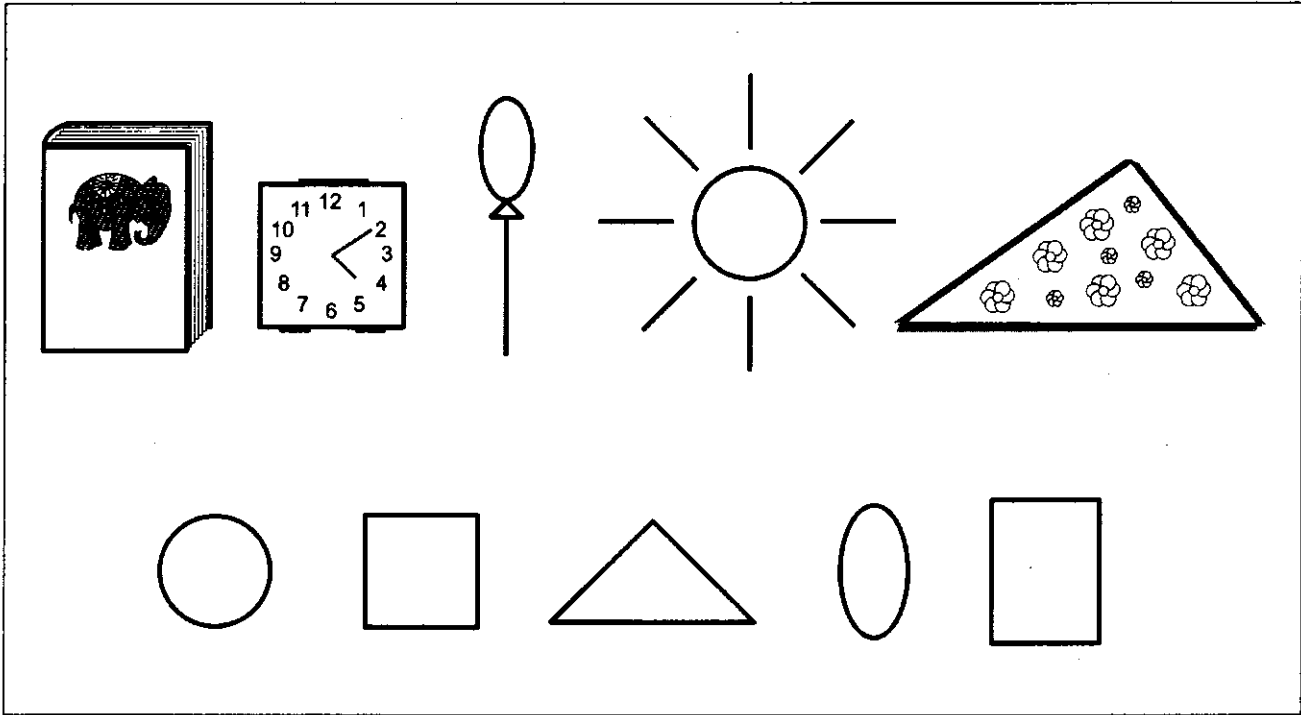

2. Покажи и назови геометрические фигуры.

- Какие предметы на какую геометрическую фигуру похожи? (Книга похожа на прямоугольник. Часы похожи на квадрат. И т.д.)

3. Соедини каждый предмет с соответствующей ей геометрической фигурой.

### Задание № 34. Звуки «А», «У», «И»

1. Упражнения для губ и языка (каждое упражнение повторяется перед зеркалом 5 раз):

- широко открыть рот - закрыть;
- заборчик - показать зубы, соединив края зубов;
- улыбка (зубы не показывать);
- сомкнутые губы вытянуть вперед трубочкой;
- улыбка - трубочка;
- высунуть и убрать язык;
- открыть рот, движения языком вправо-влево.

2. Раскрасить символы (раскрашивает взрослый).



3. Показывай символ и произноси звук.

4. Пальчиковая гимнастика с грецким орехом (повторить 5-7 раз):

- сжать орех в правом кулачке, подержать (счет до 5), положить на стол, встряхнуть ладошками;
- сжать орех в левом кулачке, подержать, положить на стол, встряхнуть ладошками;
- покатаь орех между ладошками.

5. Прочитай символы. - Кто так кричит?

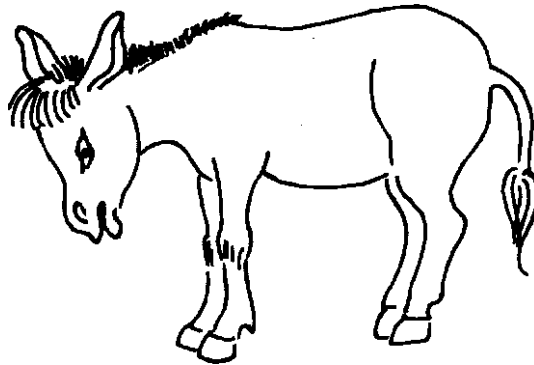
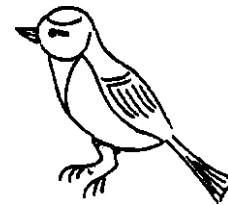
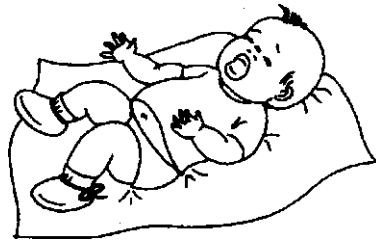
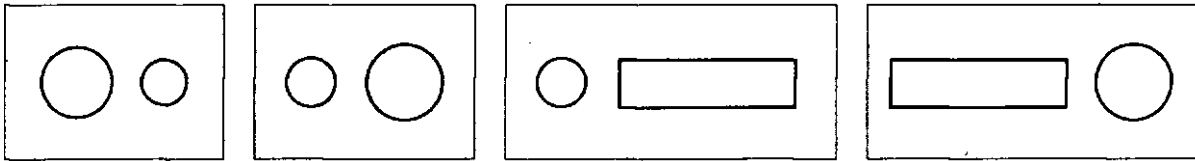

## Задание № 35. Наше тело (знакомство)

1. Это Ваня и Таня.

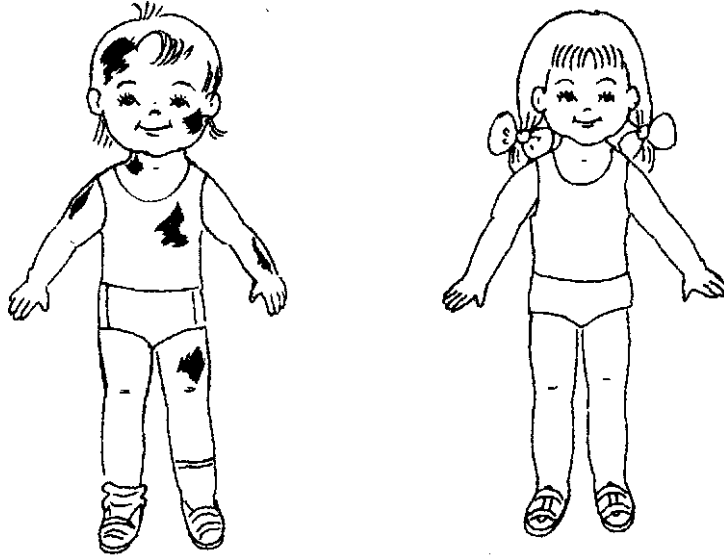

2. Ваня сильно испачкался - он грязный.

- Покажи и скажи, что у Вани грязное. (У Вани грязная голова. У Вани грязные волосы. У Вани грязные уши. У Вани грязная шея. У Вани грязный живот. У Вани грязная спина. У Вани грязные руки. У Вани грязные ноги.)

3. Таня уже вымылась. Она чистая.

- Что у Тани чистое? (У Тани чистая голова. У Тани чистые волосы. И т.д.)

## Задание № 36. Наше тело (продолжение)



1. Покажи и скажи:

- Где у куклы голова (шея, живот, спина, руки, ноги)?

- Где у куколочки головка (шейка, животик, спинка, ручки, ножки)?

2. Ответь:

- Это у куклы что? (Это у куклы голова (шея, живот, спина, руки, ноги).)

- Это у куколочки что? (Это у куколочки головка (шейка, животик, спинка, ручки, ножки).)



### Задание № 37. Высота

Раскрасить рисунки (раскрашивает взрослый).

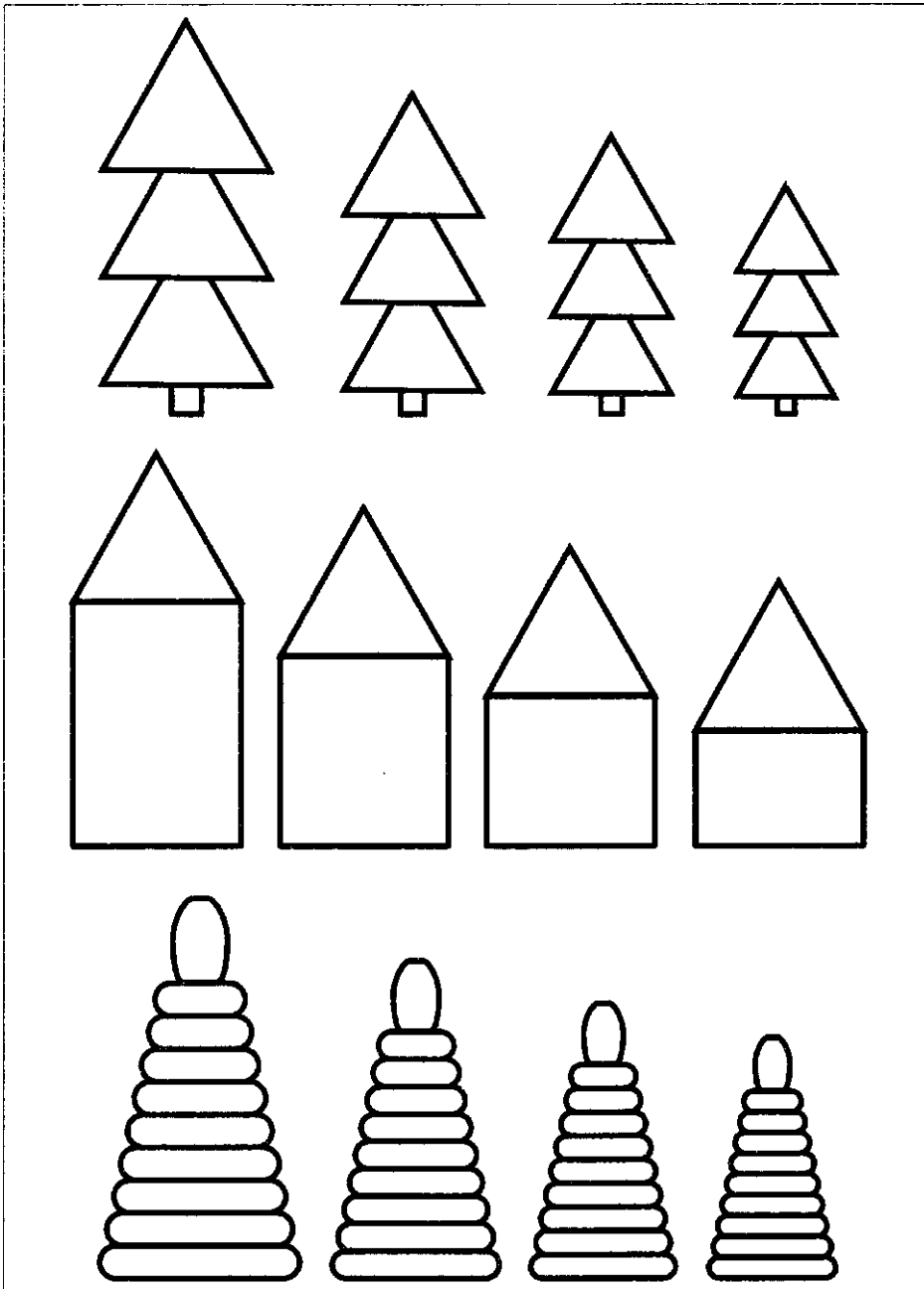

2. Сравни предметы по высоте:

- Это высокая елка (башня, пирамидка).
- Это елка (башня, пирамидка) пониже.
- Это елка (башня, пирамидка) еще ниже.
- Это елка (башня, пирамидка) самая низкая.

3. Покажи и назови:

- Где высокая елка (башня, пирамидка)? (Вот высокая елка (башня, пирамидка).)
- Где елка (башня, пирамидка) пониже? (Вот елка (башня, пирамидка) пониже.)
- Где елка (башня, пирамидка) еще ниже? (Вот елка (башня, пирамидка) еще ниже.)
- Где самая низкая елка (башня, пирамидка)? (Вот самая низкая елка (башня, пирамидка))

### Задание № 38. Звук «О»

1. Упражнения для губ и языка (каждое упражнение выполняется перед зеркалом 5 раз):

- заборчик - показать зубы, соединив края зубов;
- улыбка (зубы не показывать);
- сомкнутые губы вытянуть вперед трубочкой;
- улыбка - трубочка;
- высунуть и убрать язык;
- коснуться кончиком языка то правого, то левого уголка губ.

2. Пальчиковая гимнастика (повторить 5 раз):

• зажать в кулачке грецкий орех, разжать кулачок. Сделать упражнение правой рукой, левой рукой, двумя руками вместе (повторить 5 раз);

- «Колобок»: покатавать грецкий орех между ладошками.

3. Оля произносит звук «Оооо-оооо-оооо!» долго. Произнеси, как Оля.

4. Подними руки вверх, разведи в стороны и соедини внизу. В это время произноси звук «О».

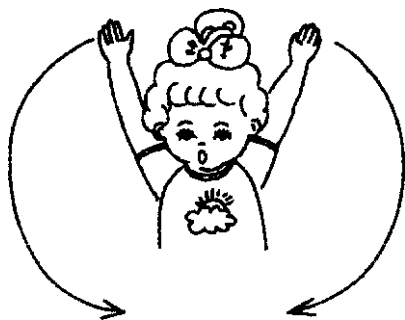

5. Осип произносит звук «О» коротко. Произнеси звук «О», как Осип.

6. Соедини руки перед собой, чтобы получился круг. В это время произноси звук «О».



7. Произнеси звук «О»:

- громко;
- тихо;
- спой.

8. Запомни! Звук «О» обозначаем красным овалом.

9. Раскрасить овалы красным карандашом (раскрашивает взрослый),

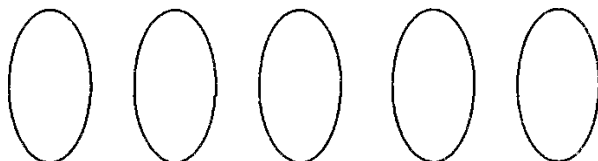

10. Нажимай на овалы пальцем и произноси звук «О».

11. Выучи:

Мишка меда много ел,  
Зуб у мишки заболел: «О-о-о-о!».



### Задание № 39. Наше лицо

1. Ваня сильно испачкался - он грязный. Покажи и скажи, что у Вани грязное.  
- У Вани грязный нос (лоб, щеки, подбородок). У Вани грязное лицо.
2. Ваня умылся и стал чистым. Покажи и скажи, что у Вани чистое.  
- У Вани чистый нос (лоб, щеки, подбородок). У Вани чистое лицо.
3. Чисто вымыто лицо, только мокрое оно. Скажи, что у Вани мокрое.  
- У Вани мокрый нос (лоб, щеки, подбородок). У Вани мокрое лицо.

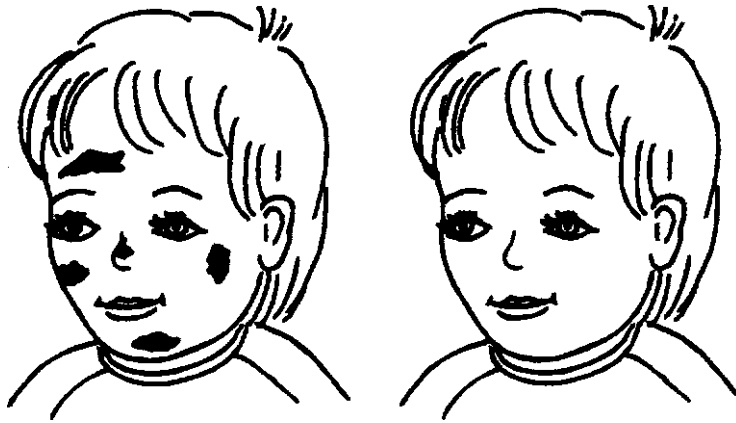

4. Полотенце в руки взяли, хорошо все вытирали: все теперь сухое. Скажи, что у Вани сухое.  
- У Вани сухой нос (лоб, щеки, подбородок). У Вани сухое лицо.
5. Назови части лица у куклы (лицо, глаза и т.д.).  
- Это у куклы что? (Это у куклы лоб. И т.д.)
6. Назови части лица у куколки (личико, глазки и т.д.).  
- Это у куколки что? (Это у куколки лобик. И т.д.)



### Задание № 42. Средства гигиены

1. Прочитать ребенку сказку К. Чуковского «Мойдодыр».

2. Назови, что это.

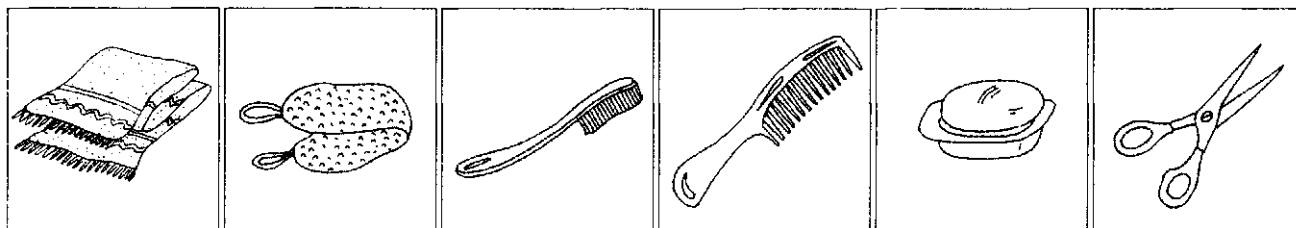

3. Ответь:

- Вытираются чем? (Вытираются полотенцем.)
- Причесываются чем?
- Намыливают руки чем?
- Трут тело чем?
- Чистят зубы чем?
- Подстригают ногти чем?

4. Рассмотрите картинки. Дайте детям имена и скажите, что они делают. Например: Катя причесывается расческой. Дима намыливает руки мылом. И т.д.



5. Выучи:

Буль, буль, буль, журчит водица.  
Все ребята любят мыться.  
Руки с мылом мы помыли.  
Нос и щеки не забыли.  
Не ленились вымыть уши.  
Дружно вытерлись посуше.

Да здравствует мыло душистое,  
И полотенце пушистое,  
И зубной порошок,  
И густой гребешок!  
(К. Чуковский)

(Е. Моносова, Т. Бардышева)

## Задание № 41. Величина. Высота

1. Раскрасить рисунки (раскрашивает взрослый).

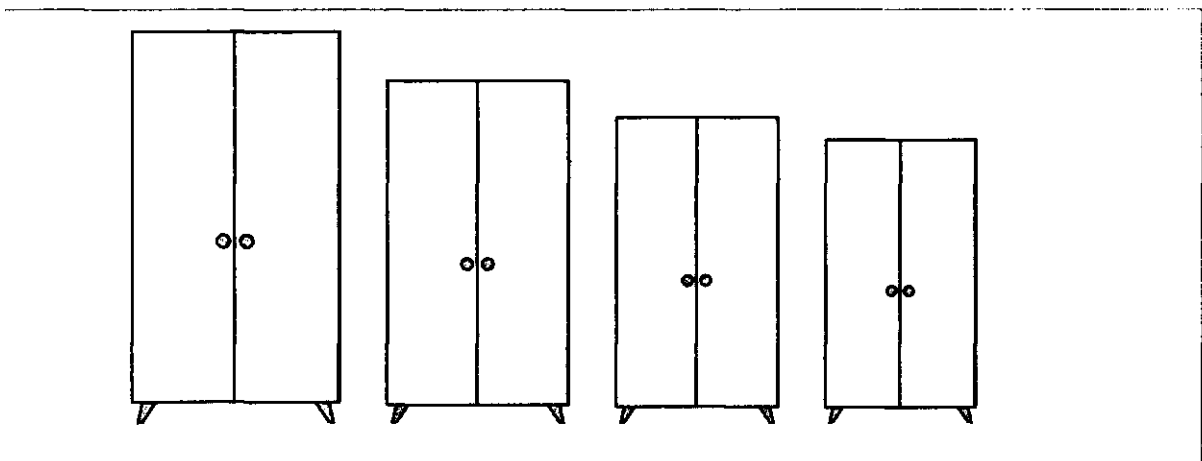
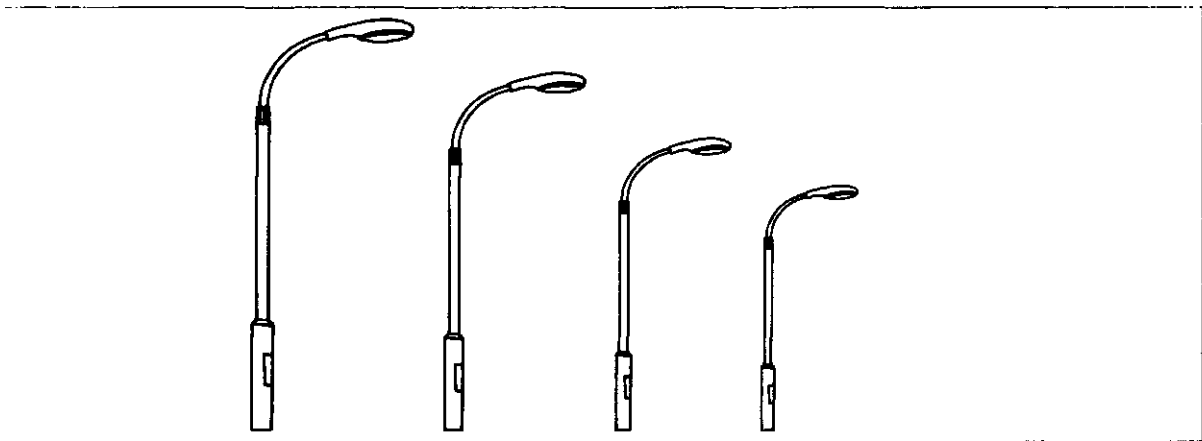
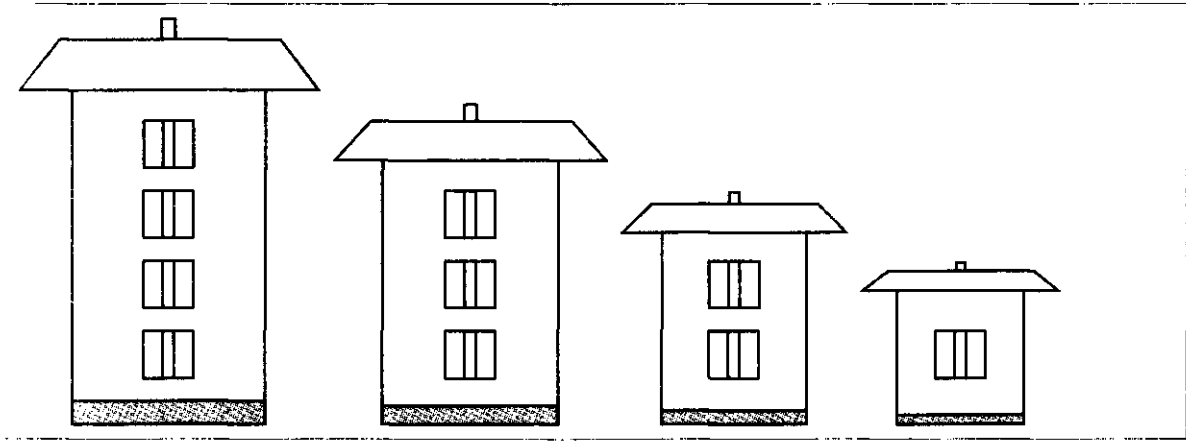

2. Покажи и скажи:

- Где высокий дом (фонарь, шкаф)? (Вот высокий дом (фонарь, шкаф).)
- Где дом (фонарь, шкаф) пониже? (Вот дом (фонарь, шкаф) пониже.)
- Где дом (фонарь, шкаф) еще ниже? (Вот дом (фонарь, шкаф) еще ниже.)
- Где самый низкий дом (фонарь, шкаф)? (Вот самый низкий дом (фонарь, шкаф).)

3. Ответь:

- Это какой дом (фонарь, шкаф)? (Это высокий дом (фонарь, шкаф). Это дом (фонарь, шкаф) пониже. Это дом (фонарь, шкаф) еще ниже. Это дом (фонарь, шкаф) самый низкий.)

## Задание № 42. Звук «О»

1. Артикуляционная гимнастика (каждое упражнение выполнять перед зеркалом 5 раз).

Язычок проснулся:

- «открыл окошко» - зубы образуют «заборчик», хорошо видны, губы образуют квадратик;
  - «проветрил комнату», «широко открыл дверь» - рот широко открыть, закрыть, расслабить губы;
  - «сделал зарядку» - открыть рот, поочередно касаться уголков рта языком;
  - «замесил тесто» - открыть рот, высунуть широкий язык, покусывать его зубами, приговаривая «та-та-та»;
  - «испек блины» - закусить широкий кончик языка и удерживать в таком положении 5-7 секунд;
  - «съел их с вареньем, облизал губы» - медленно облизать губы круговыми движениями сначала в одну, а затем в другую сторону;
  - «пошел погулять» - открыть рот, высунуть остренький язычок, подержать 5-10 секунд, спрятать;
  - «покачался на качелях» - широко открыть рот, поднять язык за верхние зубы и опустить за нижние;
    - «купил баранки» - сделать губы овалом и удерживать 5-7 секунд, расслабить губы.
2. Раскрасить (взрослый) символы звука «О» красным карандашом.

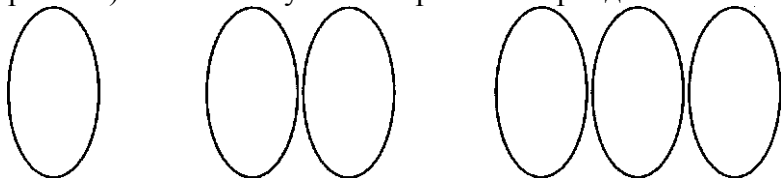

3. Нажимай на овалы указательным пальцем и произноси звук «О» (1 раз, 2 раза, 3 раза).

4. Произнеси звук «О» с движением.

Сделай колечко, соединив большой палец с указательным. Затем соедини большой палец со средним, безымянным, мизинцем на правой руке. Каждый раз произноси звук «О». Выполни это упражнение левой рукой, обеими руками вместе.

5. Произнеси звук «О» (по 5 раз):

- долго;
- коротко;
- тихо;
- громко;
- спой.

6. Назови, что нарисовано на картинках, правильно и долго произноси звук «О»: Ооо-оо-ослик, ооо-ооо-оозеро, ооо-ооо-обруч, Ооо-ооля, ооо-оо-осы, ооо-ооокна, ооо-оо-облако.

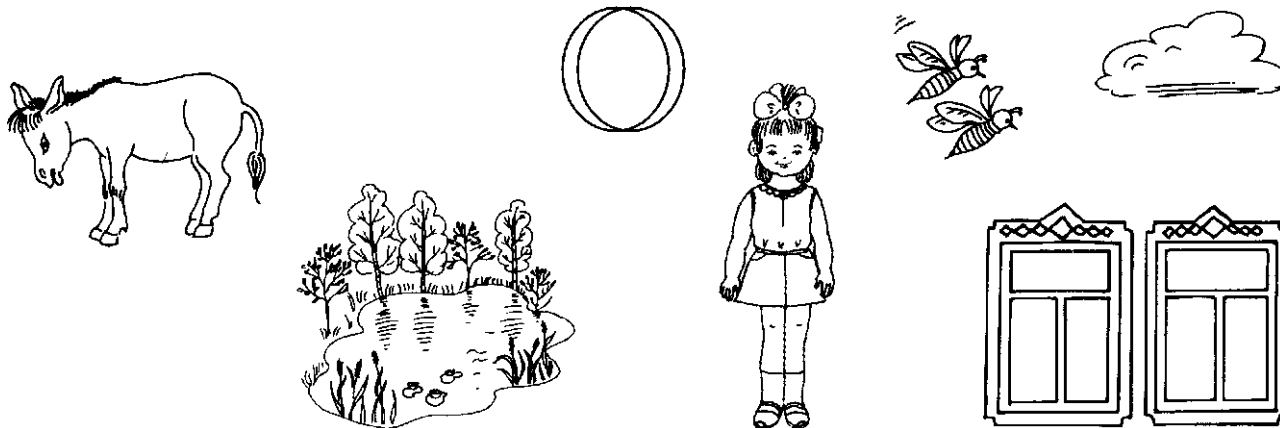

### Задание № 43. Средний род имен существительных

1. Раскрасить яблоко - красным, яблочко - зеленым, кольца - желтым, ведро - синим, ведерко - коричневым карандашом (раскрашивает взрослый).

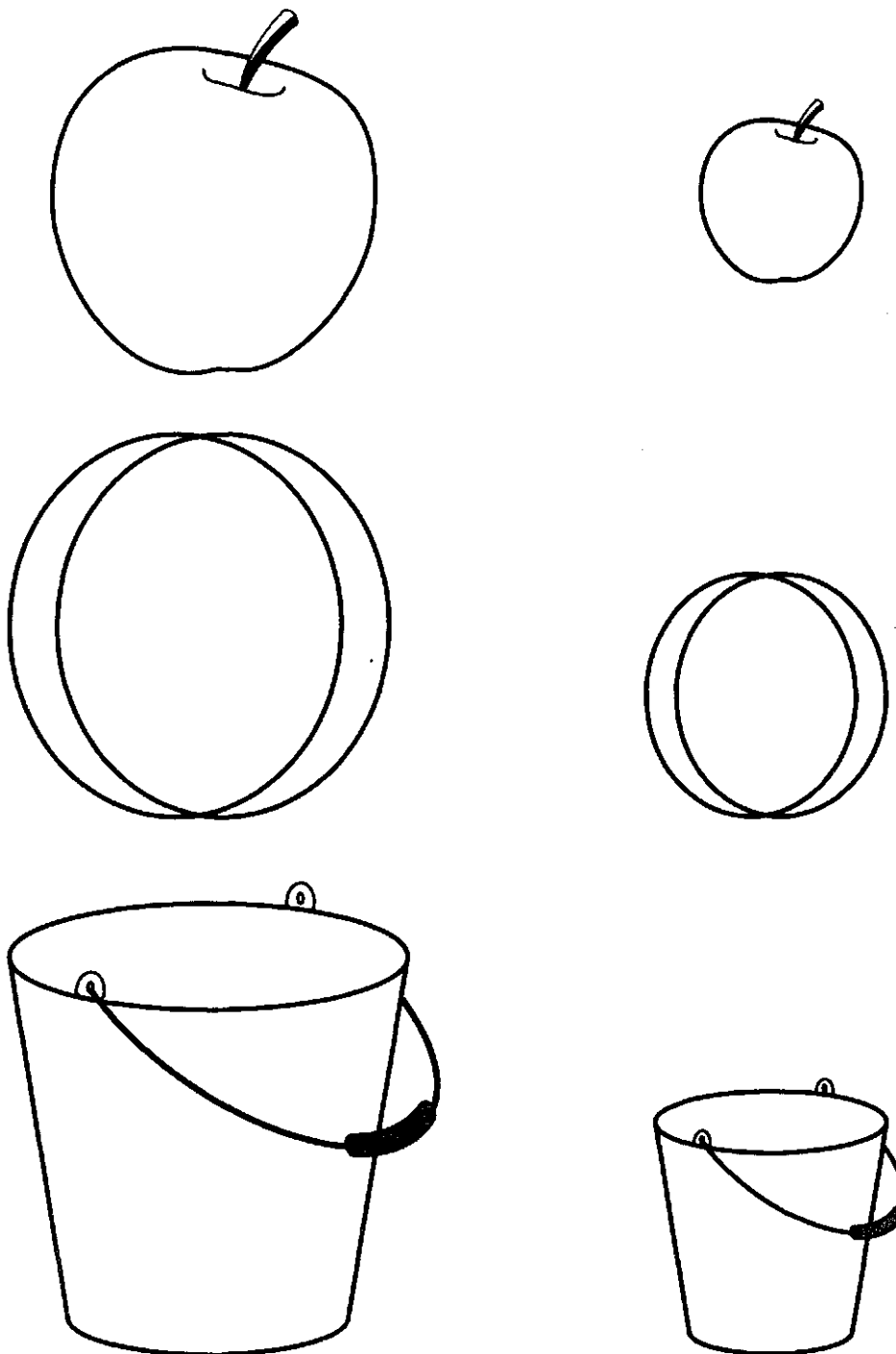

2. Ответь, четко произнося -е в окончаниях прилагательных:

- Какое яблоко? (Яблоко большое, красное, круглое.)
- Какое яблочко? (Яблочко маленькое, зеленое, круглое.)
- Какое кольцо? (Кольцо большое, желтое, круглое.)
- Какое колечко? (Колечко маленькое, желтое, круглое.)
- Какое ведро? (Ведро большое, синее.)
- Какое ведерко? (Ведерко маленькое, коричневое.)

## Задание № 44. Одежда (знакомство)

1. Раскрасить одежду (раскрашивает взрослый).
2. Рассмотреть картинки и ответить:
  - Что надела Катя? (Катя надела шубу (юбку, кофту, платье, пальто).)
  - Что надел Дима? (Дима надел брюки (рубашку, шорты, куртку).)

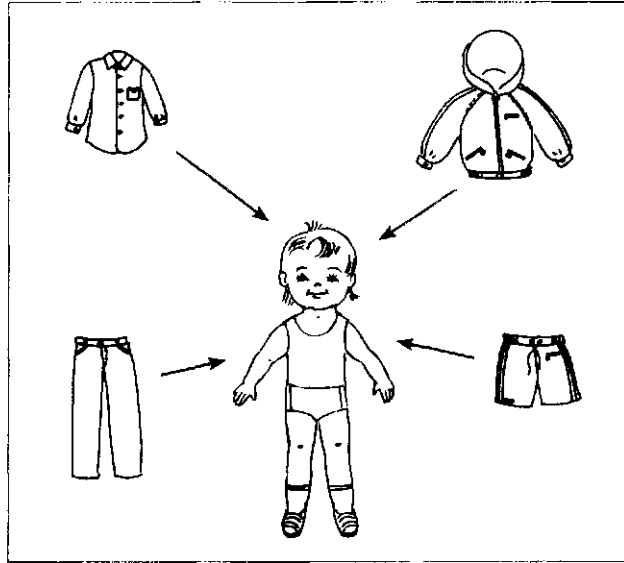
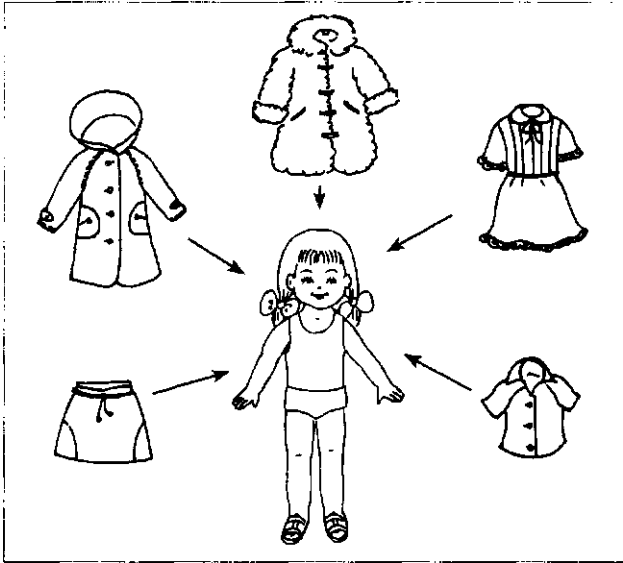

- Что сняла Катя? (Катя сняла шубу (юбку, кофту, платье, пальто).)
- Что снял Дима? (Дима снял брюки (рубашку, шорты, куртку).)

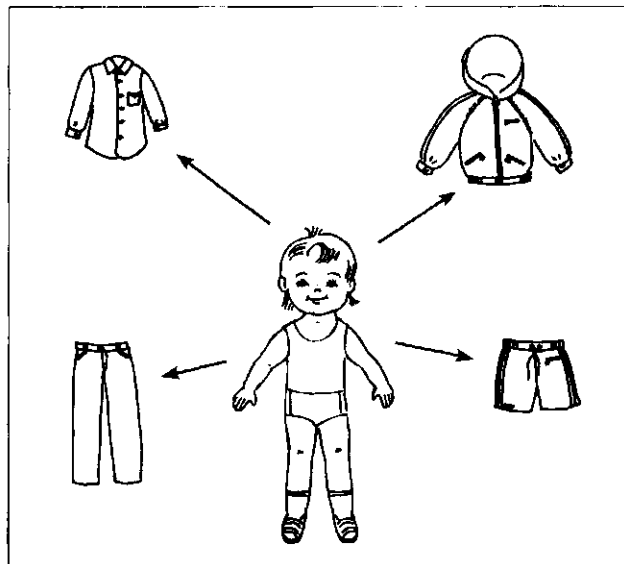
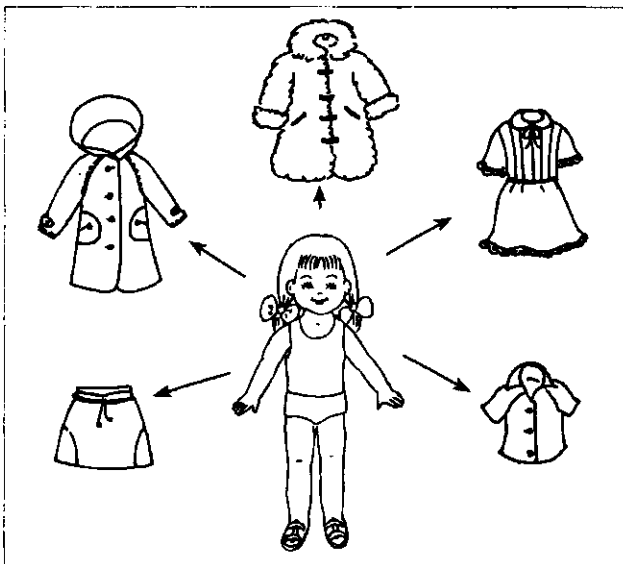

3. Покажи и назови то, что надели дети, одним словом.
4. Назови Катину и Димину одежду ласково. (Шубка, юбочка, кофточка, платьице, пальтишко, брючки, рубашечка, шортики, курточка.)

### Задание № 45. Одежда. Развитие мышления

Отгадай, покажи (обведи указательным пальцем) и назови, что здесь лежит.

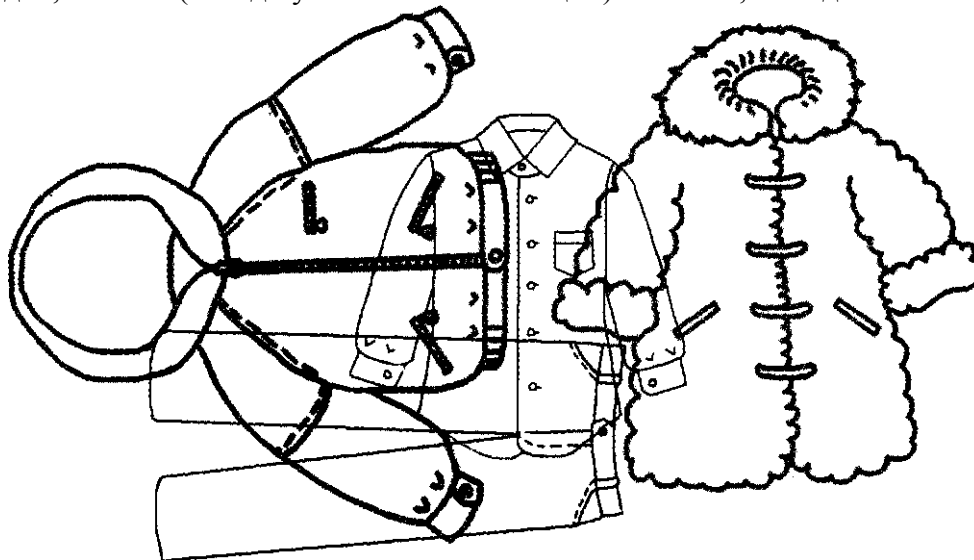

2. Назови все это одним словом.

3. Выучи:

Я рубашку сшила мишке. Я сошью ему  
штанишки. Надо к ним карман пришить И  
платочек положить.

(З. Александрова)

4. Раскрасить картинки (раскрашивает взрослый).

5. Вырезать картинки (см. Приложение с. 118), разрезать по линиям и предложить ребенку «сшить» одежду.

- Что ты сшил(а)?

### Задание № 46. Звуки «У», «О». Дифференциация

1. Артикуляционная гимнастика (каждое упражнение выполнять перед зеркалом 5 раз).

Язычок проснулся:

- «открыл окошко» - зубы образуют «заборчик», хорошо видны, губы образуют квадратик;
- «проветрил комнату», «широко открыл дверь» - рот широко открыть, закрыть, расслабить губы;
- «сделал зарядку» - открыть рот, поочередно касаться уголков рта языком;
- «замесил тесто» - открыть рот, высунуть широкий язык, покусывать его зубами, приговаривая «та-та-та»;
- «испек блины» - закусить широкий кончик языка и удерживать в таком положении 5-7 секунд;
- «съел их с вареньем, облизал губы» - медленно облизать губы круговыми движениями сначала в одну, а затем в другую сторону;
- «пошел погулять» - открыть рот, высунуть остренький язычок, подержать 5-10 секунд, спрятать;
- «покачался на качелях» - широко открыть рот, поднять язык за верхние зубы и опустить за нижние;
- «купил баранки» - сделать губы овалом и удерживать 5-7 секунд, расслабить губы.

2. Подними руки вверх, разведи в стороны и соедини внизу, как будто рисуешь большой овал. В это время произноси звук «О».

3. Сделай губы трубочкой, выпрямляй руки от груди вперед и произноси звук «У».

4. Произнеси звук «О», а потом «У»:

- долго и коротко;
- тихо и громко;
- спой.

5. Раскрасить овалы и круги красным карандашом (раскрашивает взрослый).

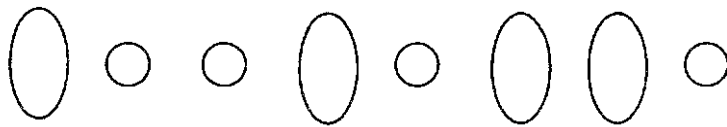

6. Нажимай на овалы указательным пальцем и произноси звук «О», нажимай на круги - «У».

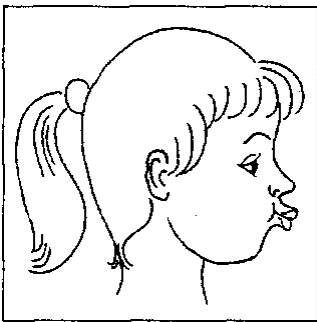

7. Это Уля. Какой звук она произносит?

8. Это Оля. Какой звук она произносит?

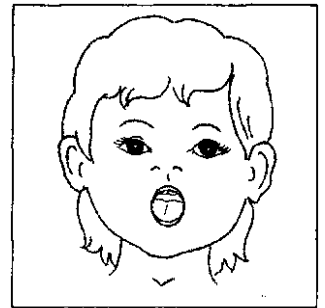

9. Подари подарки Уле и Оле.

Что ты подаришь Уле? (Я подарю Уле утенка (удочку, улитку).)

Что ты подаришь Оле? (Я подарю Оле ослика (обруч, овощи).)

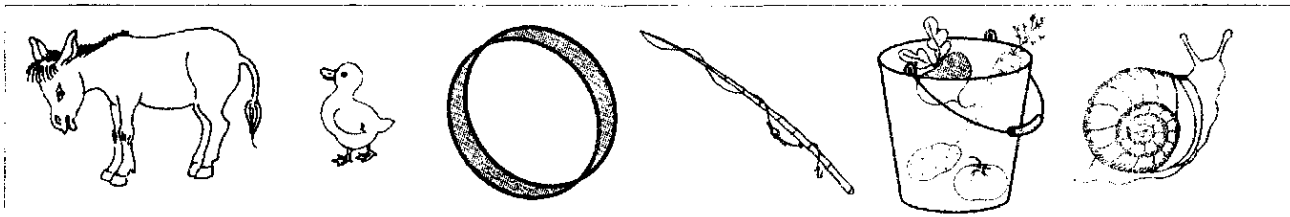



Задание № 47. Одежда. Предлоги «В», «ИЗ»

1. Рассмотрите картинки и скажите:

- Куда убрала (положила, повесила) одежду Катя? (Катя убрала (положила) кофту в сумку.)
- Куда убрал (положил, повесил) одежду Дима? (Дима убрал (положил) рубашку в сумку.)

Это короткое слово «В» 

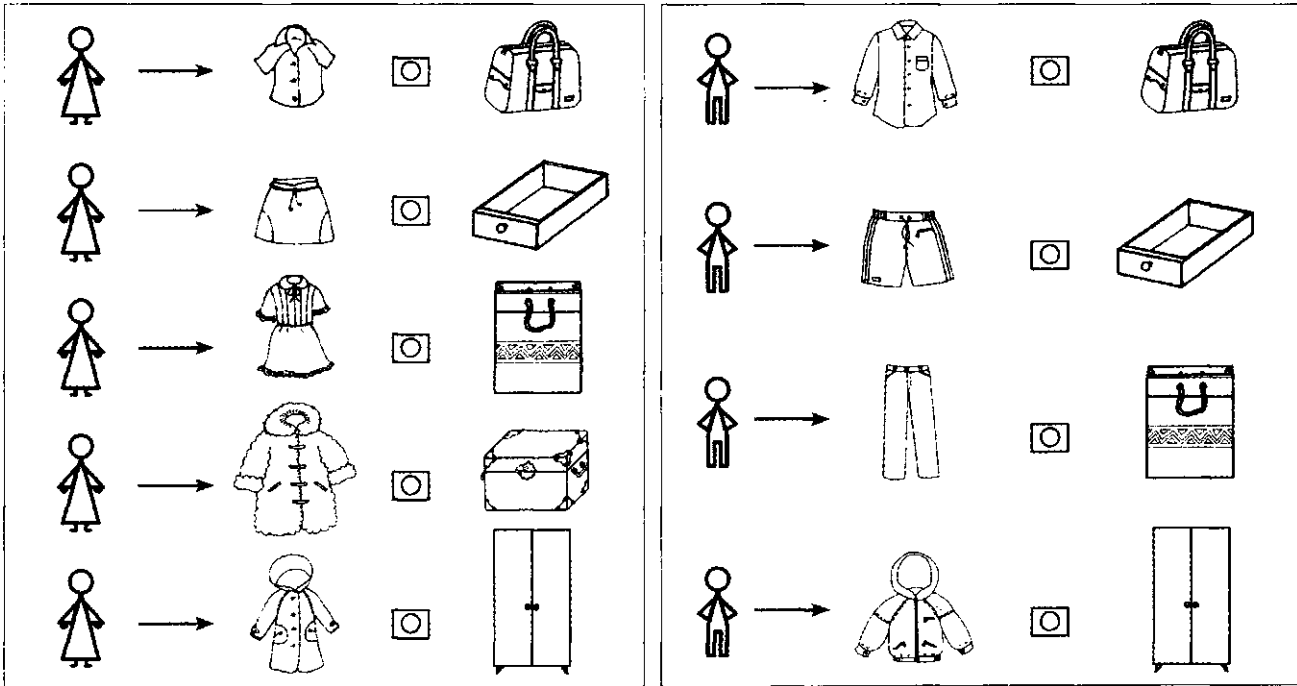

- Откуда Катя достала (взяла) свою одежду?

Это короткое слово «ИЗ» 

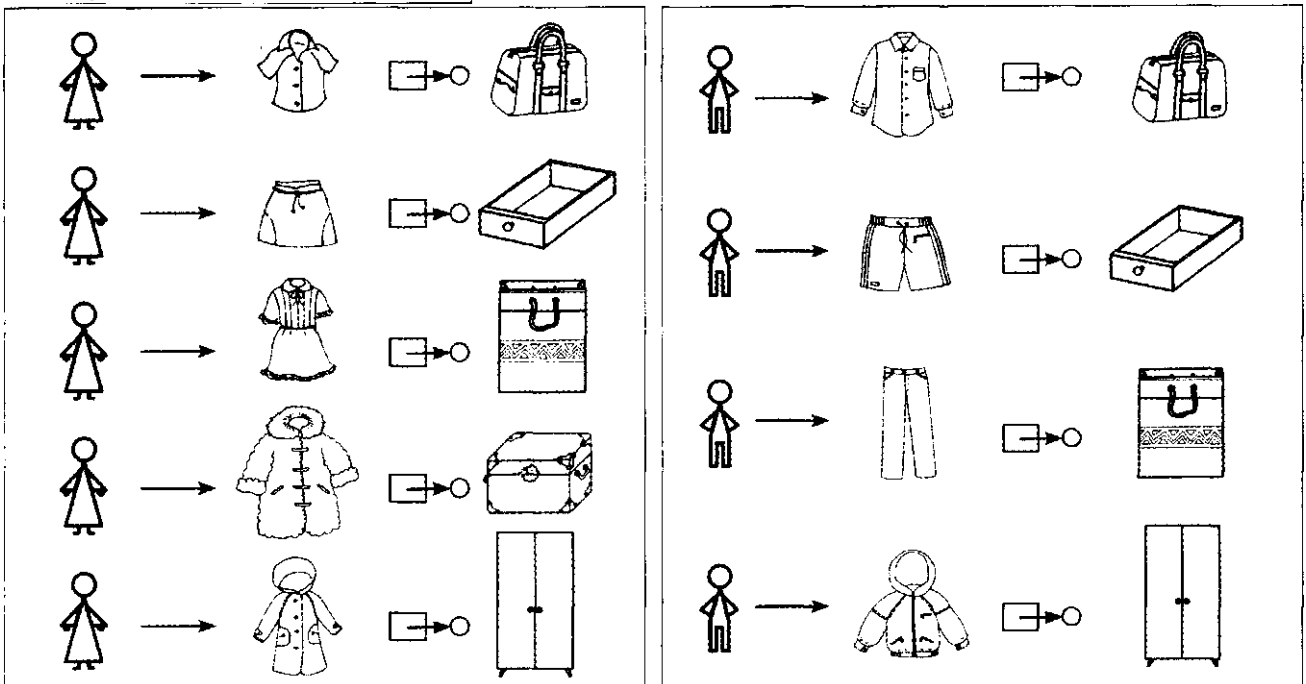

- Откуда Дима достал (взял) свою одежду?

### Задание № 48. Одежда. Средний род имен существительных

1. Раскрасить картинки и треугольники в соответствии с описанием одежды (раскрашивает взрослый).

2. Скажи, используя символы (произносить прилагательные, выделяя - е):

- Какое пальто? (Это пальто коричневое, большое, длинное, зимнее. Это пальто синее, маленькое, короткое, осеннее.)

- Какое платье? (Это платье желтое, маленькое, короткое, летнее. Это платье красное, большое, длинное, зимнее.)

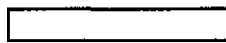
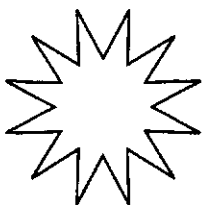
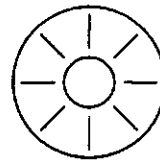
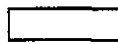
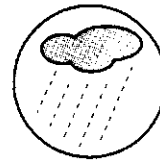
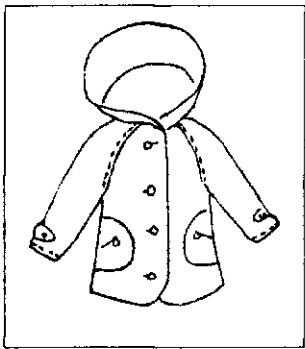
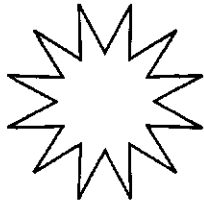
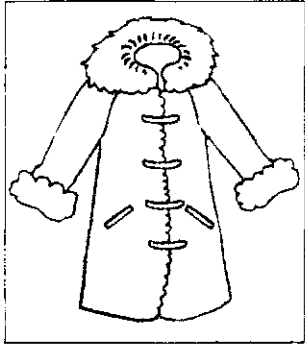

## Задание № 49. Одежда. Пересказ

1. Рассмотрй картинку.
2. На рисунках раскрасить треугольник коричневым, рубашку и шорты - по тексту, бант у мишки - красным карандашом (раскрашивает взрослый).

3. Послушай рассказ о том, что Катя сшила мишке.

У Кати был пушистый коричневый мишка. Катя сшила мишке желтую рубашку с красными горошками. Катя сошьет мишке синие шорты. Мишка будет очень нарядным.

4. Покажи и назови:

- Где Катя?
- Где мишка?
- Где рубашка?
- Где шорты?

5. Ответь:

- Какой мишка?
- Что сшила Катя мишке?
- Какая рубашка?
- Что Катя сошьет для мишки?
- Какие шорты?
- Каким будет мишка?

6. Послушай рассказ еще раз и перескажи с помощью картинок.

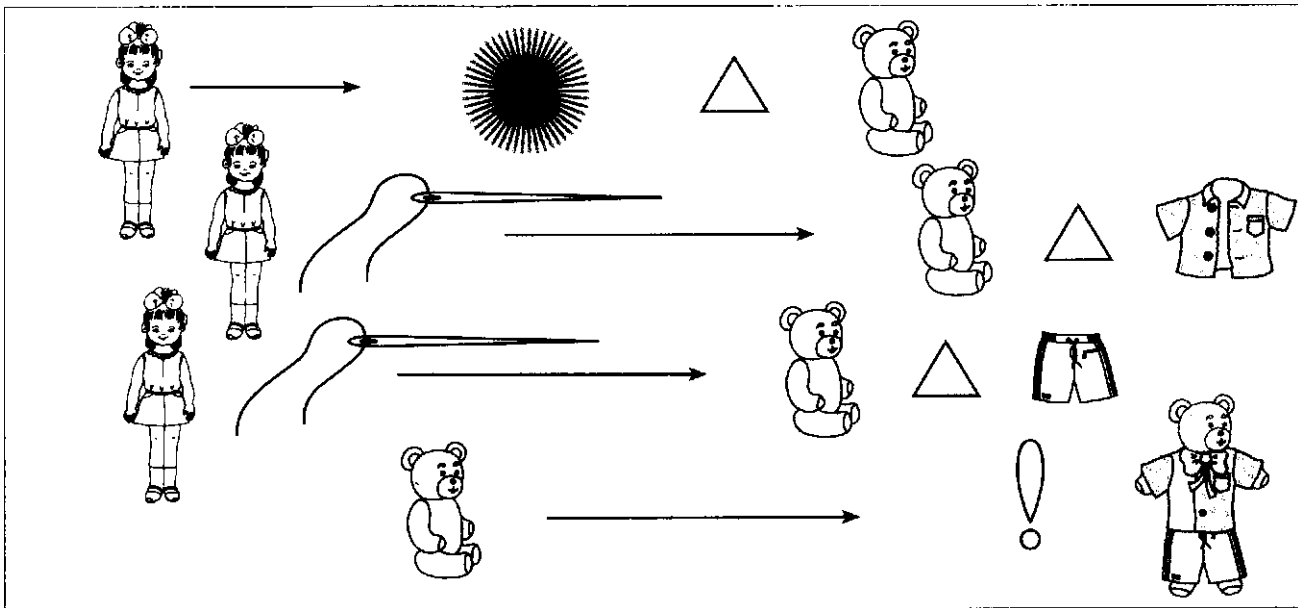
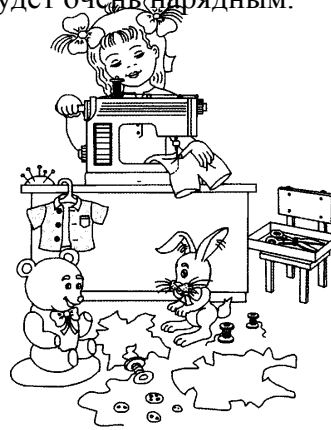

Приложение

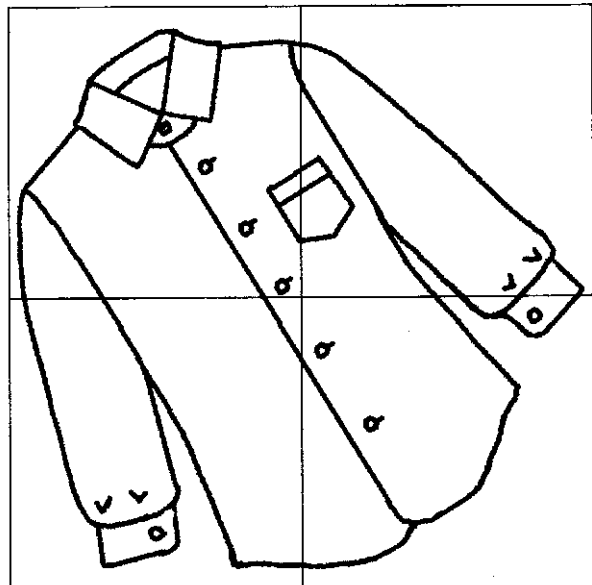
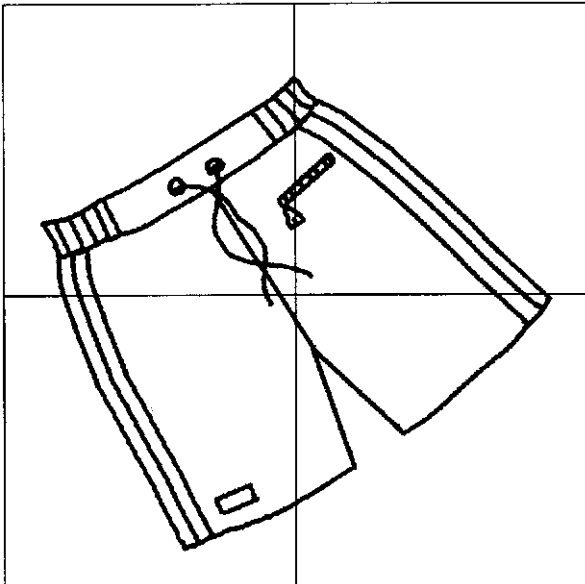
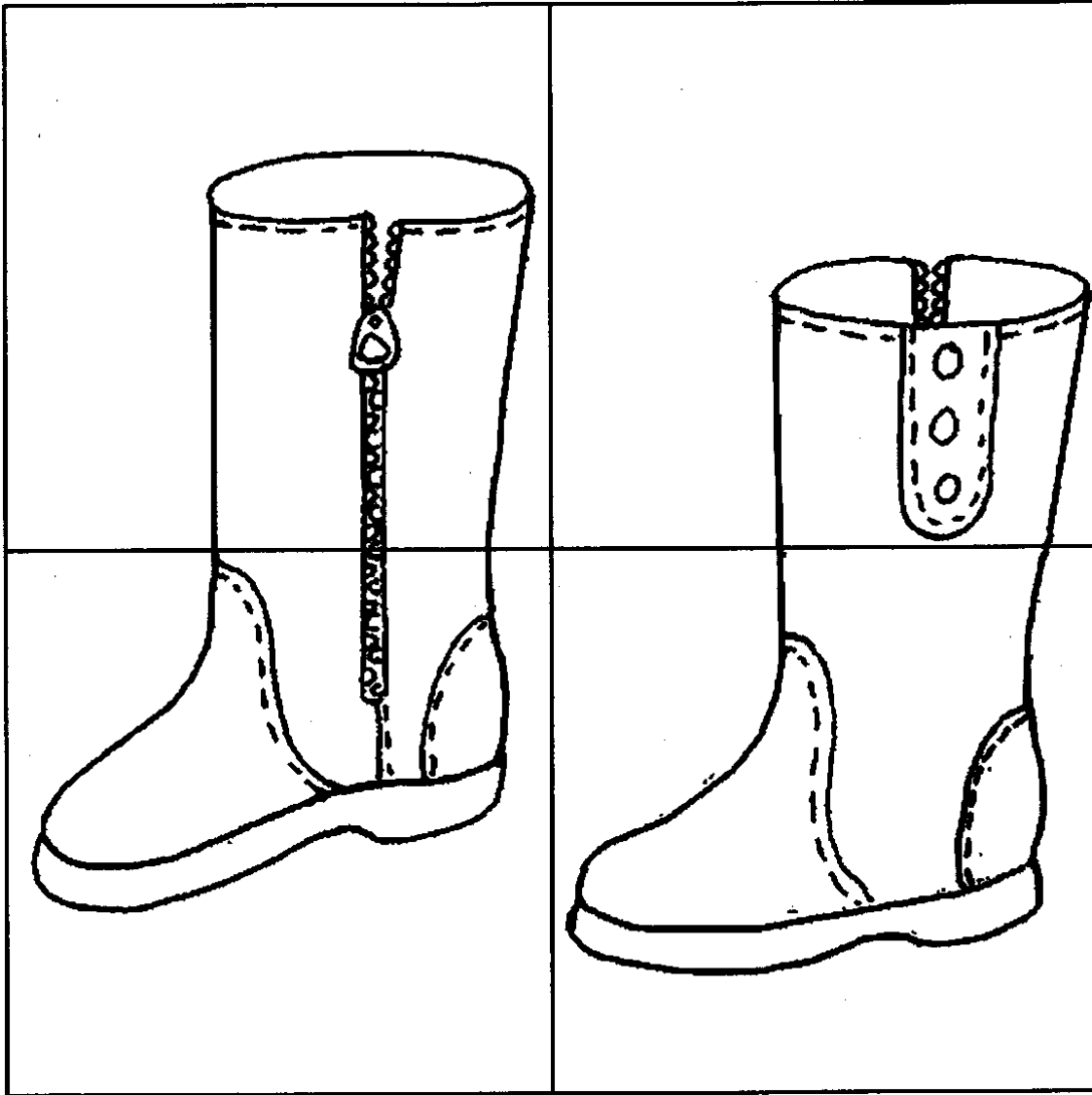

**Задание № 50. Звуки «А», «У», «И», «О»**

- Упражнения для губ и языка (каждое упражнение выполнить перед зеркалом 5 раз).
  - широко открыть рот - закрыть;
  - заборчик - показать зубы, соединив края зубов;
  - улыбка (зубы не показывать);
  - сомкнутые губы вытянуть вперед трубочкой;
  - улыбка - трубочка;
  - баранка (сделать губы овалом);
  - высунуть и убрать язык.
- Символы звуков раскрасить красным карандашом (раскрашивает взрослый).
- Покажи, как мы обозначаем звук «А» («У», «И», «О»)? Покажи символ и произноси звук.

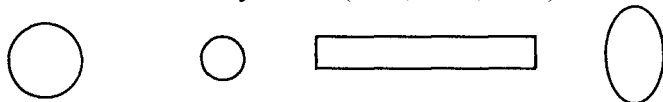

4. Прочитай по символам:

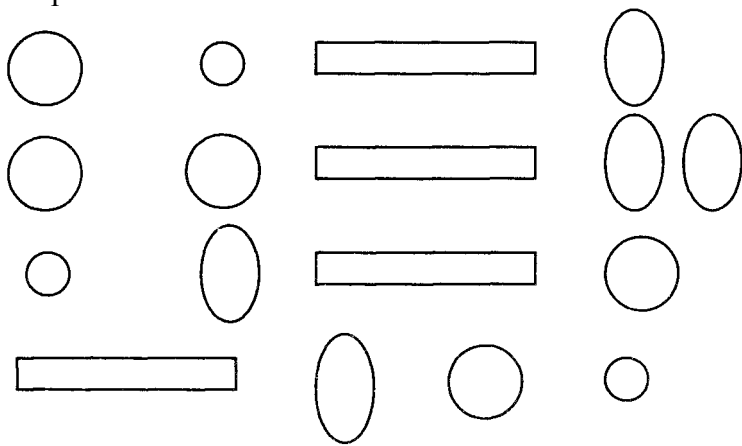

5. Произнеси звуки «А», «У», «И», «О»:

- громко и тихо;
- долго и коротко;
- спой.

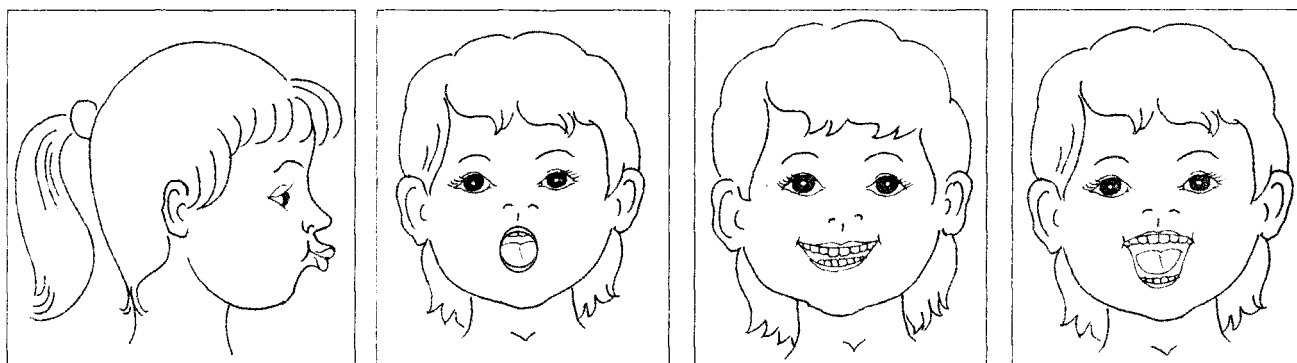

6. Это сестренки Оля, Уля, Аня, Инна. Угадай и покажи, где кто!

7. Прочитай символы

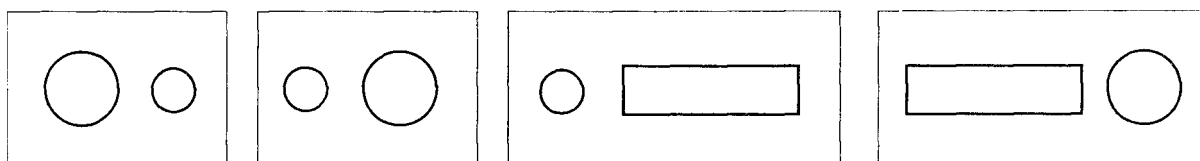

8. Вспомни, кто так кричит

Задание № 51. Новый год (описательный рассказ)

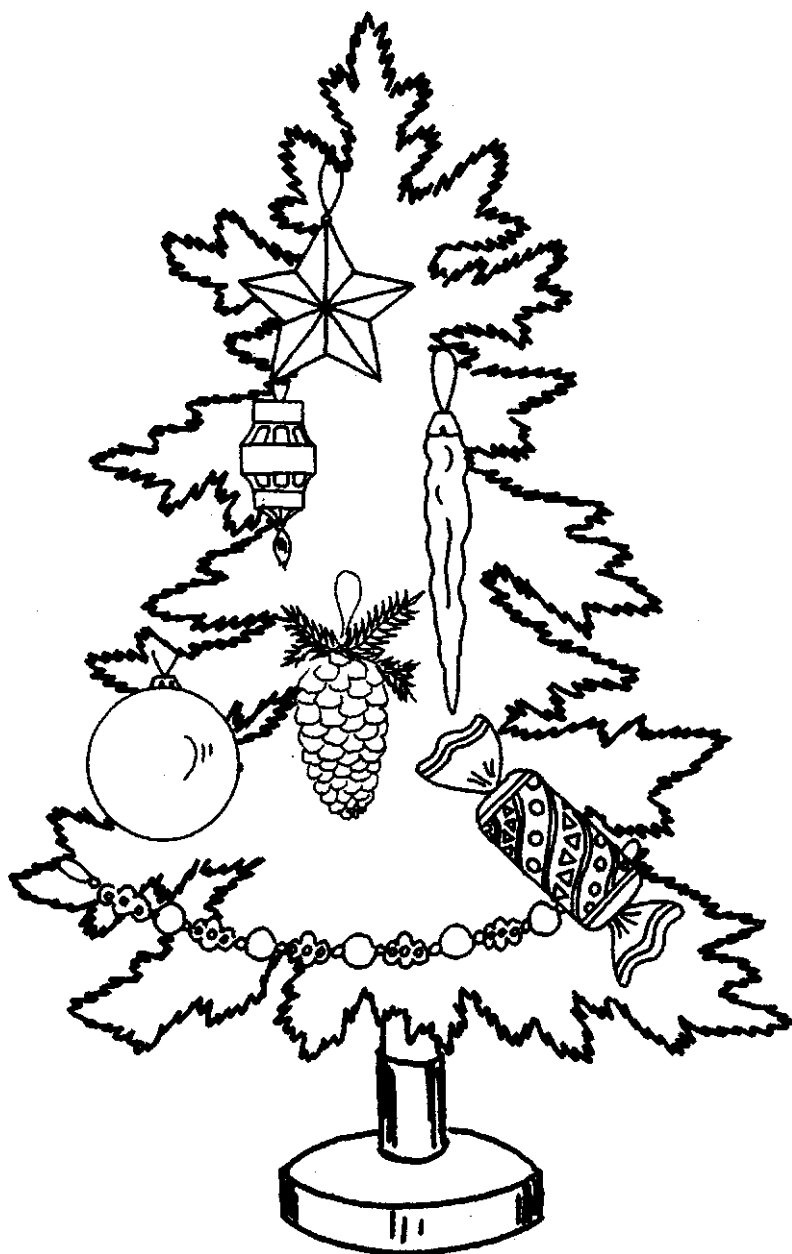

1. Раскрасить елку и игрушки на ней (раскрашивает взрослый).
2. Скажи:  
- Чем ты украсил(а) елку? (Я украсил(а) елку фонариком.)
3. Расскажи, используя схему, какая елка у тебя получилась (елку и треугольник раскрасить зеленым карандашом).

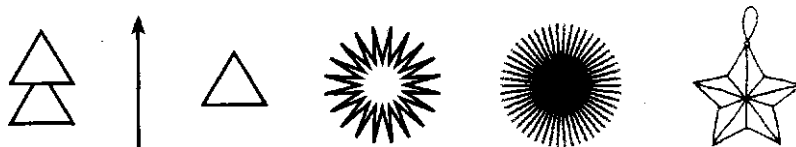

Елка высокая, зеленая, колючая, пушистая, нарядная.

## Задание № 52. Новый год. Составление рассказа

1. Рассмотрй картинку.
2. Послушай рассказ.

Наступил Новый год.  
В детском саду была нарядная елка.  
Дети пели, читали стихи, водили хороводы.  
Дед Мороз и Снегурочка подарили детям подарки.

3. Составь рассказ по схеме.

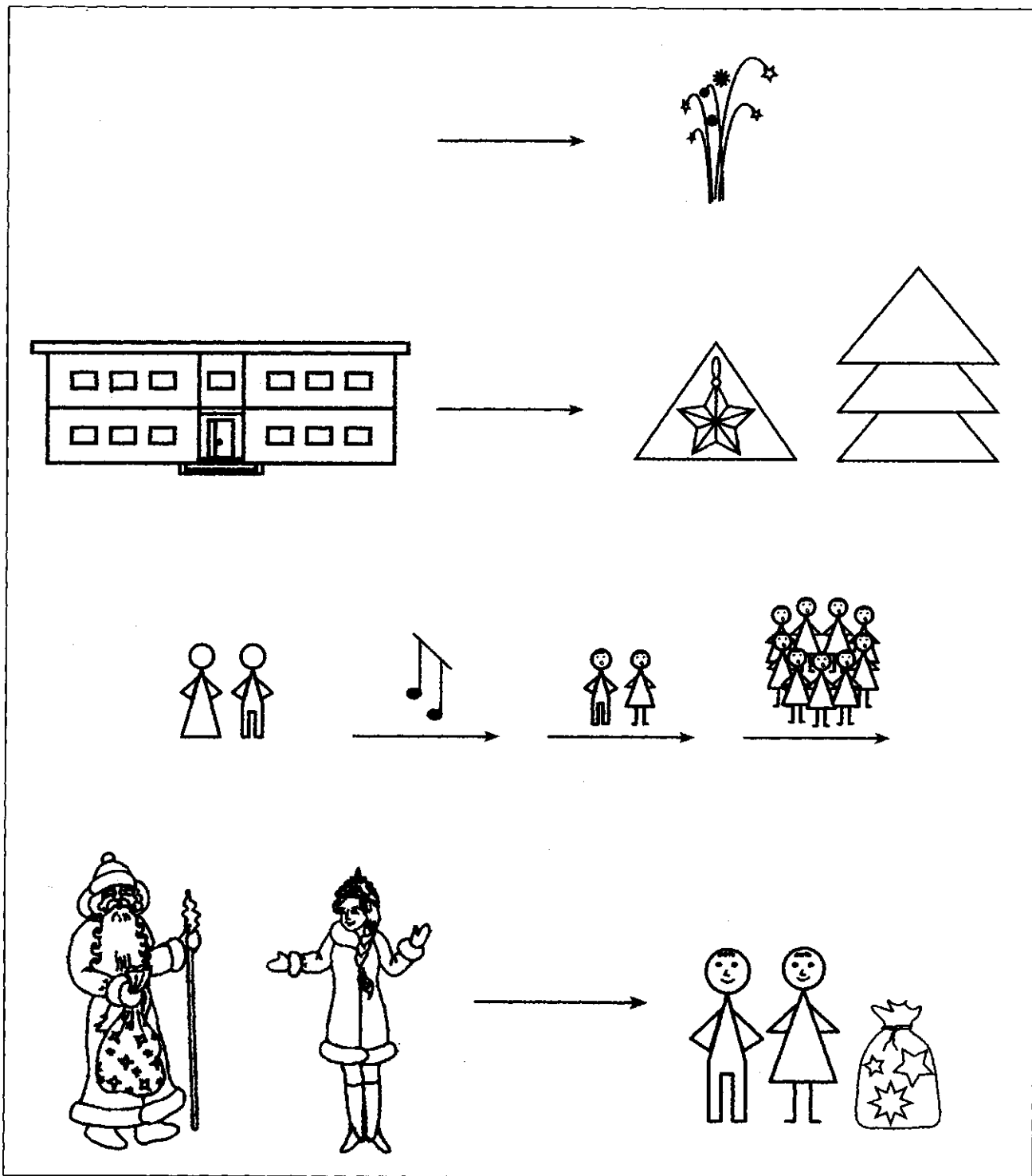

## Задание № 53. Зима (знакомство)

### 1. Рассмотри картинку



### 2. Ответь:

- Что падает на землю?
- Какие деревья ?
- Во что одеты люди?
- Когда это бывает?
- А что еще бывает зимой? (Солнце не греет, мороз, холодно, идет снег, бывает снегопад, снег падает хлопьями или снежинками, реки покрываются льдом, вода замерзает, превращается в лед.)

### 3. Подуй на «снежные» комочки (сделать из ваты), не надувая щек.

### 4. Выучи:

На полянку, на лужок  
Тихо падает снежок.

И летят снежинки, легкие пушинки.  
В воздухе кружатся, на землю ложатся.

Снегопад, снегопад,  
Станет белым двор и сад.



Задание № 54. Зимние забавы

1. Рассмотрй картинку.

2. Ответь:

- Какое это время года?
- Что лежит на земле?
- Что делают дети?

3. Составь предложения о зимних играх детей по картинке и схеме.

Например: Дети лепят снеговика. Дети катаются на лыжах.



 – это слово «НА»

 – это слово «В»

 – это слово «С»

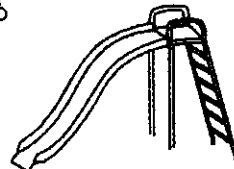
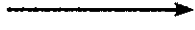
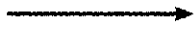
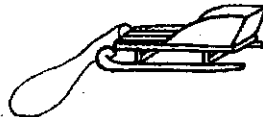

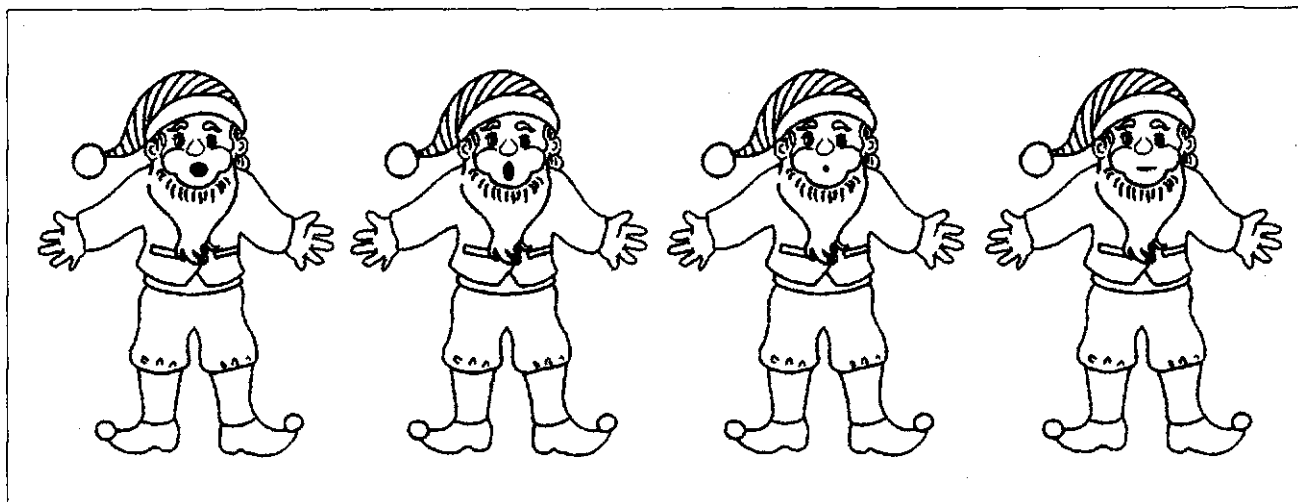

1. Это гномы Аки, Оки, Уки, Ики. Какой звук произносит каждый гном? Показывай гнома и называй звук, который он произносит.

2. Угадай, как кого зовут. Покажи, где Аки? Где Уки? Где Ики? Где Оки? Четко проговори имена гномов. Как ты догадался, где кто?

3. Произноси и прохлопывай слова, покажи их на картинке.

во-да	ша-ры	ел-ки	мет-ла	снег
ба-ба	дом	ок-на	ком-ки	сне-жок
бу-сы	дым	сан-ки	вед-ро	фла-жок
лы-жи	лес	гор-ка	конь-ки	шар-фик



1. Раскрасить картинку (раскрашивает взрослый).



2. Рассмотрю картинку.

- Какое это время года? Как ты догадался?

3. Составь рассказ о зиме по картинкам.

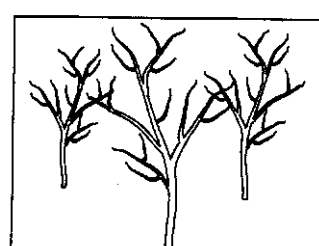
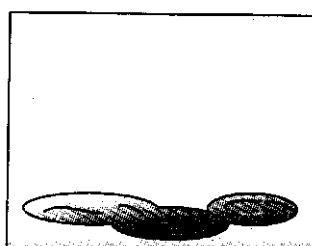
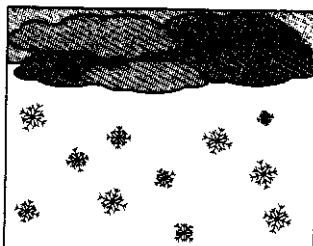
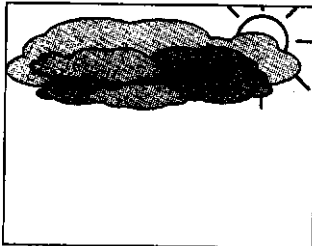

Например: Солнце не греет. Идет снег. Вода замерзает. Деревья стоят голые. Это зима.

Задание № 57. Высота (продолжение)

1. Рассмотрни рисунки.

2. Покажи и скажи:

- Где низкая елка (коробка)?
- Где елка (коробка) повыше?
- Где елка (коробка) еще выше?
- Где самая высокая елка (коробка)?

3. Назови и покажи елки и коробки по высоте:

- Это низкая елка (коробка).
- Это елка (коробка) повыше.
- Это елка (коробка) еще выше.
- Это елка (коробка) самая высокая.



4. Найди и покажи, под какой елкой какой снеговик? Начинай с низкой елки.

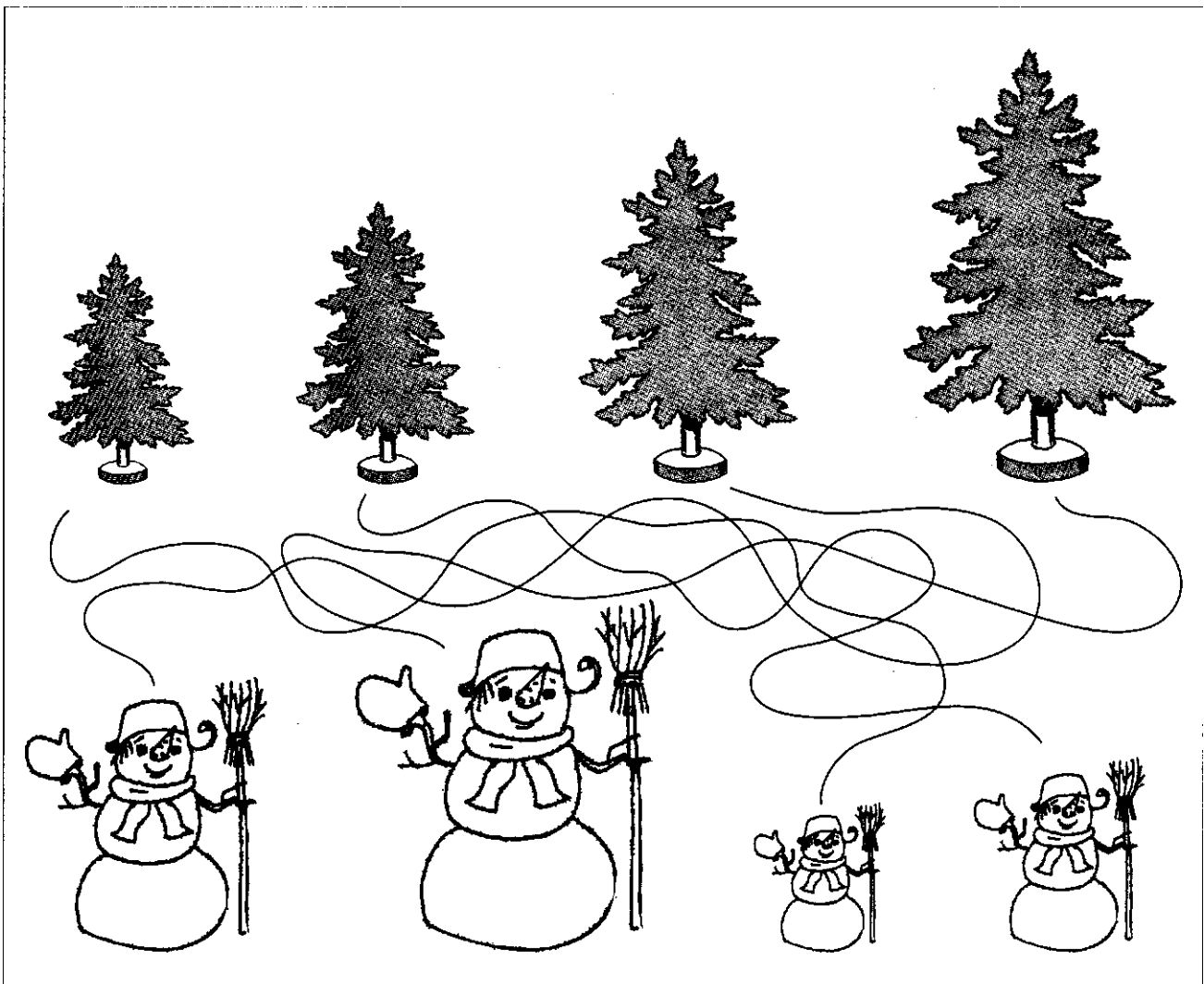

Задание № 58. Низкий - высокий

1. Возьми кубики и построй дома, как на рисунке.

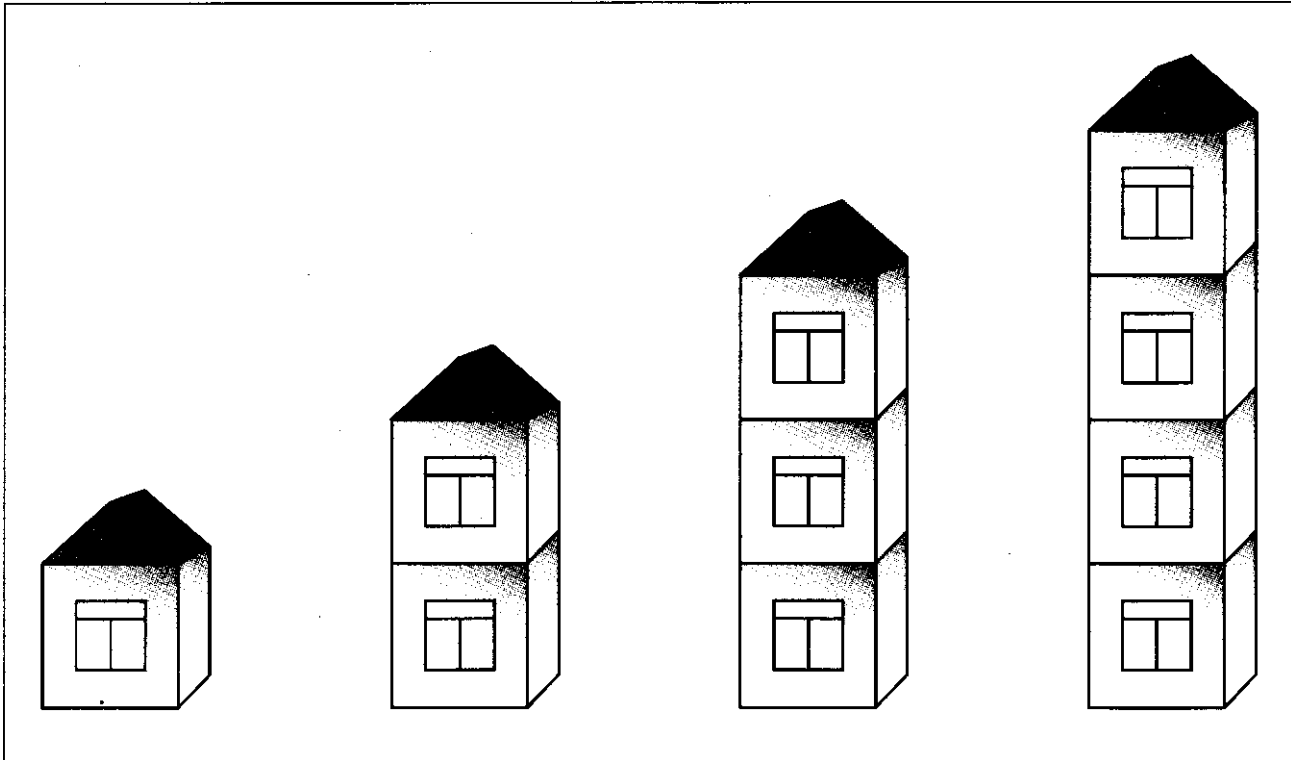

2. Покажи и скажи:

- Какие у тебя получились дома? (Этот дом низкий (повыше, еще выше, самый высокий).)
- Какие это башни? (Эта башня низкая (повыше, еще выше, самая высокая).)

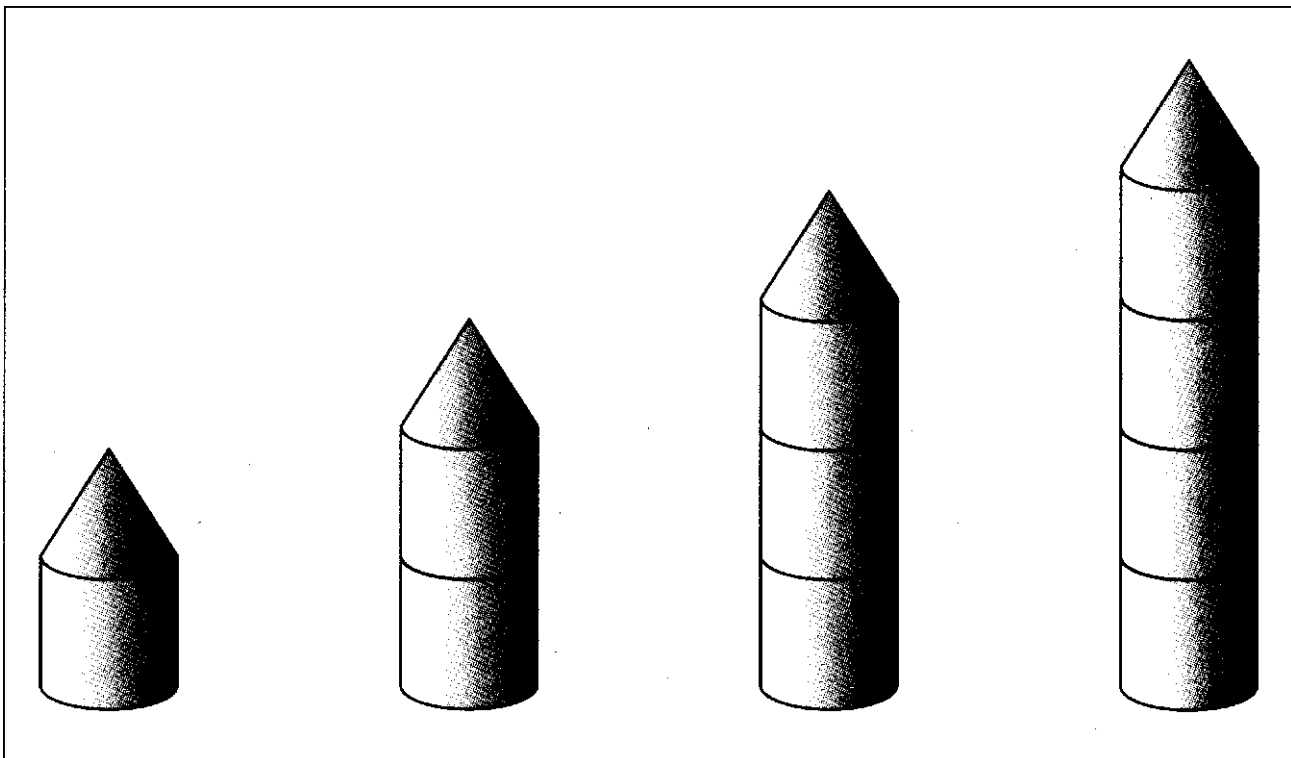

Задание № 59. Зима. Белый цвет

1. Выучи:

Все бело, бело, бело, Много снега намело.  
Снег везде, в снегу дома. Это к нам пришла  
зима. В гости к нам пришла зима, Белый  
цвет нам принесла.

2. Покажи и назови, какого цвета снег, шарф, снеговик и т.д.

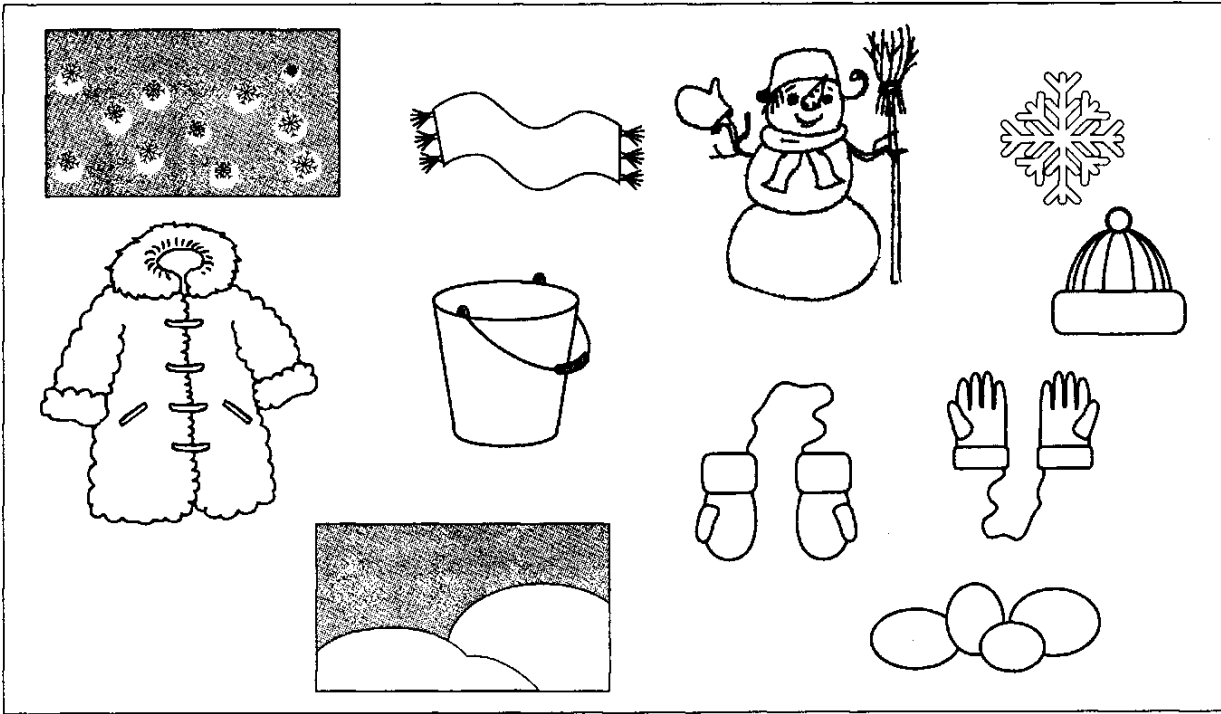

Белый снег  
Белый шарф  
Белый снеговик

Белая снежинка  
Белая шапка  
Белая шуба

Белое ведро

Белые варежки  
Белые перчатки  
Белые комки

Белые сугробы

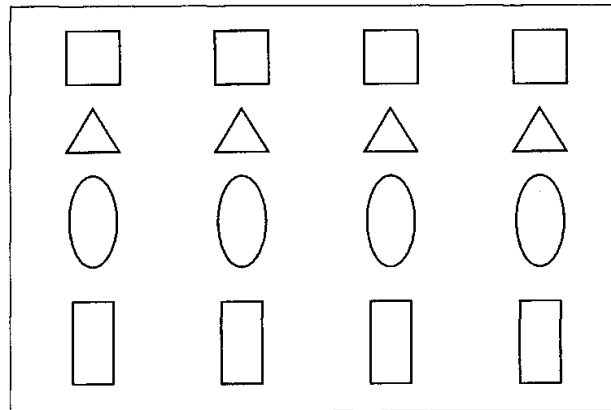

3. Четвертый лишний. Раскрасить геометрические фигуры (раскрашивает взрослый):

- квадраты - красным цветом, 2-й оставить белым;
- треугольники - коричневым, 4-й оставить белым;
- овалы - синим, 3-й оставить белым;
- прямоугольники - зеленым, 1-й оставить белым.

- Скажи, какая фигура лишняя в каждом ряду. Объясни, почему.

## Задание № 60. Далеко - близко, высоко - низко

1. Рассмотрни картинки.

2. Покажи и ответь:

- Что летит высоко? Кто летит низко? (Рис. 1.)
- Что висит высоко? Что висит низко? (Рис. 2.)
- Какой светильник высоко? Какой светильник низко? (Рис. 3.)

3. Дай полный ответ:

- Самолет летит высоко или низко?
- Бабочка летит высоко или низко?
- Звезда висит высоко или низко?
- Шарик висит высоко или низко?
- Люстра висит высоко или низко?
- Настольная лампа стоит высоко или низко?

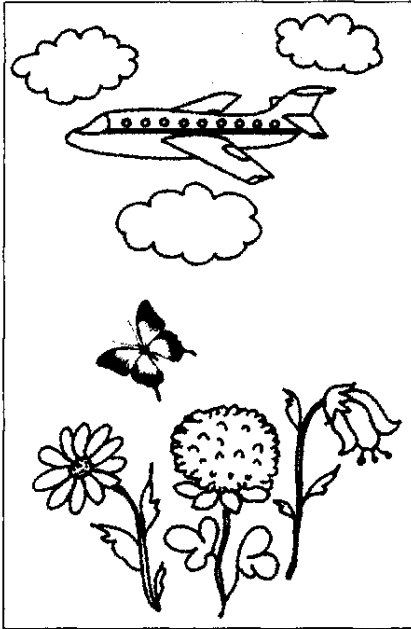

1

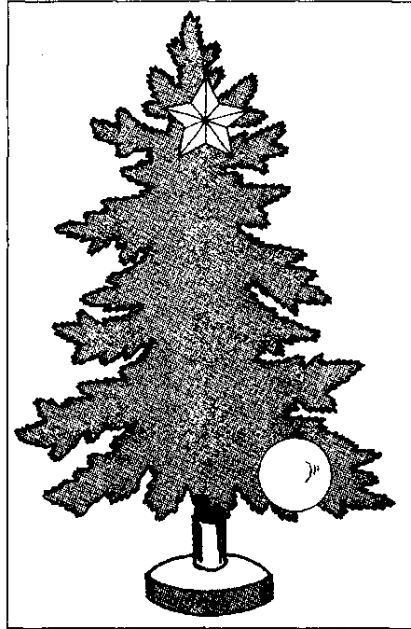

2

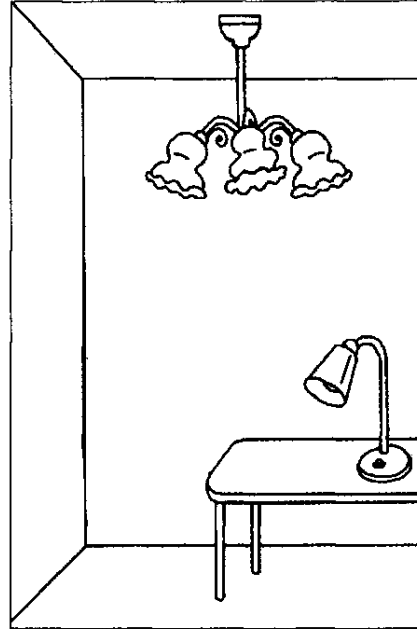

3

4. Скажи:

- Что далеко? Что близко?
- Кто далеко? Кто близко?

5. Выучи:

Вот летит самолет высоко-высоко. Жук летит и жужжит низко-низко. Улетает самолет далеко-далеко. летает и жужжит близко-близко.

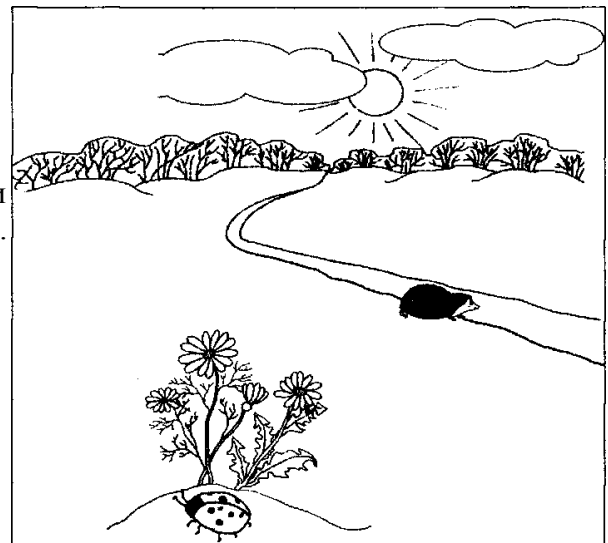

Жук

## Задание № 61. Звук «Э»

1. Артикуляционная гимнастика (каждое упражнение выполнять перед зеркалом 5 раз).  
Язычок проснулся:

- «открыл окошко» - зубы образуют «заборчик», хорошо видны, губы образуют квадратик;
- «проветрил комнату», «широко открыл дверь» - рот широко открыть, закрыть, расслабить губы;
- «сделал зарядку» - открыть рот, поочередно касаться уголков рта языком;
- «замесил тесто» - открыть рот, высунуть широкий язык, покусывать его зубами, приговаривая «та-та-та»;
- «испек блины» - закусить широкий кончик языка и удерживать в таком положении 5-7 секунд;
- «съел их с вареньем, облизал губы» - медленно облизать губы круговыми движениями сначала в одну, а затем в другую сторону;
- «пошел погулять» - открыть рот, высунуть остренький язычок, подержать 5-10 секунд, спрятать;
- «покачался на качелях» - широко открыть рот, поднять язык за верхние зубы и опустить за нижние;
- «пошел домой спать» - губы расслаблены, неподвижны, полуоткрыты.

2. Запомни! Звук «Э» обозначаем красным полукругом.

3. Раскрасить полукруги - символы звука «Э» - красным карандашом.



4. Нажимай на полукруги указательным пальцем и произноси звук «Э» (1, 2, 3 раза).

5. Девочку зовут Эмма. Ее имя начинается со звука «Э».

6. Эмма произносит звук «Э»:

- долго;
- коротко;
- громко;
- тихо;
- поет.

7. Произнеси звук «Э», как Эмма, и спой его.

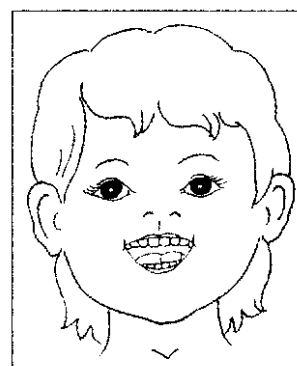



## Задание № 62. Обувь (знакомство)

1. Раскрасить картинки (раскрашивает взрослый).
2. Рассмотреть картинки.
3. Покажи и назови:
  - Что у Кати? (У Кати сапоги (туфли, тапки).)
  - Что у Димы? (У Димы ботинки (сапоги, валенки).)
4. Ответь:
  - Что обула Катя? (Катя обула сапоги (тапки, туфли).)
  - Что обул Дима? (Дима обул ботинки (сапоги, валенки).)

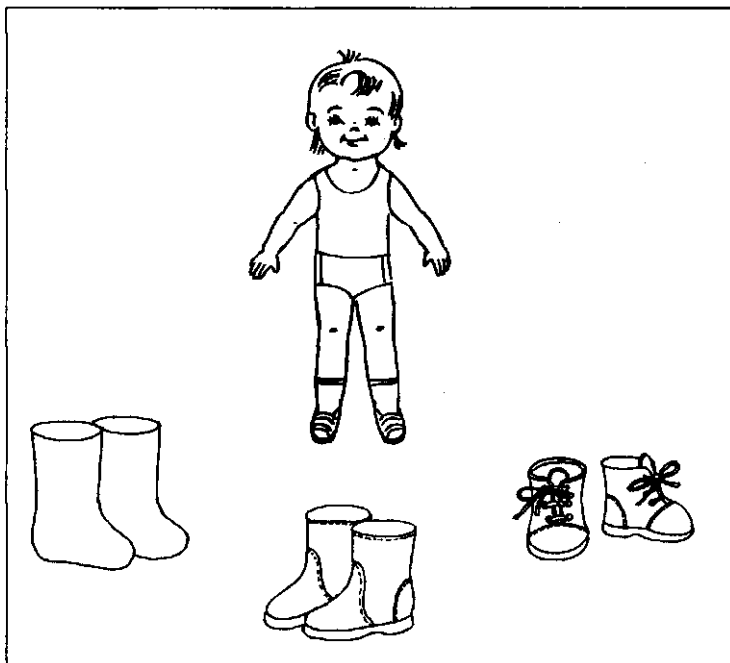
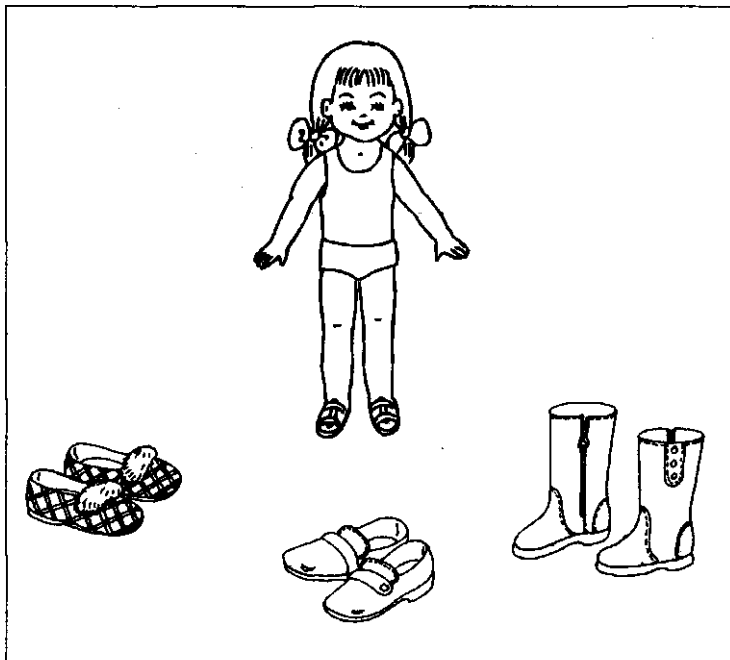

5. Покажи и назови все, что обули дети, одним словом.
6. Назови Катину и Димину обувь ласково. (Тапочки, сапожки, туфельки, ботиночки, валеночки.)

### Задание № 63. Обувь. Развитие мышления

1. Отгадай, назови и покажи (обведи указательным пальцем), что лежит в коробках.

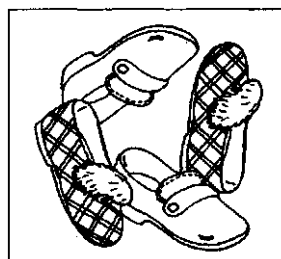
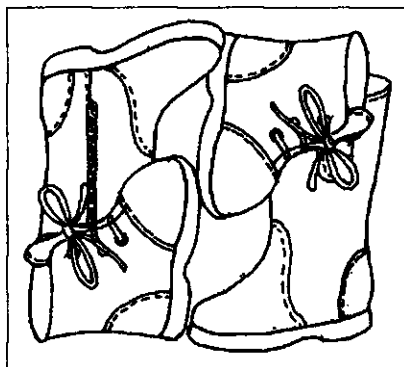

2. Назови все это одним словом.

3. Выучи:

Наш Ванюша маленький. Купим ему  
валенки. Наденем их на ножки, Чтоб  
бегать по дорожке.

4. Найди заплатку к каждому сапогу.

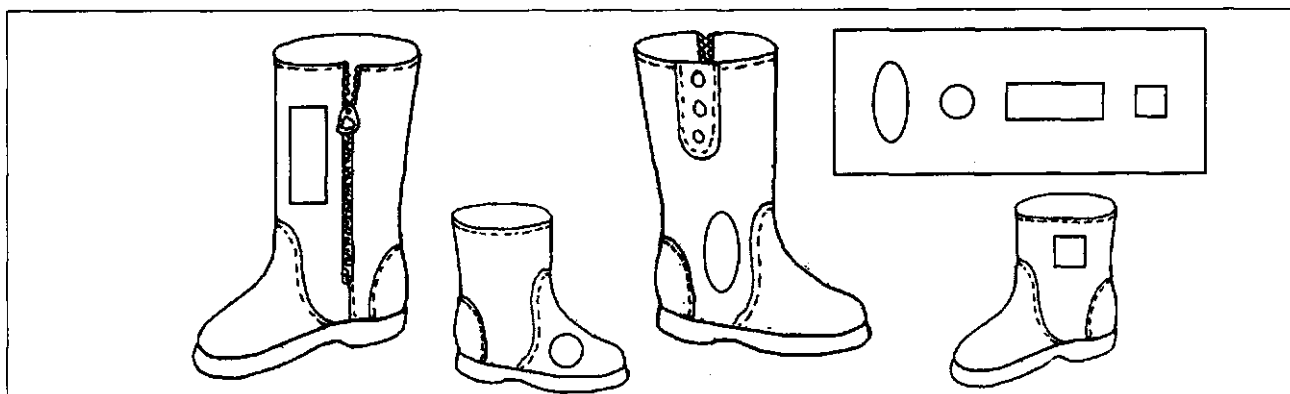

5. Раскрась одинаковые сапоги и заплатки к ним одним цветом (раскрашивает взрослый).

6. Ответь:

- Что ты починил(а)?

7. Найди сапогу пару.

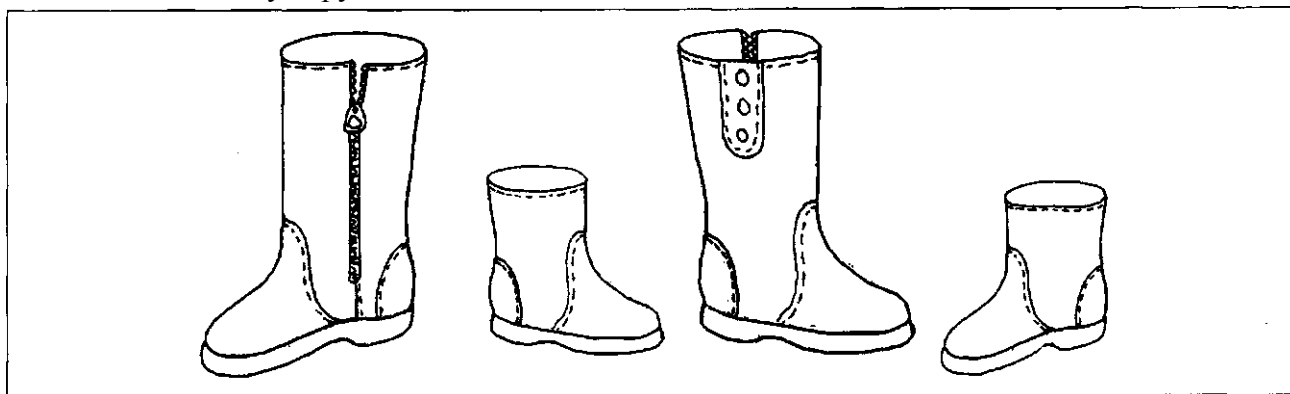

8. Вырезать картинку «сапоги» (см. Приложение с. 118), разрезать на четыре части и предложить ребенку собрать из частей целую картинку.

### Задание № 64. Обувь. Предлоги «В», «ИЗ»

1. Рассмотрни картинки.

2. Катя и Дима убирали обувь. Скажи:

- Куда убрала (положила) обувь Катя? (Катя убрала (положила) туфли в сумку. И т.д.)
- Куда убрал (положил) обувь Дима? (Дима убрал (положил) сапоги в сумку. И т.д.)

Это короткое слово «В» .

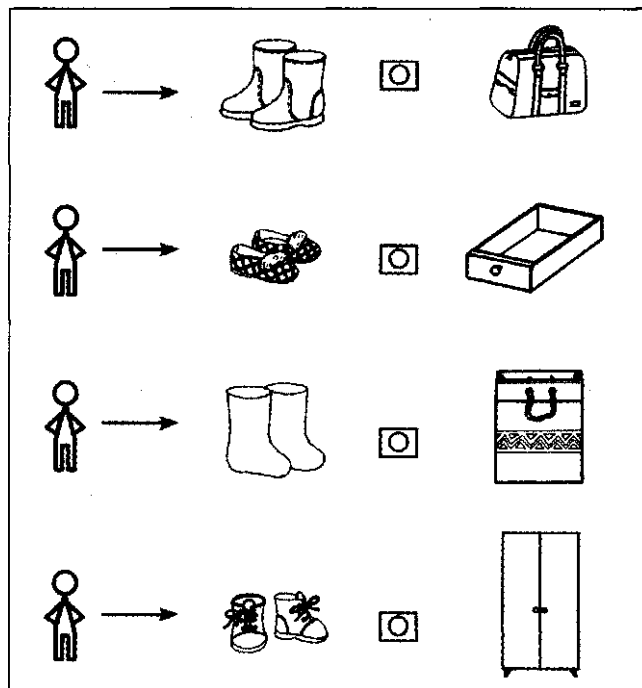
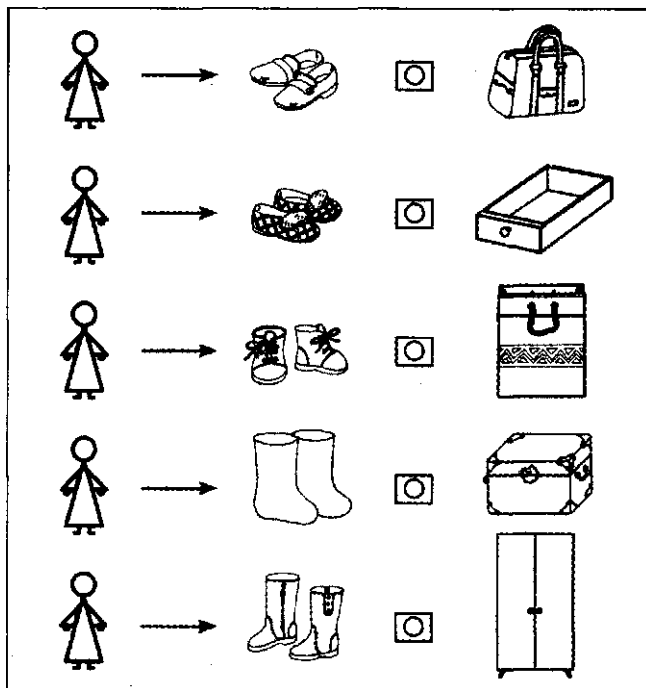

3. Катя достала (взяла) свою обувь. Откуда?

4. Дима достал (взял) свою обувь. Откуда?

Это короткое слово «ИЗ» .

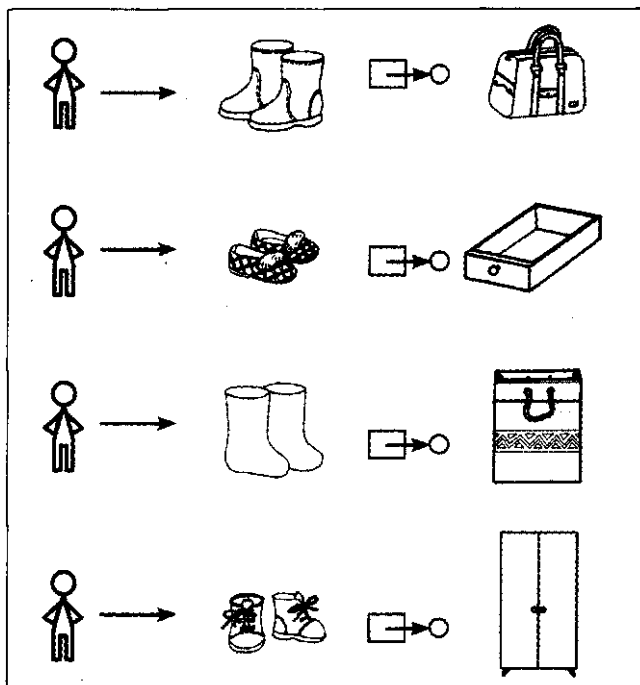
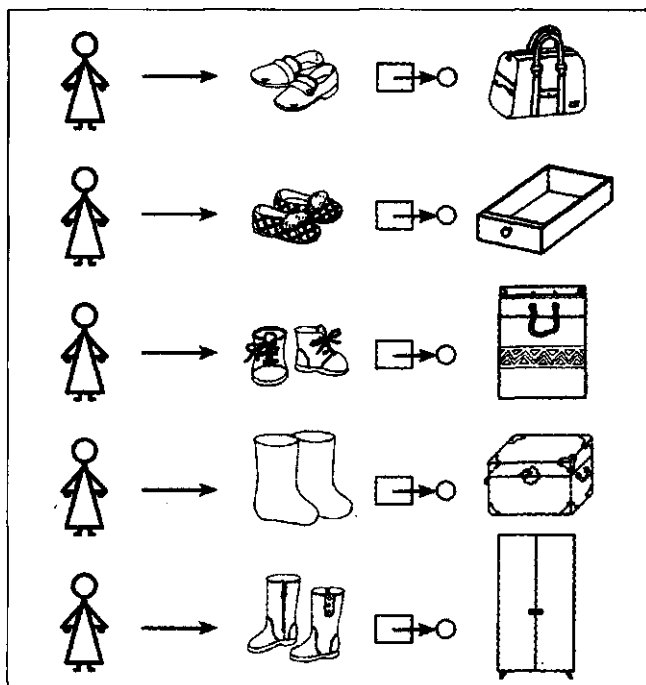

### Задание № 65. Звук «Э» (продолжение)

1. Раскрасить полукруг красным карандашом (раскрашивает взрослый).  
- Какой звук мы обозначаем красным полукругом?



2. Угадай, какой звук произносит мальчик. Почему ты так решил(а)?

3. Произнеси звук «Э»:

- долго;
- коротко;
- тихо;
- громко;
- спой.

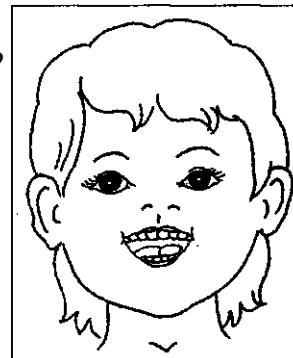

4. Мальчика зовут Эээээ-ээдик. С какого звука начинается его имя?

5. Назови, что нарисовано на картинках, правильно и длительно произнеси звук «Э». (Этажи, экран, экскаватор, Эдик, эскимо, электричка.)

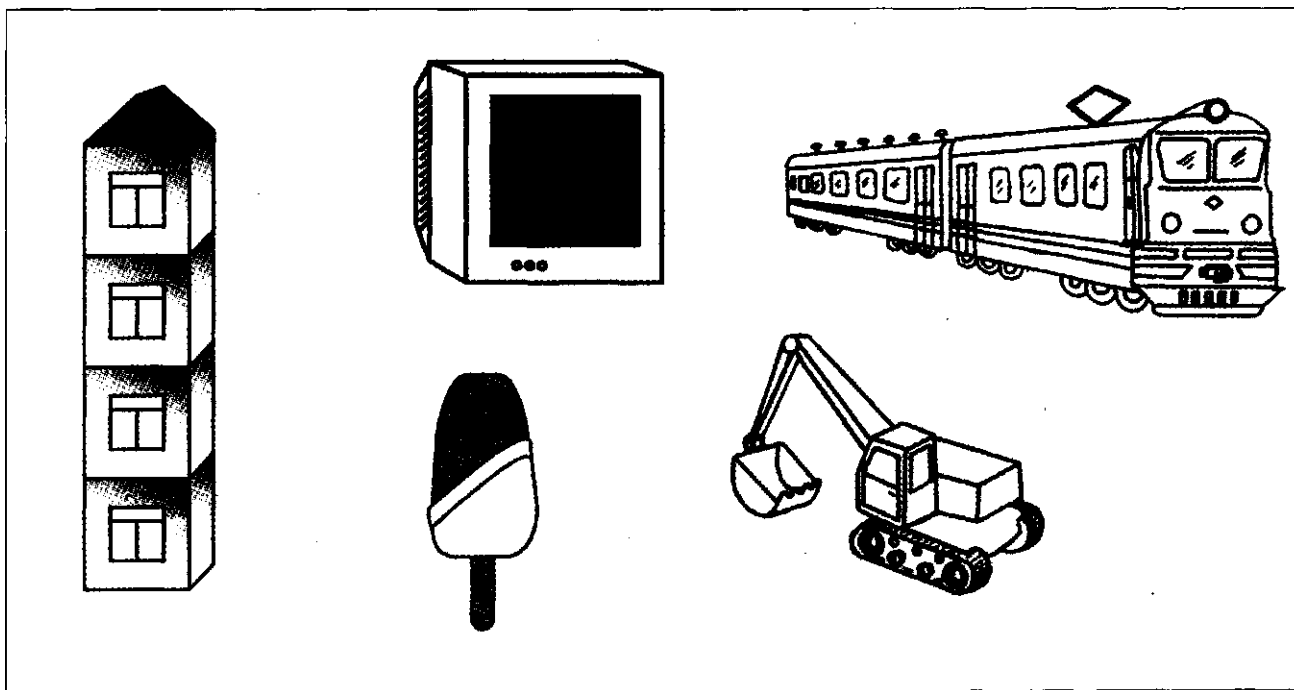

6. С какого звука начинается слово «этажи» (экрaн, экскаватор, Эдик, электричка)?

## Задание № 66. Обувь. Пересказ

1. Послушай рассказ о том, как Митя ухаживает за своей обувью.

Осенью Митя гулял в парке. В парке было грязно. Домой Митя вернулся в грязных ботинках. Митя обул тапки, вымыл и почистил грязные ботинки. Ботинки стали чистыми. Чистые ботинки Митя убрал в шкаф.

2. Ответь:

- Где гуляли дети?
- На улице было чисто или грязно?
- В каких ботинках Митя вернулся домой?
- Во что Митя переобулся?
- Что он сделал с грязными ботинками?
- Какими стали ботинки?
- Куда Митя убрал чистые ботинки?

3. Послушай рассказ еще раз и перескажи его с помощью картинок.

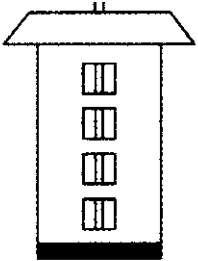
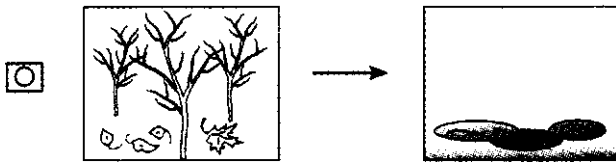
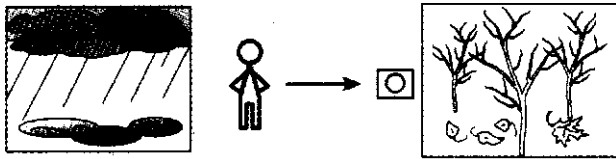

## Задание № 67. Дикие животные (знакомство)

1. Раскрасить картинку (раскрашивает взрослый).

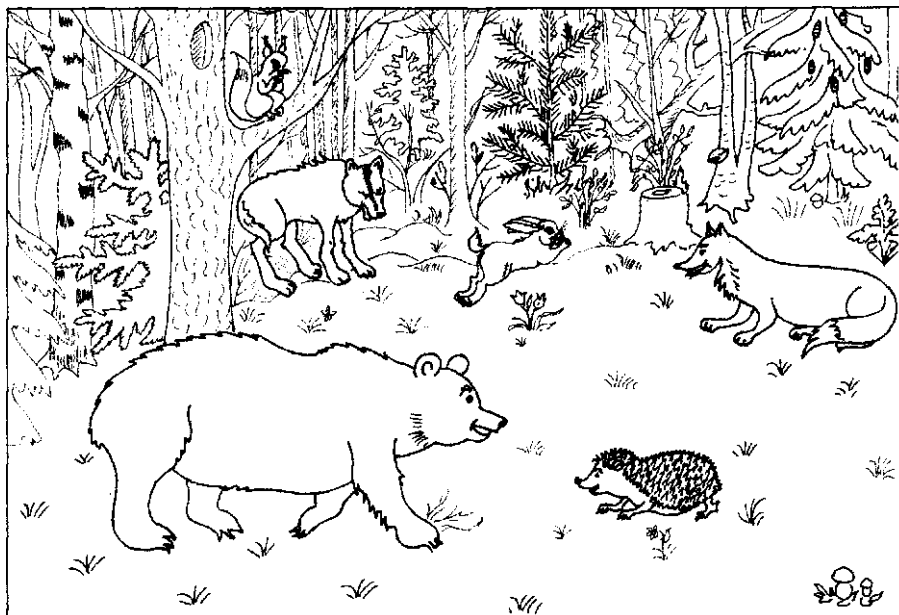

2. Покажи и назови всех, кого ты видишь на этой картинке.

- Кто это? (Это медведь. Это волк. Это лиса. Это заяц. Это белка. Это еж.)
- Кто они все вместе? (Это дикие животные.)
- Где живут дикие животные?

## Задание № 68. Дикие животные. Части тела

1. Пальчиковая гимнастика.

• Покажи пальчиками волка. Как у него открывается и закрывается пасть? Описание движений: ладонь выпрямлена, большой палец поднят вверх, мизинец опускается вниз (пасть открыта) и вновь прижимается к остальным пальчикам (пасть закрыта).

• Покажи пальчиками ушки зайчика, пошевели ими.

Описание движений: безымянный палец и мизинец прижаты к ладони большим пальцем, шевелим указательным и средним пальцами.

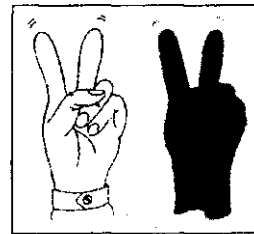
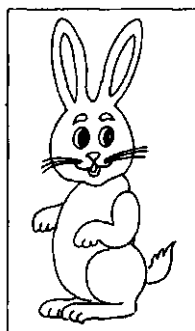
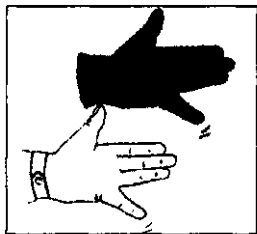
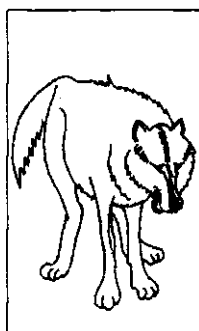

2. Рассмотрите картинки. Волк большой, а заяц маленький. Про него можно сказать ласково: зайчик. Волк - зверь, а зайчик - зверек.

- Покажи и назови части тела волка. (Это у волка голова (морда, нос, уши, глаза, лапы, спина, хвост).)

- Покажи и назови части тела зайчика. (Это у зайчика головка (мордочка, носик, ушки, глазки, лапки, спинка, хвостик).)

## Задание № 69. Детеныши диких животных (знакомство)

1. Раскрасить картинки (раскрашивает взрослый, ребенок помогает в выборе карандашей).



2. Скажи, у кого кто? (У белки бельчата. У зайца зайчата. У ежа ежата. У медведя медвежата. У лисы лисята. У волка волчата.)

3. Покажи и назови только детенышей.

4. Ответь:

- Лисята - это кто? (Лисята - это детеныши лисы.)

- Зайчата - это кто? (Зайчата - это детеныши зайца.) И т.д.

## Задание № 70. Звуки «Э», «И». Дифференциация

1. Артикуляционная гимнастика (каждое упражнение выполнять перед зеркалом 5 раз).

Язычок проснулся:

- «открыл окошко» - зубы образуют «заборчик», хорошо видны, губы образуют квадратик;
- «проветрил комнату», «широко открыл дверь» - рот широко открыть, закрыть, расслабить губы;
- «сделал зарядку» - открыть рот, поочередно касаться уголков рта языком;
- «замесил тесто» - открыть рот, высунуть широкий язык, покусывать его зубами, приговаривая «та-та-та»;
- «испек блины» - закусить широкий кончик языка и удерживать в таком положении 5-7 секунд;
- «съел их с вареньем, облизал губы» - медленно облизать губы круговыми движениями сначала в одну, а затем в другую сторону;
- «пошел погулять» - открыть рот, высунуть остренький язычок, подержать 5-10 секунд, спрятать;
- «покачался на качелях» - широко открыть рот, поднять язык за верхние зубы и опустить за нижние;
- «купил баранки» - сделать губы овалом и удерживать 5-7 секунд, расслабить губы;
- «пошел домой спать» - губы расслаблены, неподвижны, полуоткрыты.

2. Разведи руки в стороны, затем опусти вниз. Внизу соедини их так, чтобы ладони смотрели вверх. В это время произноси звук «Э».

3. От середины груди разведи руки в стороны. Выполняя это движение, произноси звук «И».

4. Произнеси звук «Э», а потом «И» долго, коротко, тихо, громко.

5. Раскрасить прямоугольники и полукруги красным карандашом (раскрашивает взрослый).

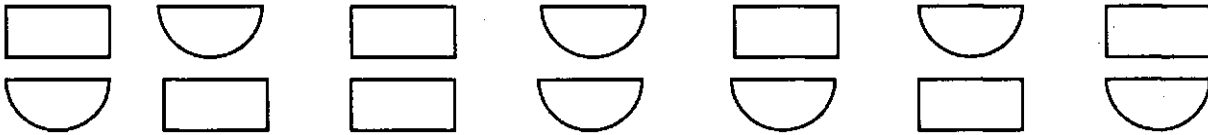

6. Нажимай на прямоугольник пальчиком и произноси звук «И», нажимай на полукруг, произноси звук «Э».

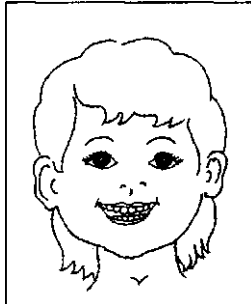

7. Это Ира. Какой звук она произносит?

8. Это Эмма. Какой звук она произносит?

9. Рассмотрите картинки. Назови, что на них нарисовано: индюк, эскимо, ирисы, иголка, экскаватор, избушка, электричка.

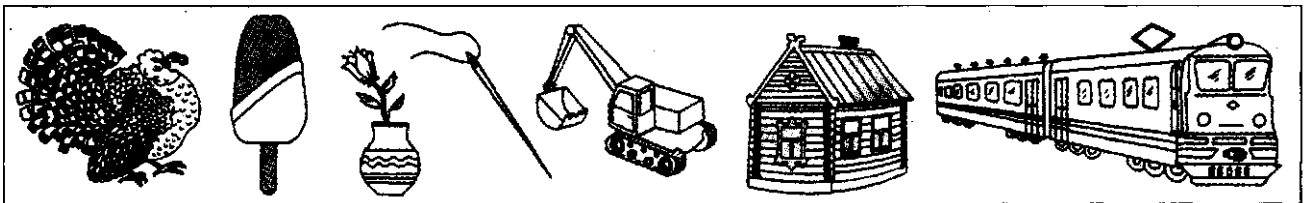
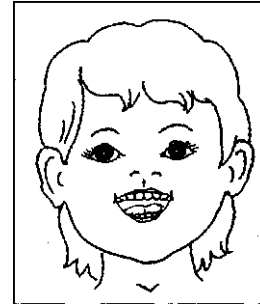

10. Подари картинки Ире и Эмме.

- Что ты подаришь Ире? (Я подарю Ире индюка (ирисы, иголку, избушку):)
- Что ты подаришь Эмме? (Я подарю Эмме эскимо (экскаватор, электричку).)



Задание № 71. Дикие животные. Детеныши

1. Раскрасить картинки. (Раскрашивает взрослый.)

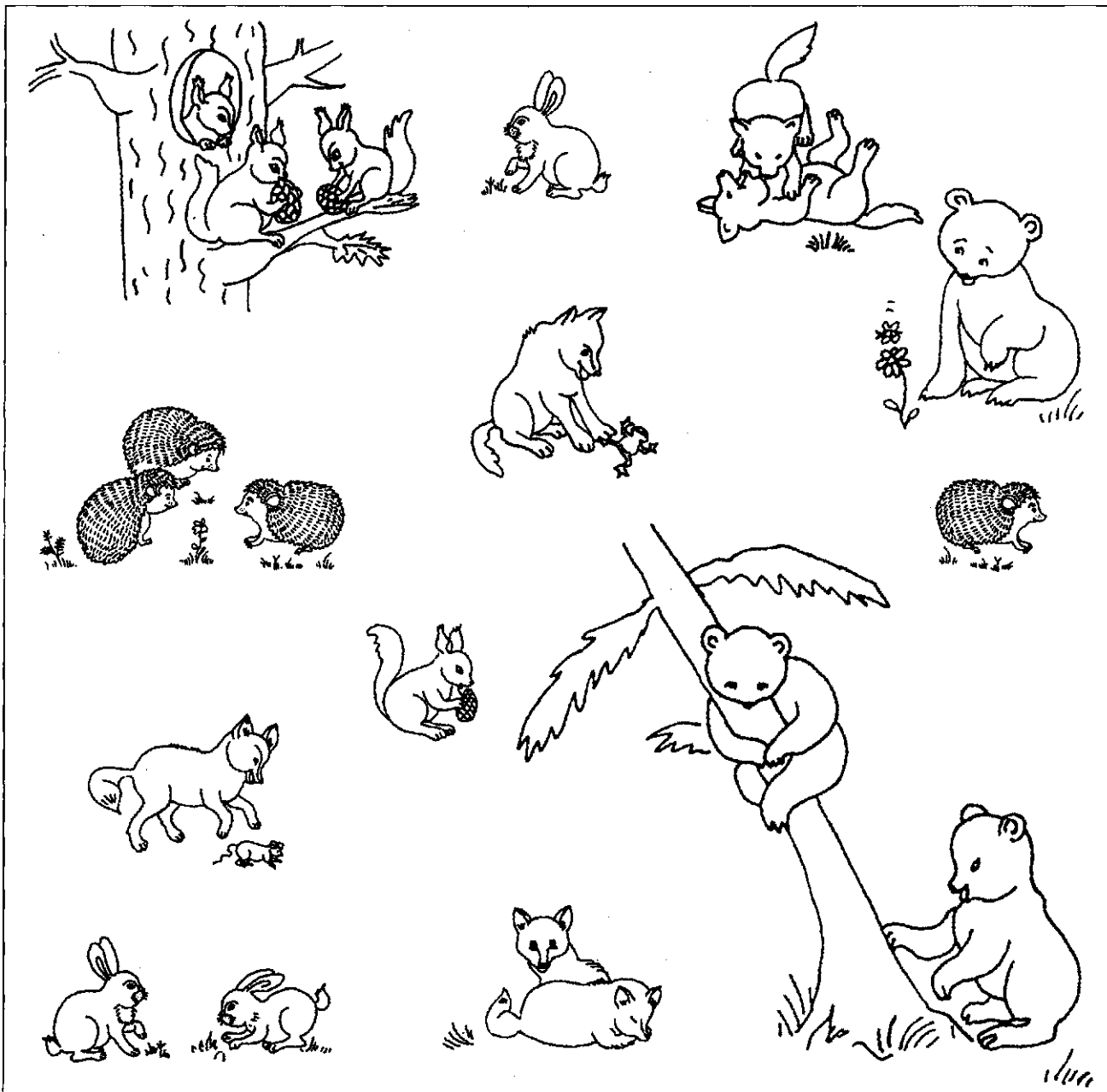

2. Скажи:

- Кто это?(Это детеныши диких животных.)

3. Покажи и назови:

- Где медвежонок (медвежата)? (Вот медвежонок (медвежата).)

- Где лисенок (лисята)? (Вот лисенок (лисята).)

- Где зайчонок (зайчата)?(Вот зайчонок (зайчата).)

- Где бельчонок (бельчата)? (Вот бельчонок (бельчата).)

- Где ежонок (ежата)? (Вот ежонок (ежата).)

- Где волчонок (волчата)? (Вот волчонок (волчата).)

4. Ответь:

- Кто это? (Взрослый показывает на рисунок медвежат (медвежонка).) (Это медвежата (медвежонок).)

И т.д.

**Задание № 72. Дикie животные. Предлоги «К», «ОКОЛО», «ЗА»**

1. Рассмотри картинки и скажи:

- Куда подошел(а) волк (заяц, еж, лиса, медведь, белка)?
- Где волк (заяц, еж, лиса, медведь, белка)?

Это короткое слово «К» 

Это короткое слово «ОКОЛО» 

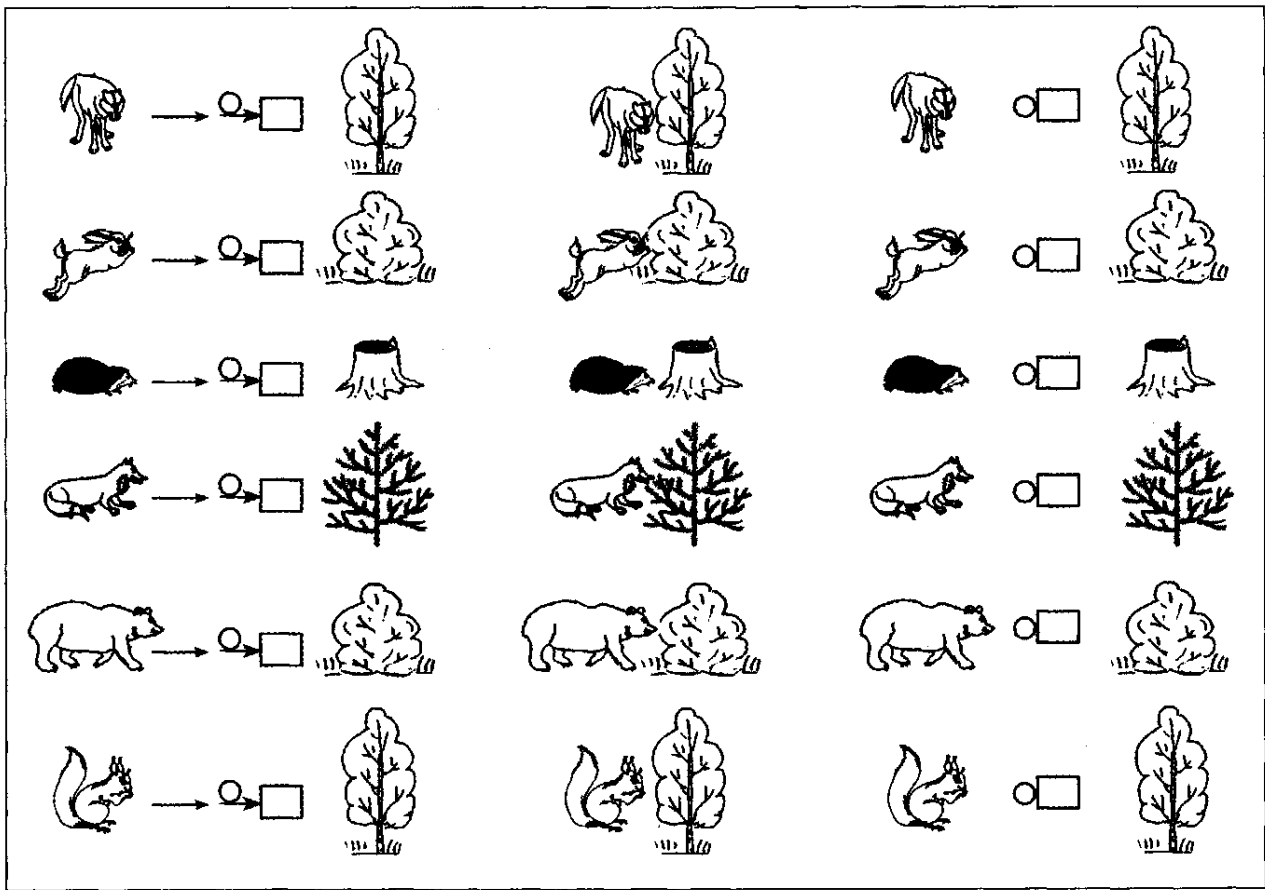

Это короткое слово «ЗА» 

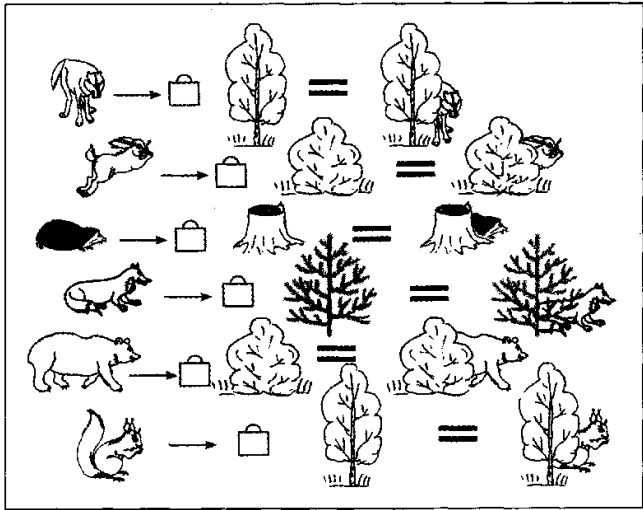

2. Рассмотри картинки и скажи:

- Куда спрятался волк (заяц, еж, лиса, белка)? (Волк спрятался за дерево. И т.д.)
- Где волк? (Волк за деревом. И т.д.)

медведь,

## Задание № 73. Домашние животные (знакомство)

1. Раскрасить картинку (раскрашивает взрослый).

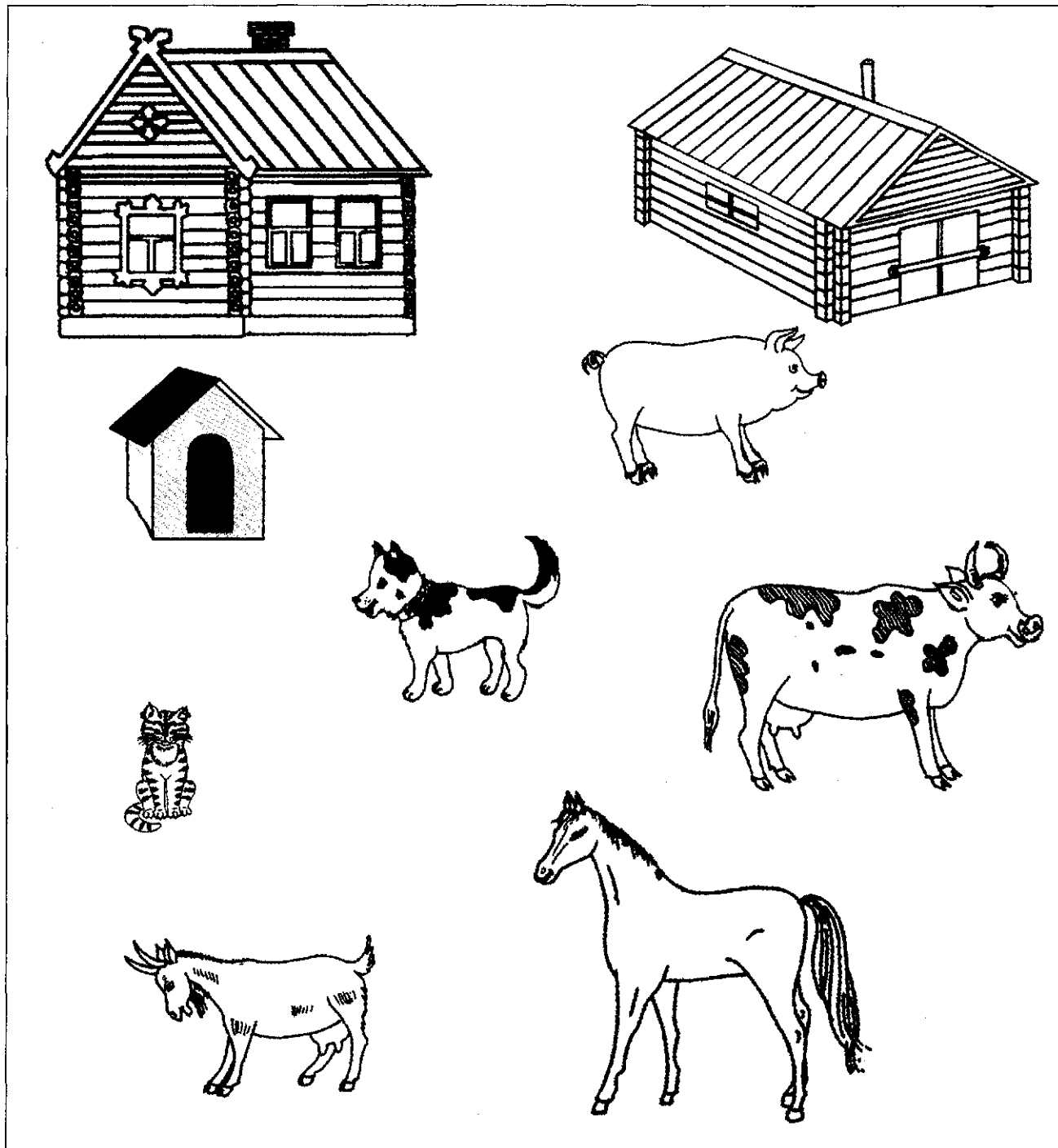

2. Покажи и назови всех, кого ты видишь на этой картинке.

- Кто это? (Это кошка (собака, корова, лошадь, коза, свинья).)

- Кто они все вместе? (Это домашние животные.)

- Где живут домашние животные? (Домашние животные живут рядом с человеком.)

3. Покажи и скажи:

- Где живет кошка? (Кошка живет в доме.)

- Где живет собака? (Собака живет в будке.)

- Где живет корова? (Корова живет в сарае.)

- Где живет лошадь? (Лошадь живет в сарае.)

- Где живет коза? (Коза живет в сарае.)

- Где живет свинья? (Свинья живет в сарае.)

### Задание № 74. Звуки «А», «У», «И», «О», «Э»

1. Артикуляционная гимнастика (каждое упражнение выполнять перед зеркалом 5 раз).  
Язычок проснулся:

- «открыл окошко» - зубы образуют «заборчик», хорошо видны, губы образуют квадратик;
- «проветрил комнату», «широко открыл дверь» - рот широко открыть, закрыть, расслабить губы;
- «сделал зарядку» - открыть рот, поочередно касаться уголков рта языком;
- «замесил тесто» - открыть рот, высунуть широкий язык, покусывать его зубами, приговаривая «та-та-та»;
- «испек блины» - закусить широкий кончик языка (удерживать 5-7 секунд);
- «съел их с вареньем, облизал губы» - медленно облизать губы круговыми движениями сначала в одну, а затем в другую сторону;
- «пошел погулять» - открыть рот, высунуть остренький язычок, подержать 5-10 секунд, спрятать;
- «покачался на качелях» - широко открыть рот, поднять язык за верхние зубы и опустить за нижние;
- «купил баранки» - сделать губы овалом и удерживать 5-7 секунд, расслабить губы;
- «пошел домой спать» - губы расслаблены, неподвижны, полуоткрыты.

2. Раскрасить символы звуков красным карандашом (раскрашивает взрослый).

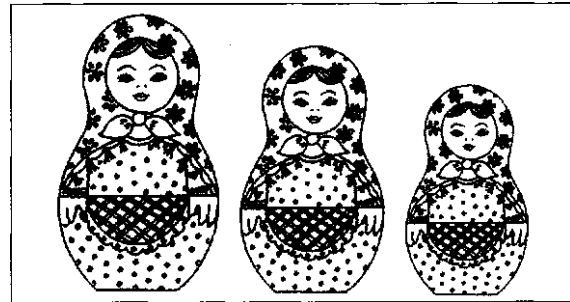
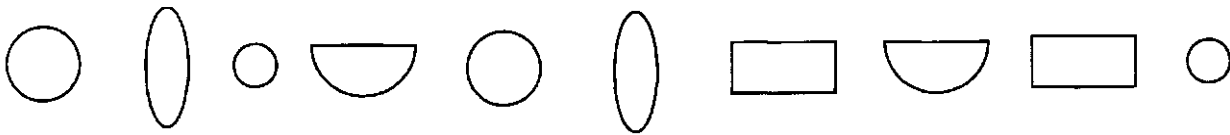

3. Прочитай символы звуков. Показывай символ и произноси звук.

4. Рассмотрю матрешек.

Большая матрешка произносит звуки «А», «У», «О», «Э», «И» громко, матрешка поменьше-потихе, а маленькая матрешка - совсем тихо.

Произнеси звуки «А», «У», «О», «Э», «И», как большая матрешка, как матрешка поменьше, как маленькая матрешка.

5. Какой звук произносит каждая матрешка?



6. Рассмотрю картинки. Назови, что на них нарисовано. С какого звука начинается каждое слово?

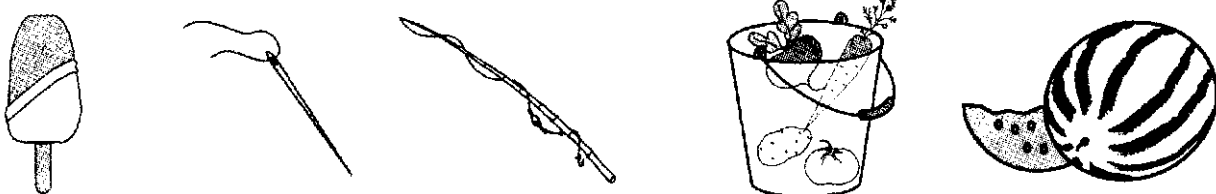

7. Подари подарки матрешкам. Какой матрешке ты подаришь эскимо (иголку, удочку, овощи, арбуз)?

Задание № 75. Домашние животные. Части тела. Словообразование

1. Рассмотрй картинки.

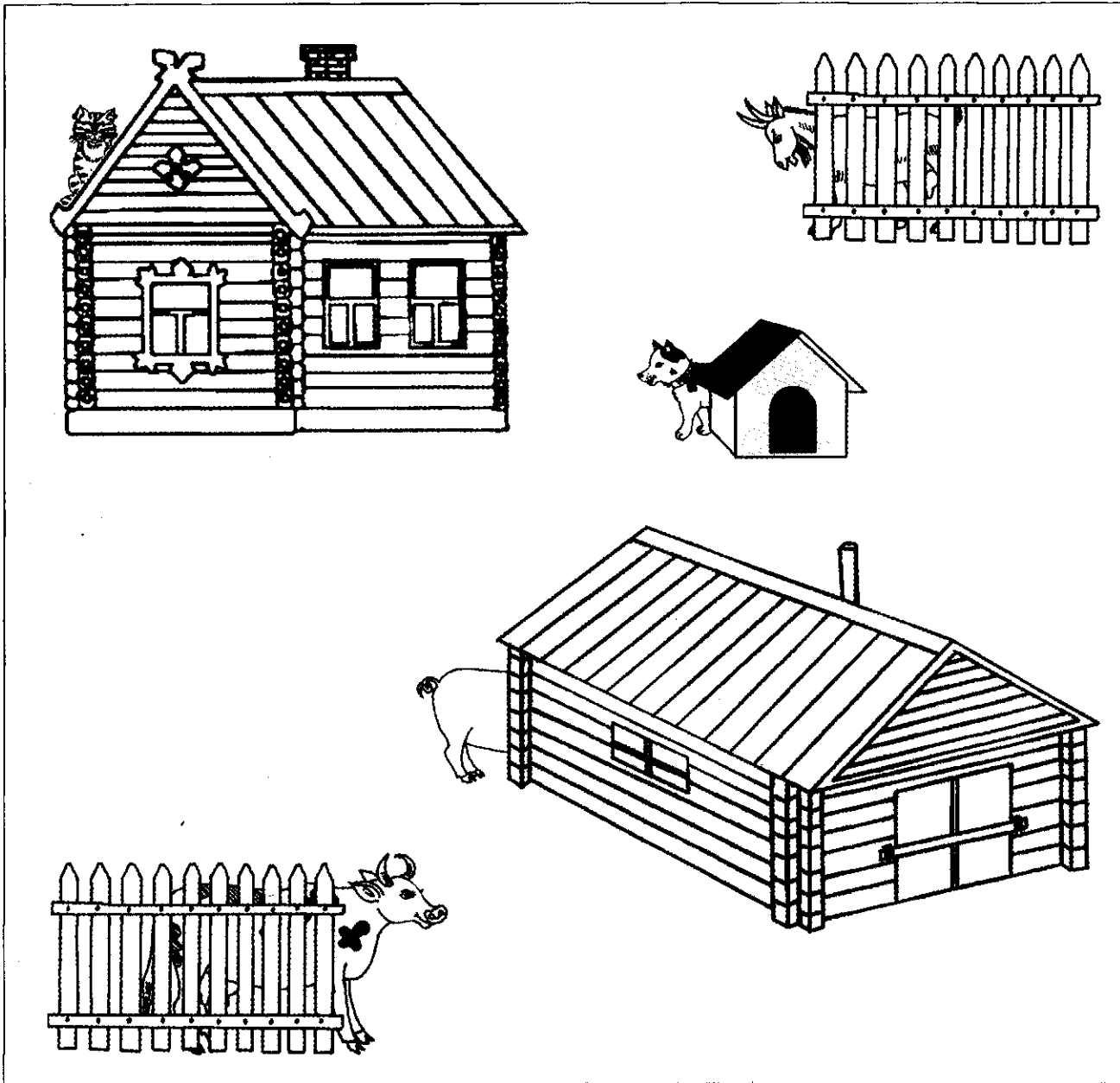

2. Отгадай, кто спрятался? Показывай и называй домашнее животное.

3. Назови части тела домашних животных. (Голова, рога, шея, уши, ноги, лапы, копыта, когти, хвост, грива.)

- Чем покрыто тело домашних животных?

4. Ответь:

- Как кричит кошка? Что она делает? (Кошка кричит «мяу» - она мяукает.)
- Как кричит корова? Что она делает? (Корова кричит «му» - она мычит.)
- Как кричит свинья? Что она делает? (Свинья кричит «хрю» - она хрюкает.)
- Как кричит коза? Что она делает? (Коза кричит «ме» - она блеет.)
- Как кричит лошадь? Что она делает? (Лошадь кричит «и-го-го» - она ржет.)
- Как кричит собака? Что она делает? (Собака кричит «ав-ав-ав» - она лает.)

1. Рассмотрни картинки.

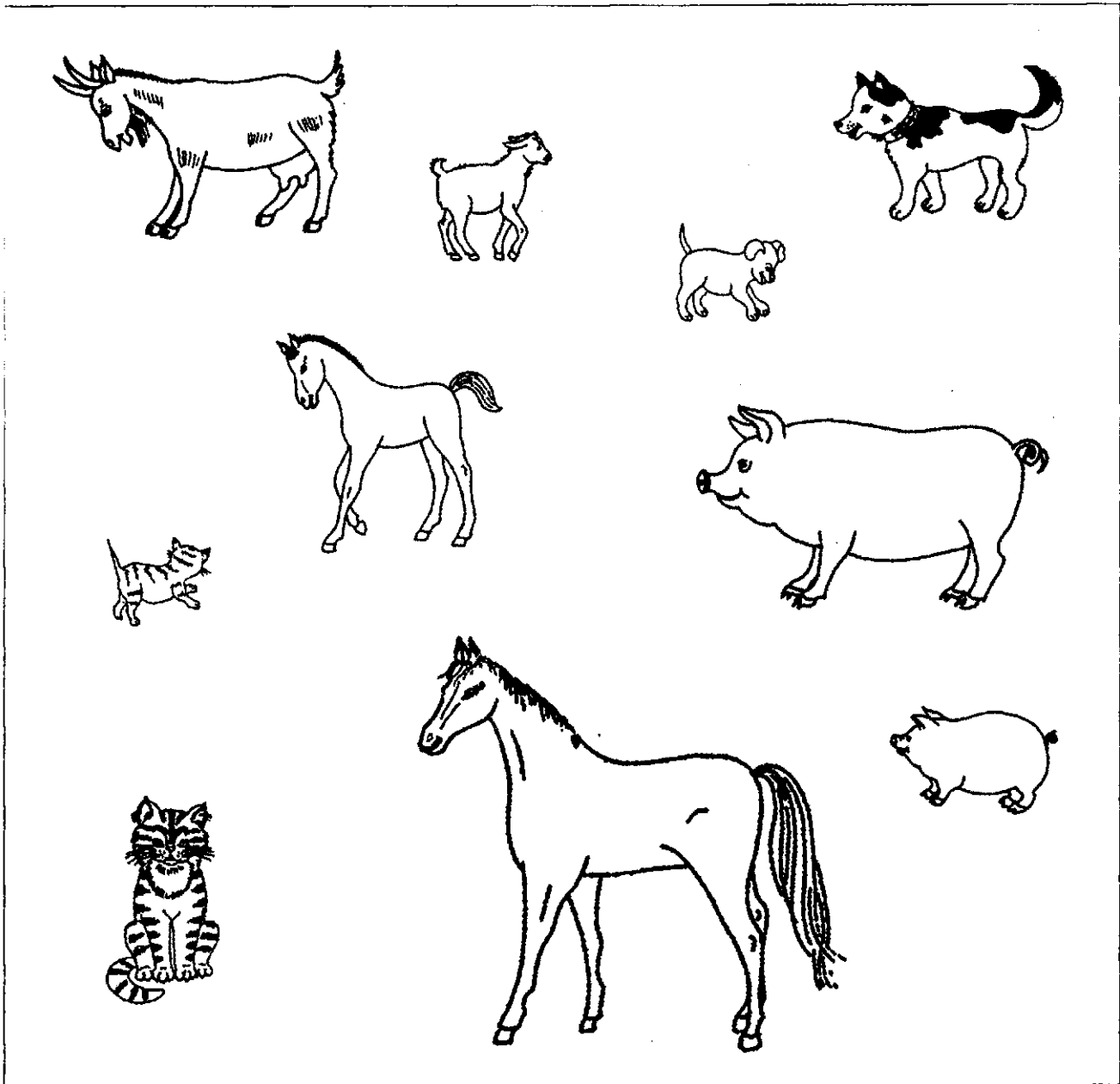

2. Скажи:

- Кто это? (Это коза (собака, свинья, кошка, лошадь). Это козочка (собачка, свинка, кошечка, лошадка).)

3. Назови части тела домашних животных ласково:

- Голова - головка.
- Шея -...
- Рога -...
- Ноги -...
- Лапы -...
- Копыта -...
- Когти -...
- Хвост -...
- Грива - ...

Задание № 77. Домашние животные (продолжение)

1. Рассмотрите картинки.

- Кто какую пользу приносит?

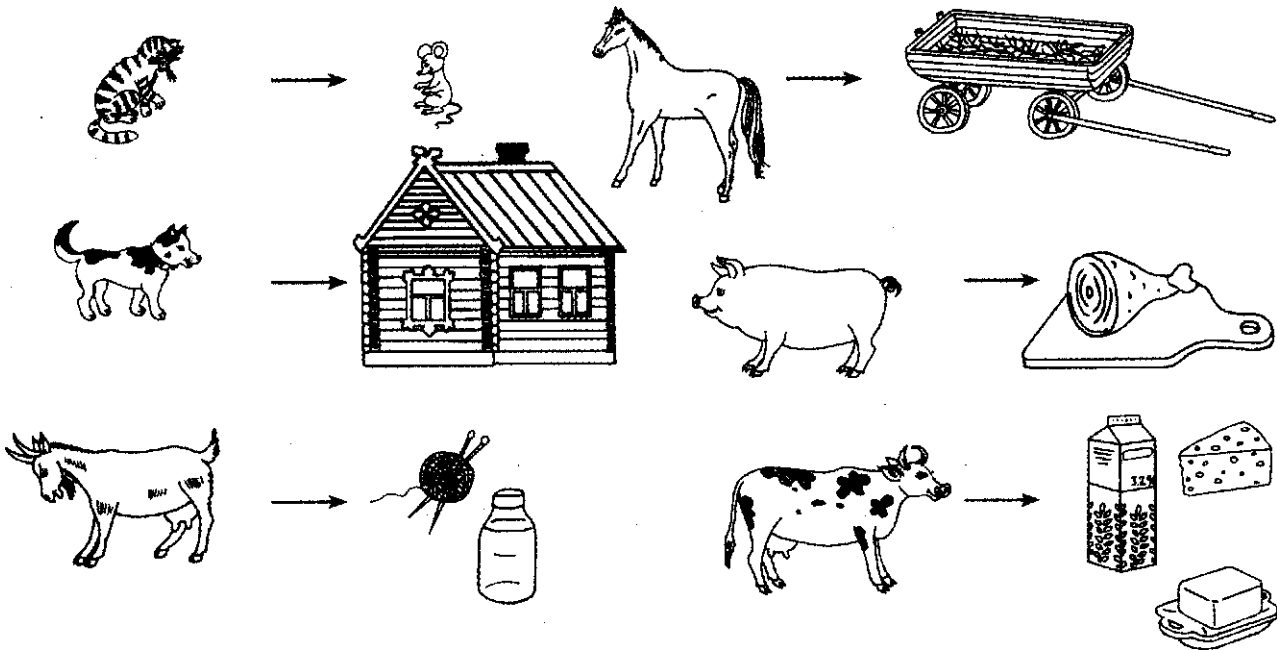

Кошка ловит мышей.  
Собака сторожит дом.  
Коза дает шерсть и молоко.

Лошадь перевозит грузы.  
Свинья дает мясо.  
Корова дает молоко.

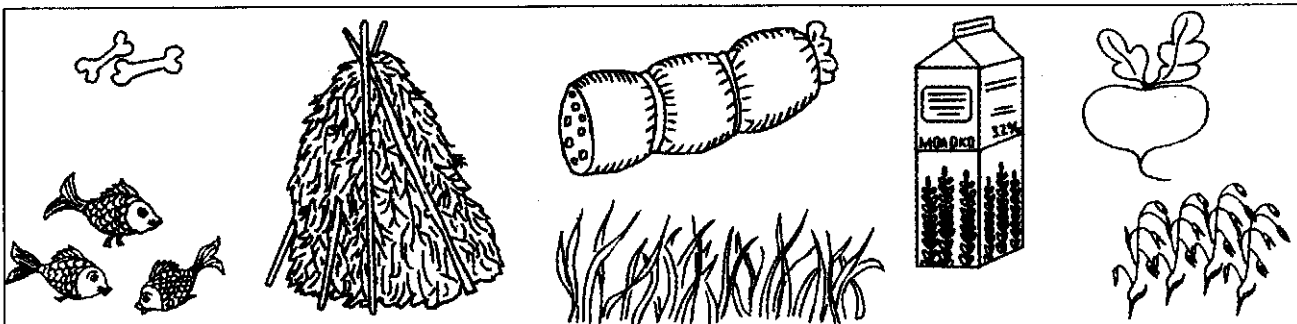
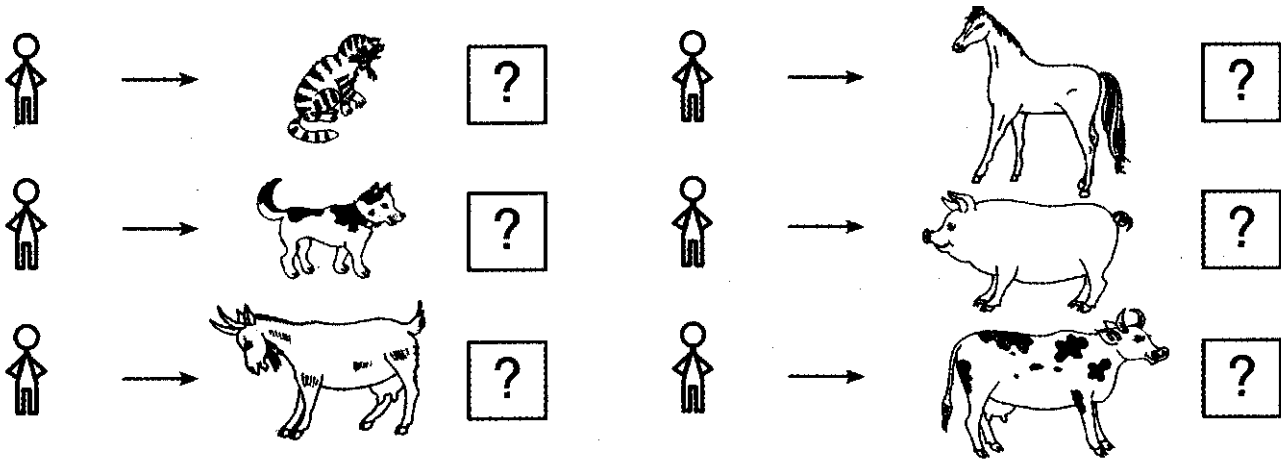

## Задание № 78. Звук «Ы»

1. Артикуляционная гимнастика (каждое упражнение выполнять перед зеркалом 5 раз).  
Язычок проснулся:

- «открыл окошко» - зубы образуют «заборчик», хорошо видны, губы образуют квадратик;
- «проветрил комнату», «широко открыл дверь» - рот широко открыть, закрыть, расслабить губы;
- «сделал зарядку» - открыть рот, поочередно касаться уголков рта языком;
- «замесил тесто» - открыть рот, высунуть широкий язык, покусывать его зубами, приговаривая «та-та-та»;
- «испек блины» - закусить широкий кончик языка и удерживать в таком положении 5-7 секунд;
- «съел их с вареньем, облизал губы» - медленно облизать губы круговыми движениями сначала в одну, а затем в другую сторону;
- «пошел погулять» - открыть рот, высунуть остренький язычок, подержать 5-10 секунд, спрятать;
- «покачался на качелях» - широко открыть рот, поднять язык за верхние зубы и опустить за нижние;
- «купил баранки» - сделать губы овалом и удерживать 5-7 секунд, расслабить губы;
- «пошел домой спать» - губы расслаблены, неподвижны, полуоткрыты.

2. Запомни! Звук «Ы» обозначаем красным полуovalом.

3. Раскрасить символы красным карандашом (раскрашивает взрослый).



4. Нажимай на полуovalы указательным пальцем и произноси звук «Ы» (1, 2, 3 раза).

5. Произнеси звук «Ы» (по 5 раз):

- долго и коротко;
- тихо и громко;
- спой.

6. Рассмотрите картинку.

Большой пароход сигнализирует громко: «Ы». Пароход поменьше сигнализирует потише: «Ы». А маленький пароход сигнализирует тихо: «Ы». Посигналь, как эти пароходы.

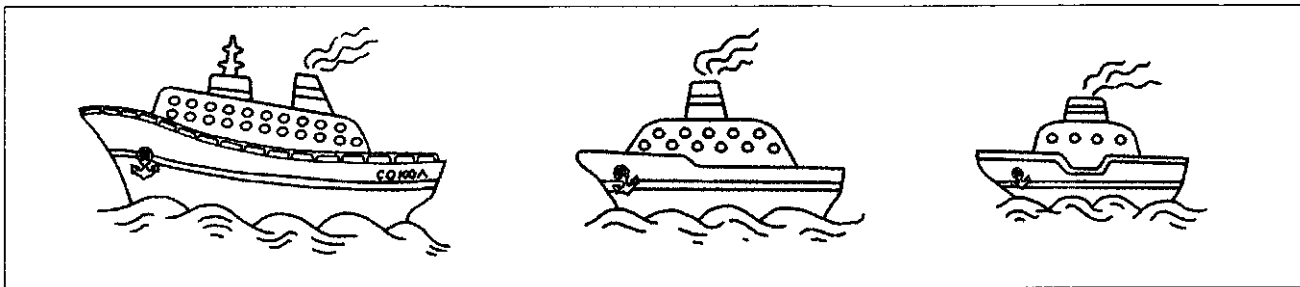

7. Пароходы перестроились.

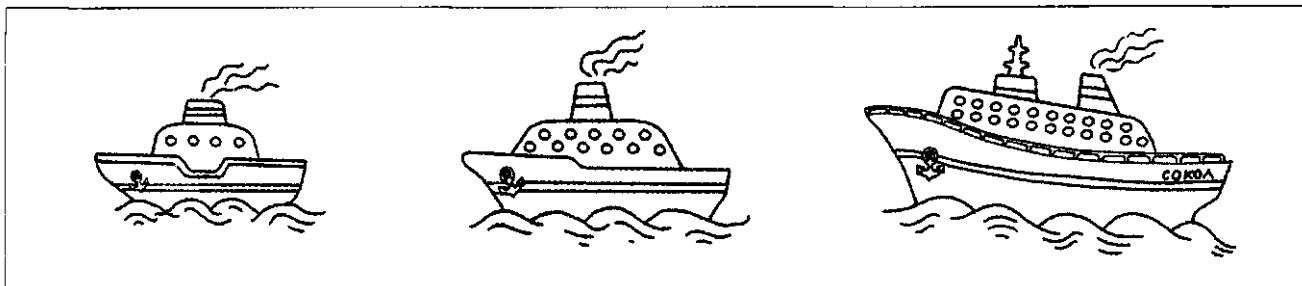

8. Подумай и скажи (посигналь):

- Как сигнализирует маленький пароход (пароход побольше, самый большой пароход)?



**Задание № 79. Детеныши домашних животных (знакомство)**

1. Рассмотрите картинку.

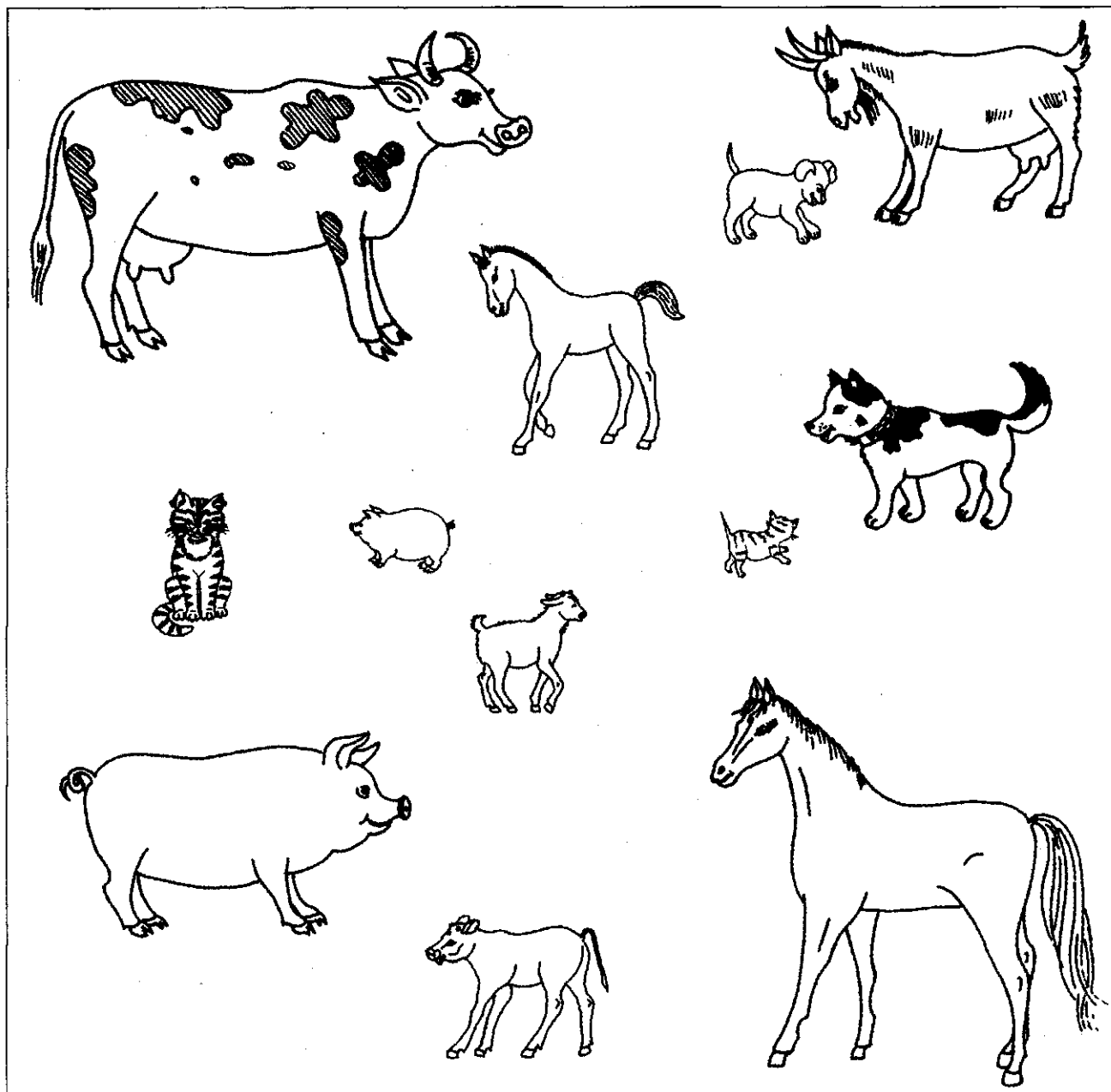

2. Покажи и скажи: «У кого кто?».
  - У коровы - теленок.
  - У собаки - щенок.
  - У лошади - жеребенок.
  - У кошки - котенок.
  - У свиньи - поросенок.
  - У козы - козленок.
3. Покажи и скажи: «Кто чей детеныш?».
  - Котенок - детеныш кошки.
  - Щенок - детеныш ...
  - Козленок - детеныш ...
  - Поросенок - детеныш ...
  - Жеребенок - детеныш ...
  - Теленок - детеныш ...

Задание № 80. Детеныши домашних животных. Словоизменение

1. Рассмотрите картинку.

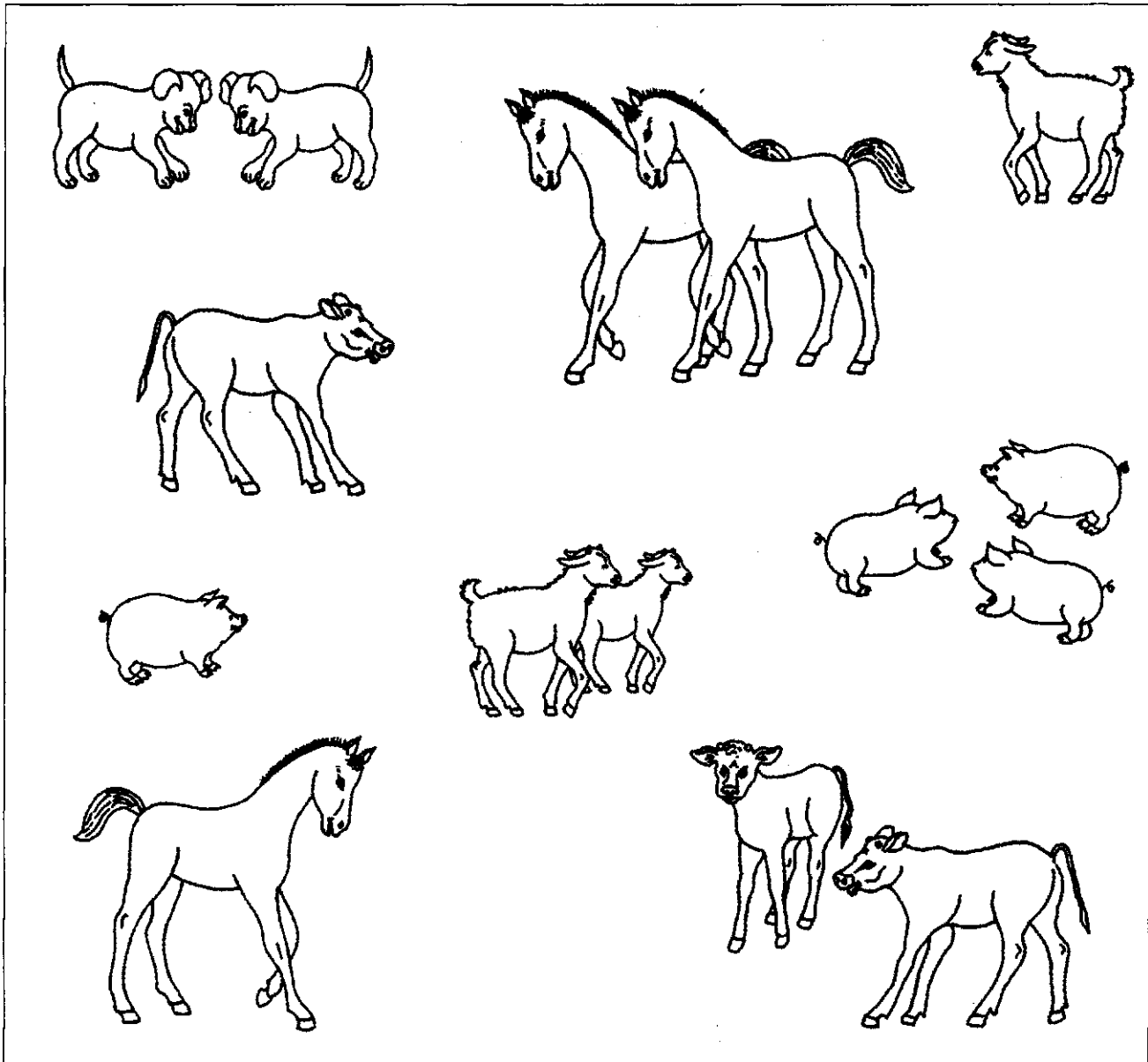

2. Скажи:

- Кто это? (Это теленок (телята).) И т.д.
- Назови детенышей ласково. (Это теленочек (телятки).) И т.д.

Детеныш	Ласковое название	Детеныши	Ласковое название
Котенок		Котята	
Щенок		Щенята	
Жеребенок		Жеребята	
Козленок		Козлята	
Поросенок		Поросята	
Теленок		Телята	

Задание № 81. Детеныши домашних животных. Предлоги «ЗА», «ПОД»

1. Рассмотрни картинки.

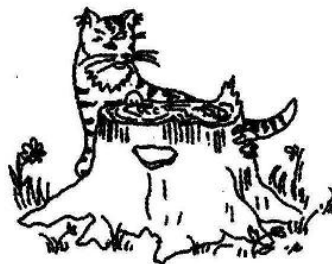
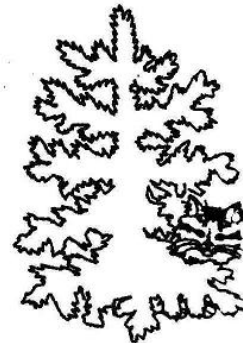
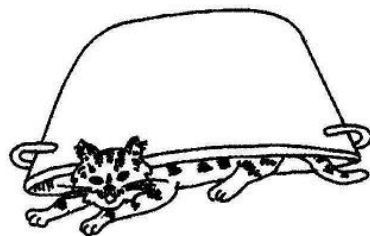
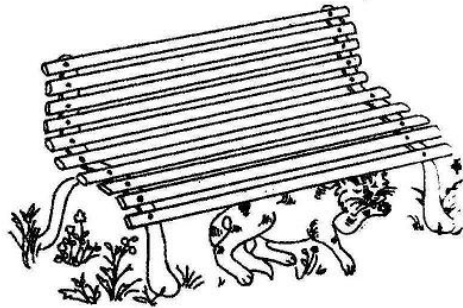
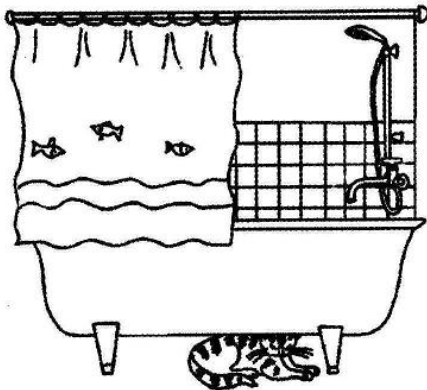
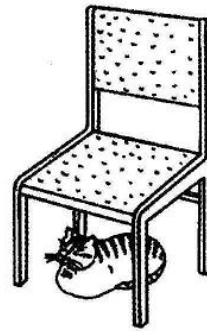
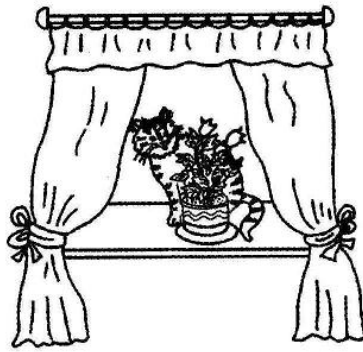
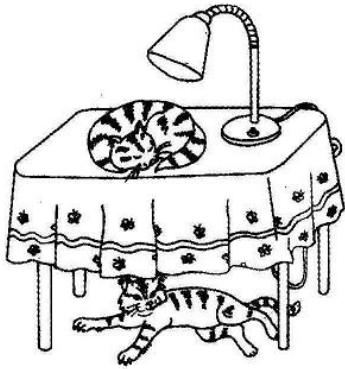

2. Покажи и скажи, где спрятались котята?

### Задание № 82. Звук «Ы»

1. Артикуляционная гимнастика (каждое упражнение выполнять перед зеркалом 5 раз).

Язычок проснулся:

- «открыл окошко» - зубы образуют «заборчик», хорошо видны, губы образуют квадратик;
  - «проветрил комнату», «широко открыл дверь» - рот широко открыть, закрыть, расслабить губы;
  - «сделал зарядку» - открыть рот, поочередно касаться уголков рта языком;
  - «замесил тесто» - открыть рот, высунуть широкий язык, покусывать его зубами, приговаривая «та-та-та»;
  - «испек блины» - закусить широкий кончик языка и удерживать в таком положении 5-7 секунд;
  - «съел их с вареньем, облизал губы» - медленно облизать губы круговыми движениями сначала в одну, а затем в другую сторону;
  - «пошел погулять» - открыть рот, высунуть остренький язычок, подержать 5-10 секунд, спрятать;
  - «покачался на качелях» - широко открыть рот, поднять язык за верхние зубы и опустить за нижние;
  - «купил баранки» - сделать губы овалом и удерживать 5-7 секунд, расслабить губы;
  - «пошел домой спать» - губы расслаблены, неподвижны, полуоткрыты.
2. Раскрасить символы звуков красным карандашом (раскрашивает взрослый).
3. Прочитай символы звуков. Показывай символ и произноси звук.

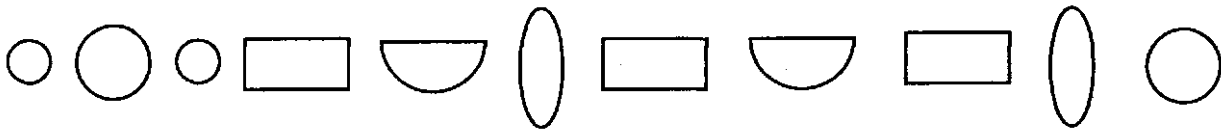

4. Рассмотрит матрешек.

Маленькая матрешка произносит звуки «А», «У», «О», «Э», «И» тихо. Матрешка побольше - погромче. Большая матрешка - громко.

Произнеси звуки «А», «У», «О», «Э», «И», как маленькая матрешка (матрешка побольше, большая матрешка).

5. Как эти звуки произносит маленькая матрешка (матрешка побольше, большая матрешка)? (Тихо, погромче, громко.)

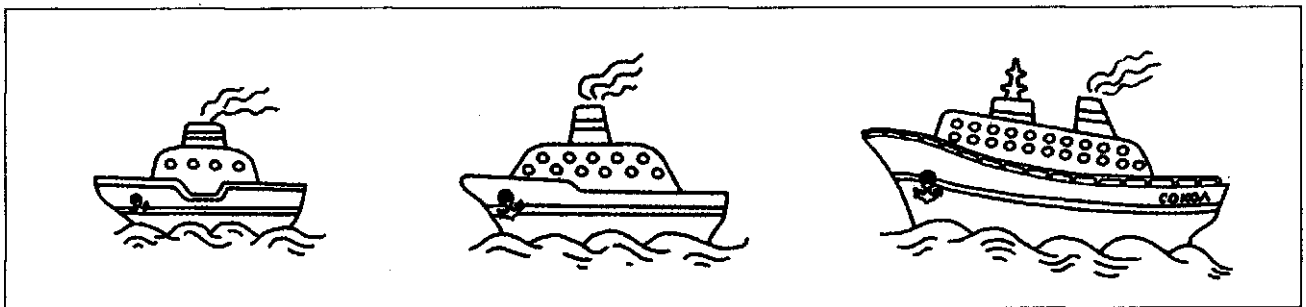

Задание № 83. Мамин день

1. Рассмотри картинки.



2. Скажи, кто как помогает маме.

3. Расскажи, кто как помогает маме, используя схему.

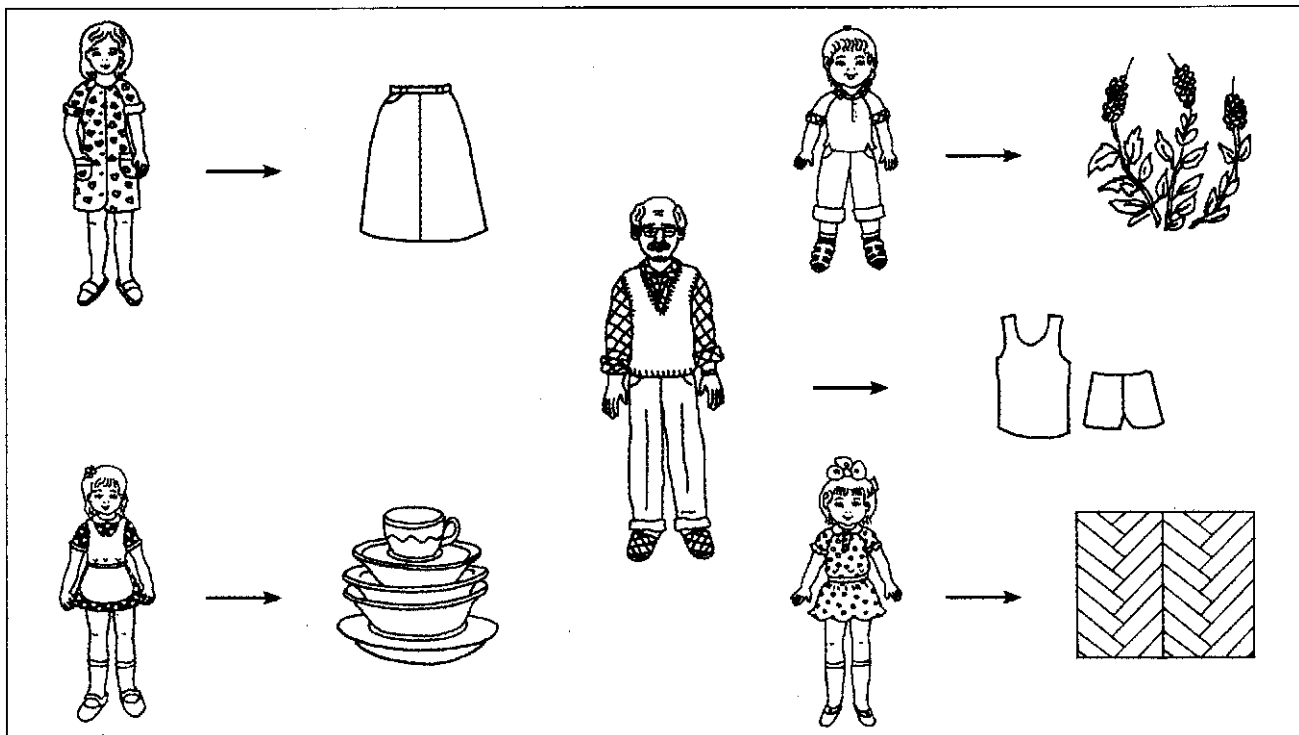

### Задание № 84. Мамин праздник. Пересказ

1. Рассмотри картинку, послушай рассказ «Как Вика поздравила маму с праздником 3 Марта» и перескажи его:

8 Марта - это мамин праздник.

Вика нарисовала маме открытку.

На открытке Вика нарисовала цветы.

Цветы на открытке очень понравились маме.



2. Выучи:

Мамочку родную очень я люблю.

Открытку нарисую и маме подарю.

Пусть мои цветочки радуют ее.

Лучше милой мамочки нету никого.

(Т. Бардышева)

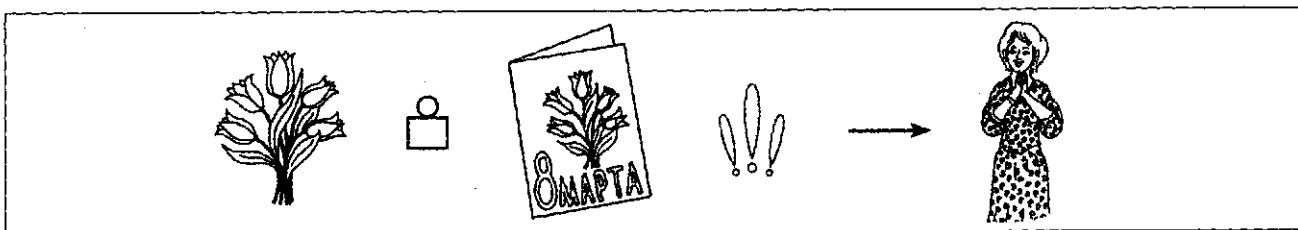
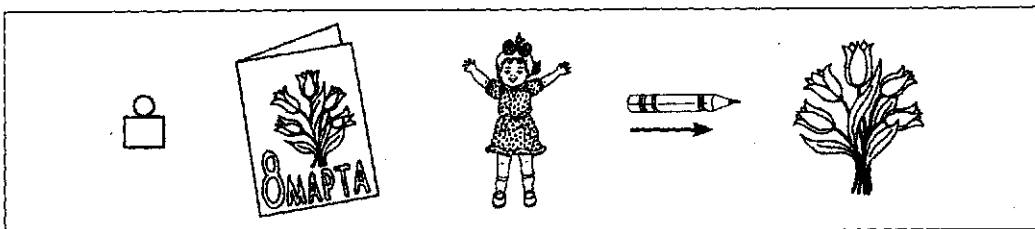
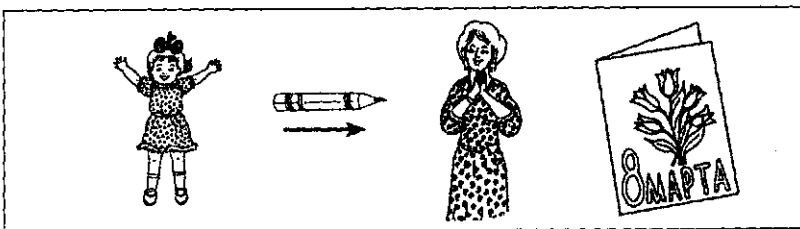

## Задание № 85. Домашние птицы (знакомство)

1. Раскрасить картинки (раскрашивает взрослый).
2. Покажи и назови всех, кого ты видишь на этой картинке.

- Кто это?
- Кто они все вместе? (Это домашние птицы.)
- Почему этих птиц называют домашними?
- Где они живут?

3. Скажи, кто как кричит:

- Как кричит курица? (Ко-ко-ко.)
- Что курица делает? (Курица квохчет.)
- Как кричит петух? (Ку-ка-ре-ку.)
- Что петух делает? (Петух кукарекает.)
- Как кричит гусь? (Га-га-га.)
- Что гусь делает? (Гусь гогочет.)
- Как кричит утка? (Кря-кря-кря.)
- Что утка делает? (Утка крякает.)
- Как кричит индюк? (Бу-бу-бу.)
- Что индюк делает? (Индюк бормочет.)

4. Рассмотр картинки и скажи:

- Чем девочки кормят домашних птиц?
- Чем ты накормишь домашних птиц? (Горохом зерном, кашей, бобами).

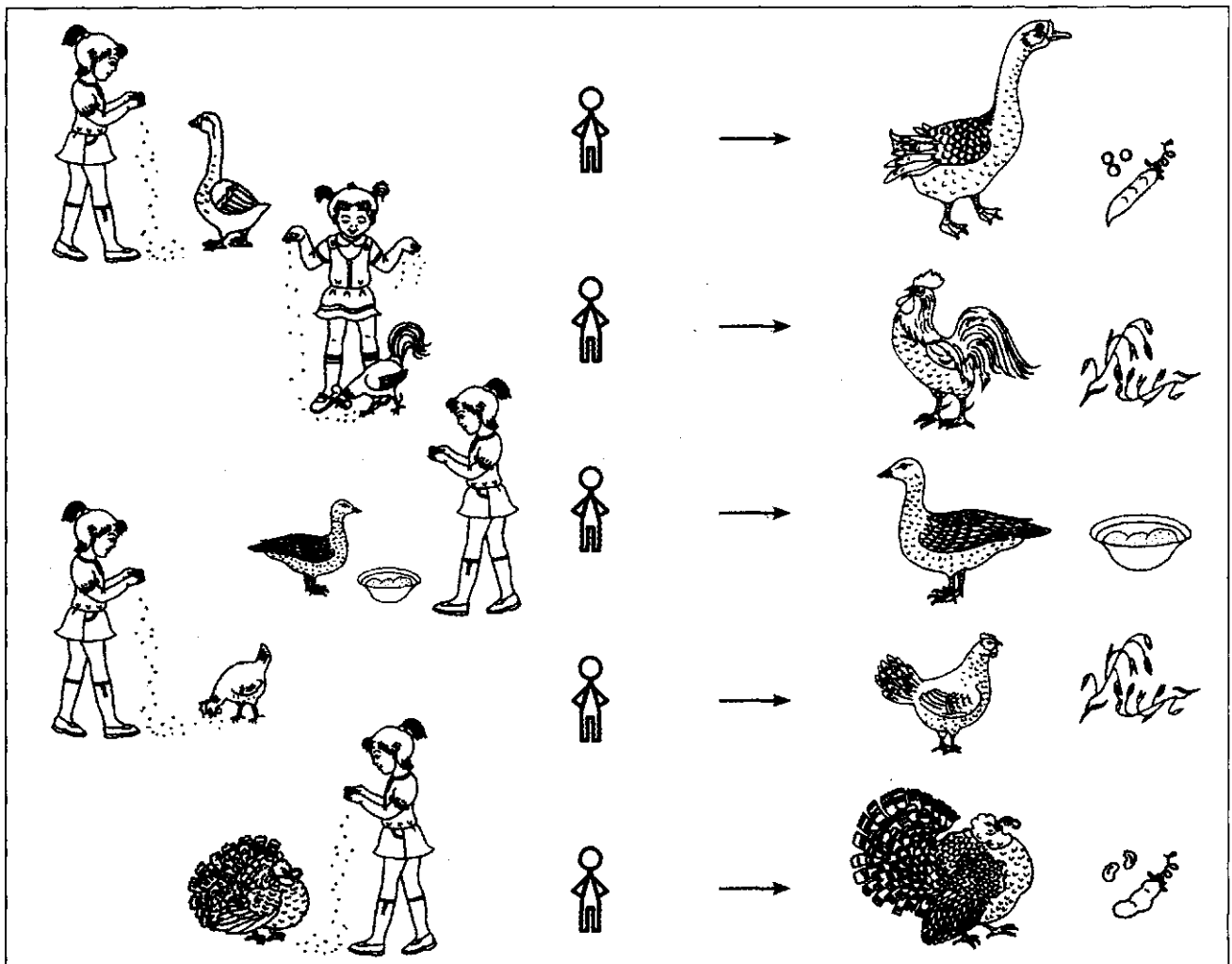
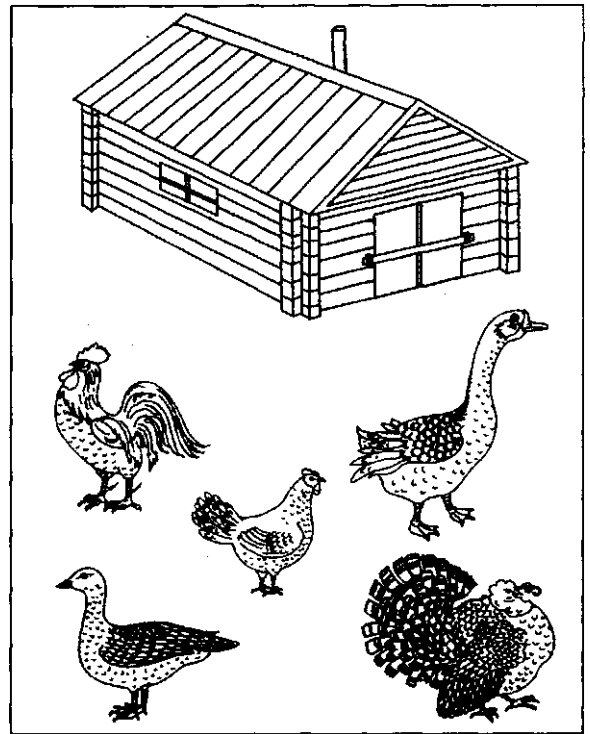

## Задание № 86. Домашние птицы. Части тела

1. Рассмотрите картинки.
2. Отгадай, кто спрятался? Показывай и называй домашнюю птицу.

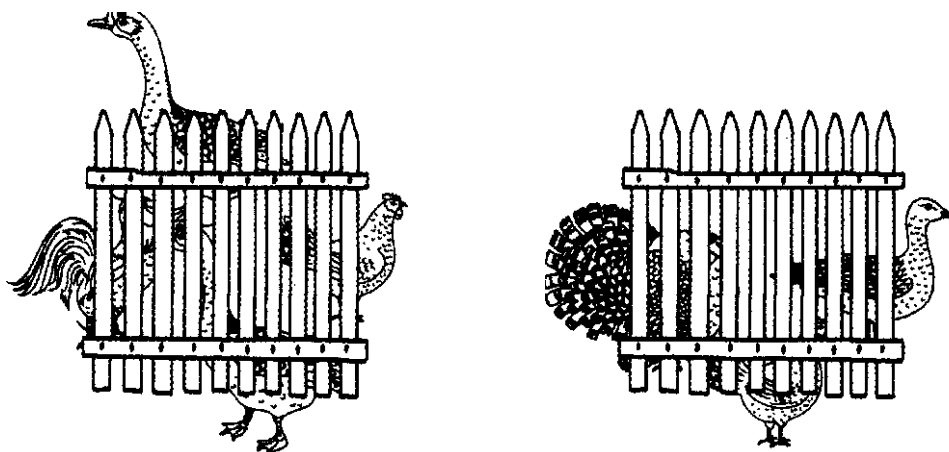

3. Назови и покажи части тела петуха: голова, шея, клюв, лапы, когти, хвост, гребешок, крылья, борода.



4. Чем покрыто тело домашних птиц?
5. Рассмотрите рисунки. Сделай пальчиками так же. Скажи, кто у тебя получился.



6. Назови ласково.

Домашняя птица	Ласковое название	Части тела	Ласковое название
Курица		Клюв	
Петух		Крыло	
Гусь		Хвост	
Утка		Крылья	
Индюк		Перо	
		Перья	
		Лапы	



Задание № 87. Птенцы домашних птиц (знакомство)

1. Раскрасить картинки (раскрашивает взрослый).

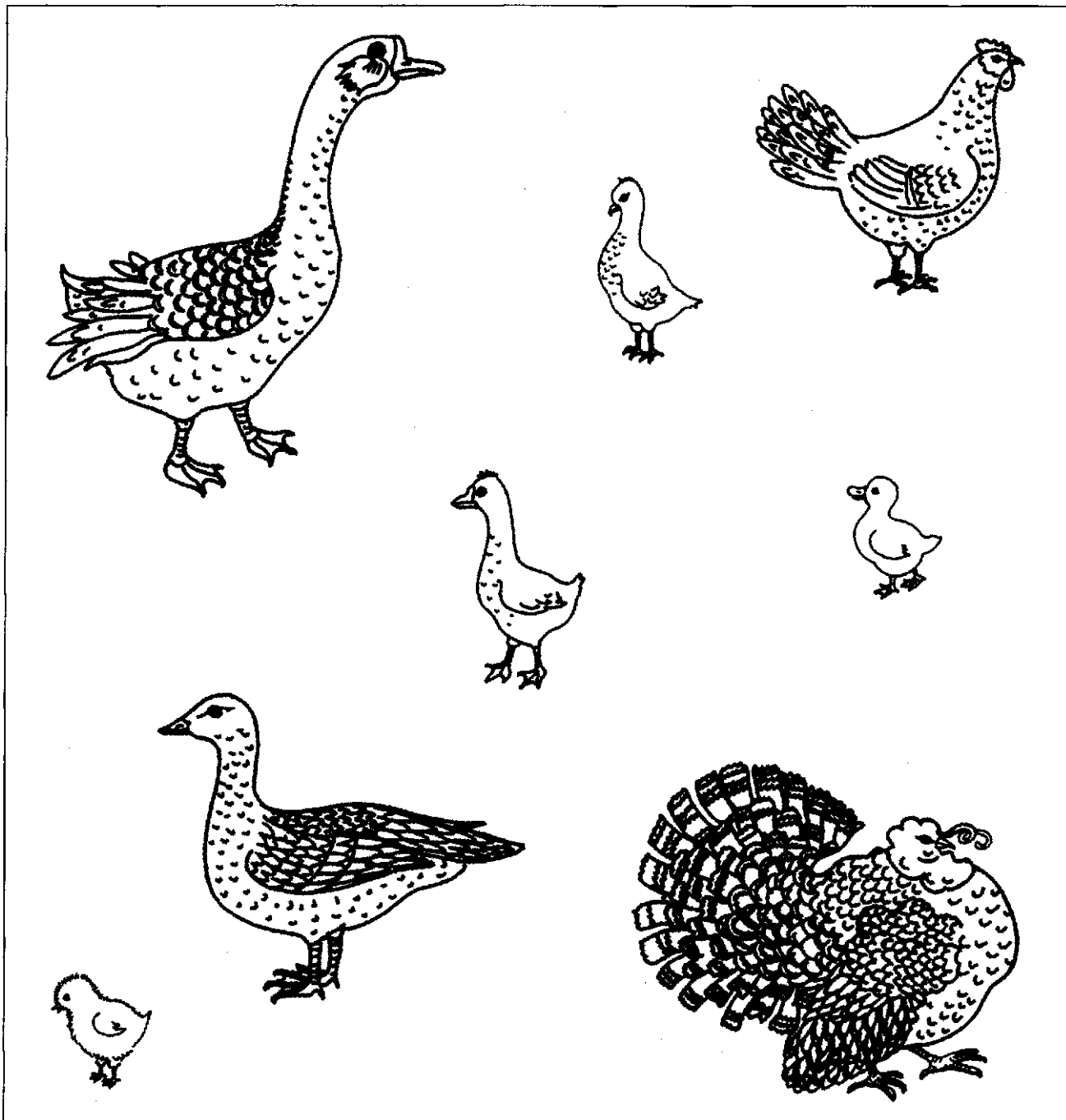

Задание № 88. Птенцы домашних птиц. Словоизменение

1. Раскрасить картинки (раскрашивает взрослый).

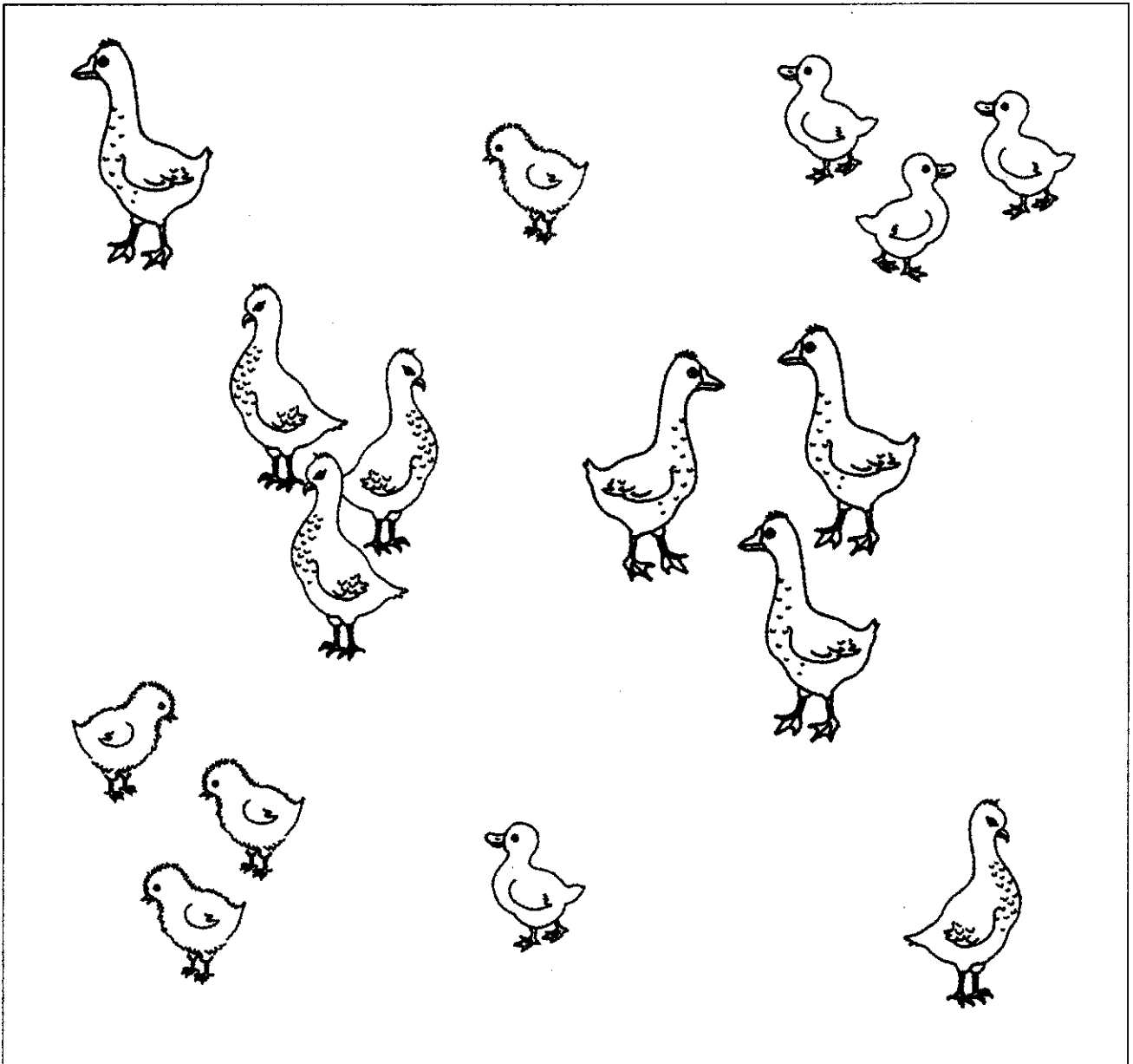

2. Покажи и скажи:

- Кто это? (Это утенок. Это утята.) И т.д.
- Кто они все вместе?
- Назови птенцов ласково. (Это утеночек. Это утятки.) И т.д.

Птенец	Ласковое название	Птенцы	Ласковое название
Утенок		Утята	
Цыпленок		Цыплята	
Гусенок		Гусята	
Индюшонок		Индюшата	

Задание № 89. Весна (знакомство)

1. Раскрасить картинку (раскрашивает взрослый).

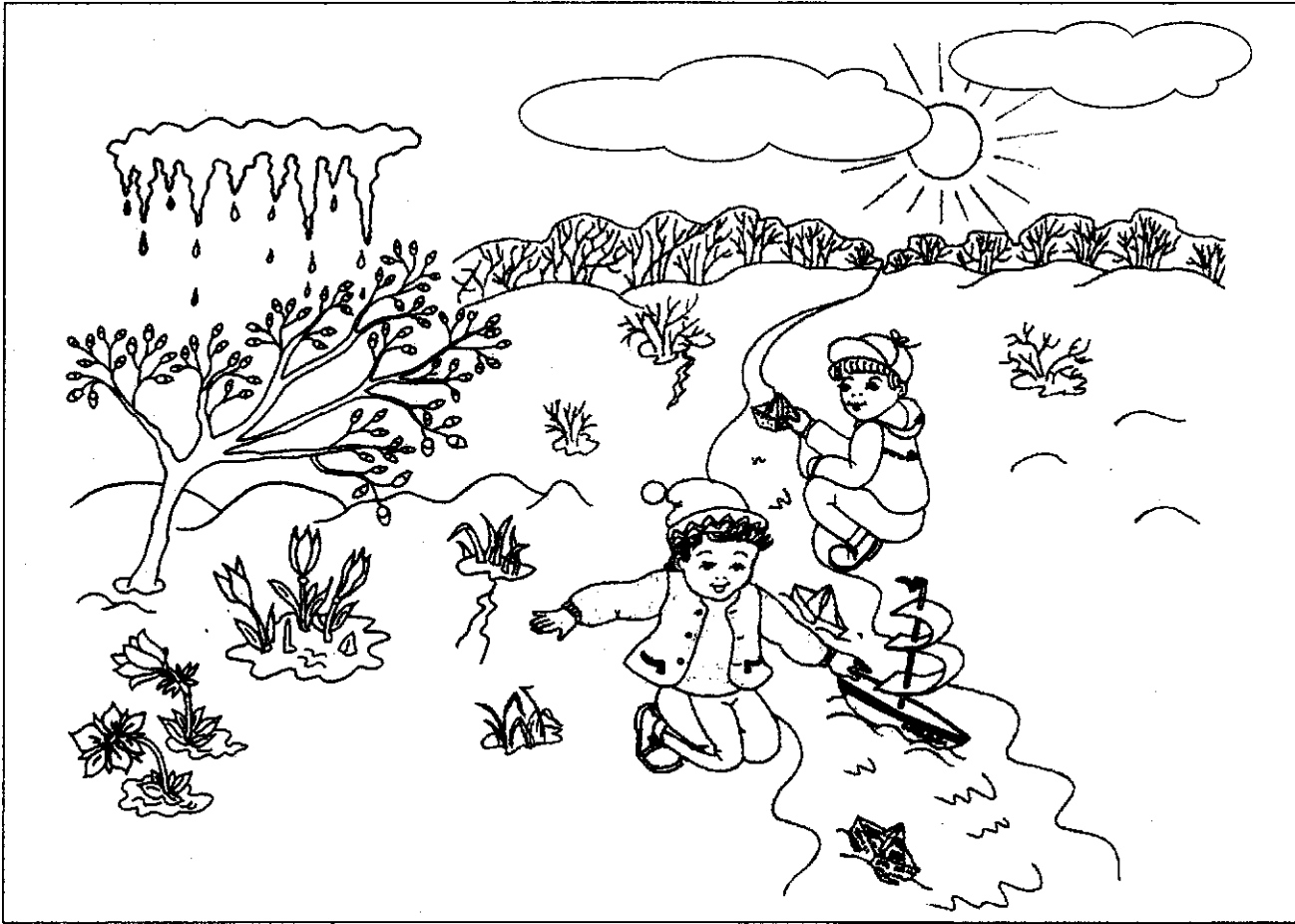

2. Рассмотрю картинку.

3. Дай полный ответ на вопросы:

- Что делает солнце?
- Как стало на улице?
- Что происходит со снегом?
- Что делают ручейки?
- Что появляется на земле?
- Что растет на проталинах?
- Что сняли дети?
- Какое это время года?

4. Покажи и скажи, что бывает весной:

Солнце прогревает. На улице стало тепло. Снег тает. Бегут ручейки. Появляются проталины. Растет молодая травка. Дети сняли шубы. Это весна.

5. Выучи:

К нам весна шагает быстрыми шагами, И сугробы  
тают под ее ногами. Черные проталины на земле  
видны. Видно, очень теплые ноги у весны.

(И. Токмакова)

Задание № 90. Весна. Предлоги «НА», «С»

1. Вспомни и скажи, что бывает весной.
2. Ответь на вопросы по схеме:
  - Где растаял снег?
  - Откуда капает вода?

Это короткое слово «НА» 

Это короткое слово «С» 

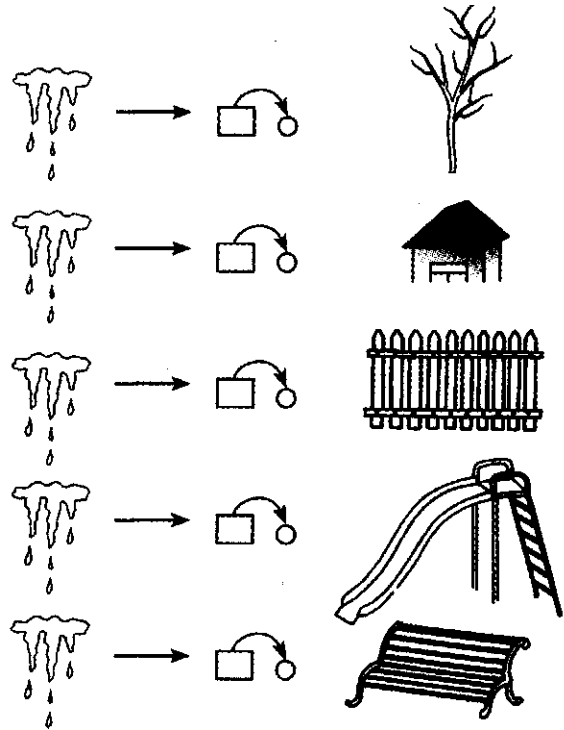
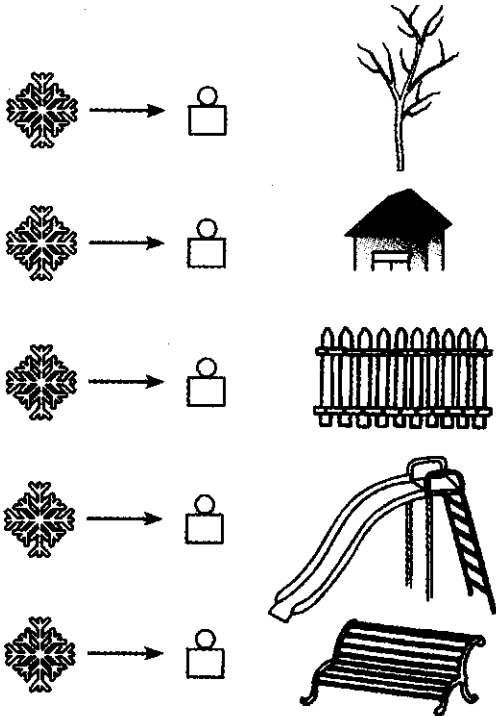

Откуда бегут ручьи?

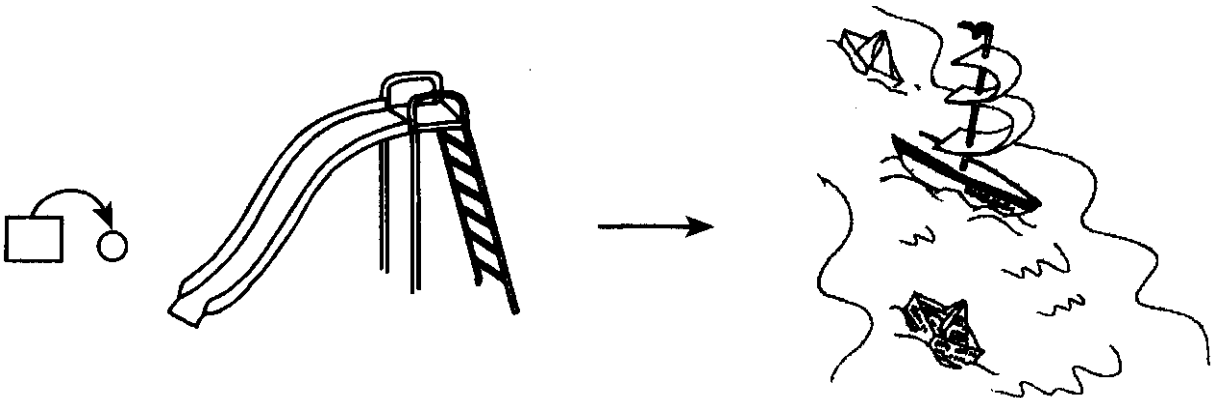

3. Спой песенку капли, делая ударение на выделенное слово:

**кап-кап**  
кап-кап,  
кап-кап-кап,  
кап-кап-кап,  
кап-кап-кап

## Задание № 91. Звуки «Ы»-«И». Дифференциация

1. Артикуляционная гимнастика (каждое упражнение выполнять перед зеркалом 5 раз).  
Язычок проснулся:

- «открыл окошко» - зубы образуют «заборчик», хорошо видны, губы образуют квадратик;
  - «проветрил комнату», «широко открыл дверь» - рот широко открыть, закрыть, расслабить губы;
- «сделал зарядку» - открыть рот, поочередно касаться уголков рта языком;
  - «замесил тесто» - открыть рот, высунуть широкий язык, покусывать его зубами, приговаривая «та-та-та»;
  - «испек блины» - закусить широкий кончик языка и удерживать в таком положении 5-7 секунд;
  - «съел их с вареньем, облизал губы» - медленно облизать губы круговыми движениями сначала в одну, а затем в другую сторону;
  - «пошел погулять» - открыть рот, высунуть остренький язычок, подержать 5-10 секунд, спрятать;
  - «покачался на качелях» - широко открыть рот, поднять язык за верхние зубы и опустить за нижние;
- «купил баранки» - сделать губы овалом и удерживать 5-7 секунд, расслабить губы;
- «пошел домой спать» - губы расслаблены, неподвижны, полуоткрыты.

2. Раскрасить символы звуков красным карандашом (раскрашивает взрослый).

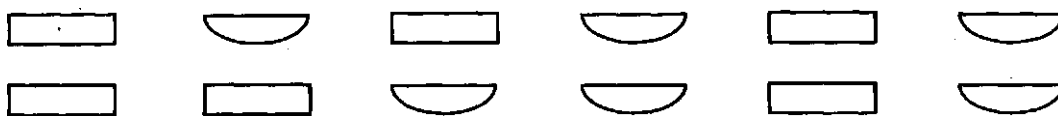

3. Нажимай на прямоугольники указательным пальцем и произноси «И», нажимай на полуovalы, произноси «Ы».

4. Прочитай:

- Как кричит жеребенок?
- Как гудит пароход?

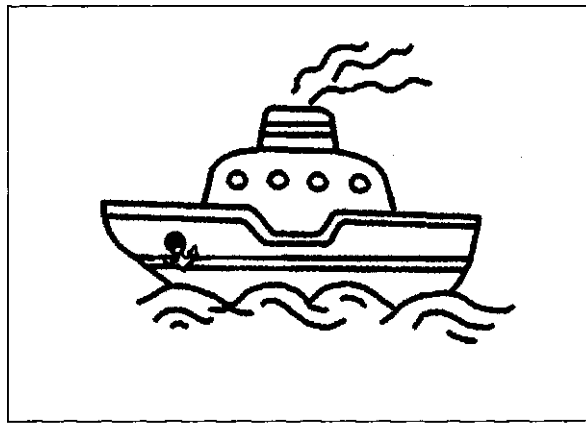
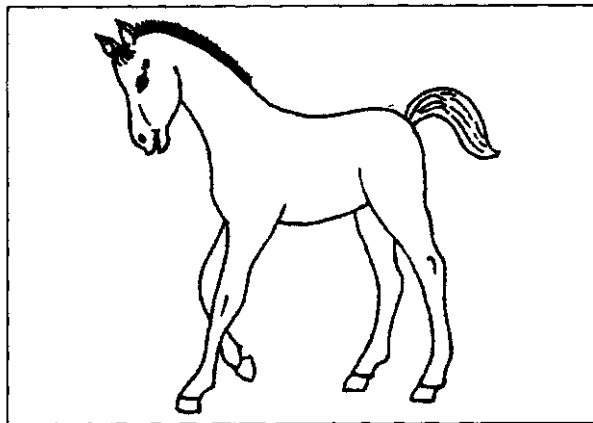

5. Пальчиковая гимнастика.

Положи на ладонку кулачок, посмотри, какой пароход с трубой у тебя получился.

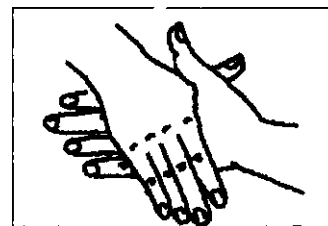
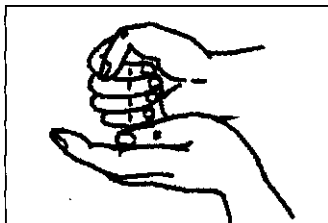

Обхвати одну ладонку другой, посмотри, какая лошадка с гривой у тебя получилась.

## Задание № 92. Посуда (знакомство)

1. Раскрасить рисунки (раскрашивает взрослый).

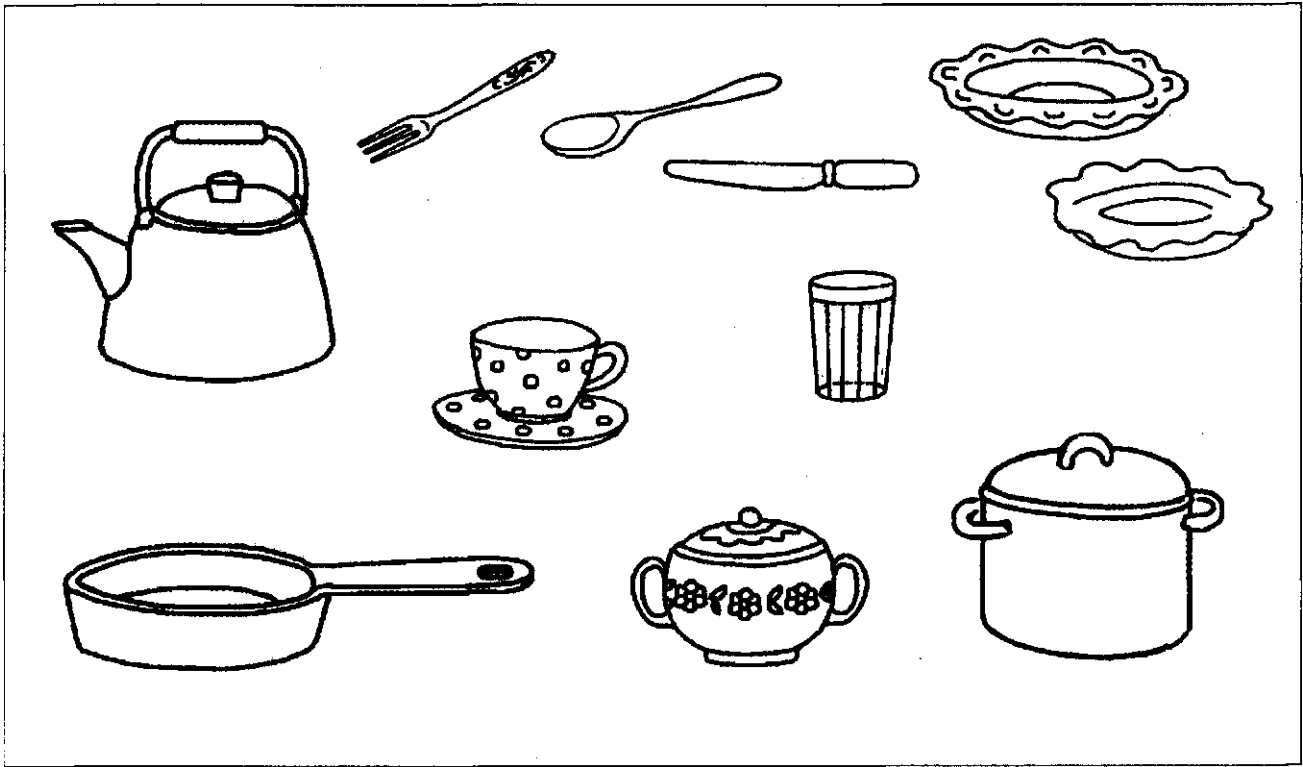

2. Рассмотрите картинки. Назови:

- Что на них нарисовано?
- Как это называется все вместе одним словом?

3. Дай полный ответ:

- В чем варят?
- На чем жарят?
- В чем кипятят воду?
- Из чего едят суп?
- Из чего едят второе?
- Из чего пьют?
- Чем режут?
- Чем едят суп?
- Чем едят второе?
- В чем заваривают чай?
- В чем держат сахар?

4. Какая посуда для чего нужна?

- Глубокая тарелка нужна, чтобы из нее есть суп.
- Чашка нужна, чтобы из нее пить.
- Мелкая тарелка ...
- Большой чайник...
- Заварочный чайник ...
- Сахарница ...
- Стакан ...
- Ложка...
- Вилка ...
- Нож ...
- Кастрюля ...
- Сковорода ...

Задание № 93. Посуда. Предлоги «В», «НА», «ОКОЛО», «ЗА», «ПОД»

1. Рассмотрни картинки.

2. Ответь:

- Где лежит нож?
- Где стоит чашка?
- Где стоит блюдце?
- Где стоит стакан?
- Где лежит ложка?

«НА» □, «В» □, «ЗА» □, «ПОД» □, «ОКОЛО» □.

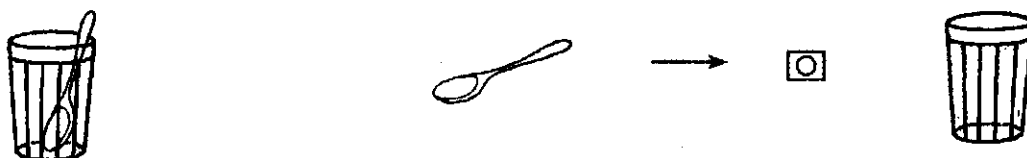
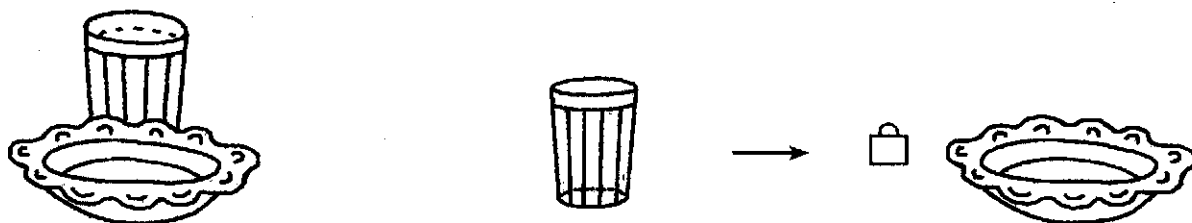
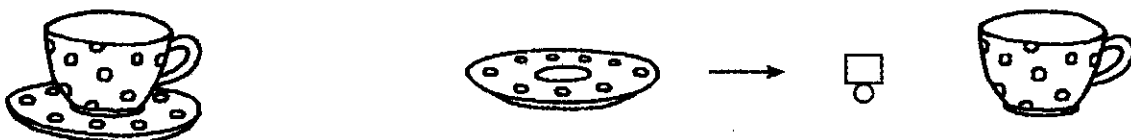
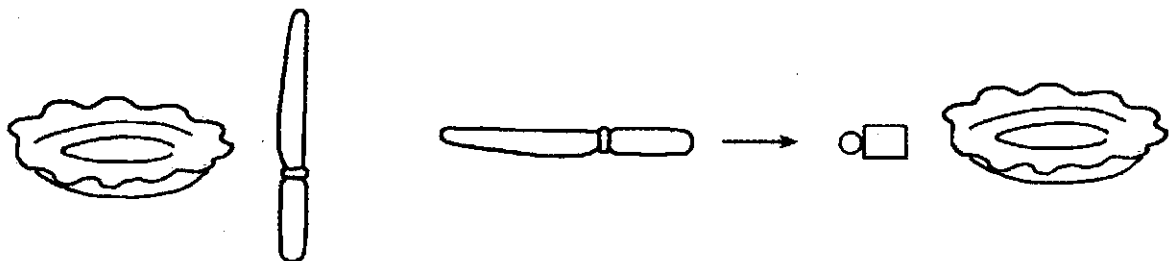



### Задание № 94. Посуда. Словоизменение

1. Рассмотрй посуду, покажи и назови ее детали: ручка, стенки, крышка, зубья, доньшко, носик.
2. Назови посуду ласково:

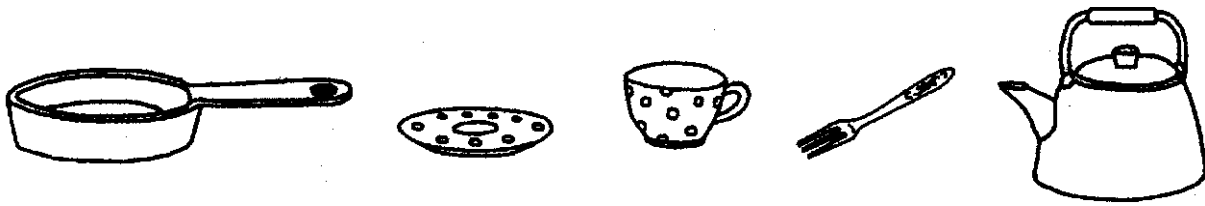

Посуда	Ласковое название	Посуда	Ласковое название
Тарелка		Чашка	
Сковорода		Блюдце	
Кастрюля		Ложка	
Чайник		Вилка	
Стакан		Нож	

3. Покажи и скажи:

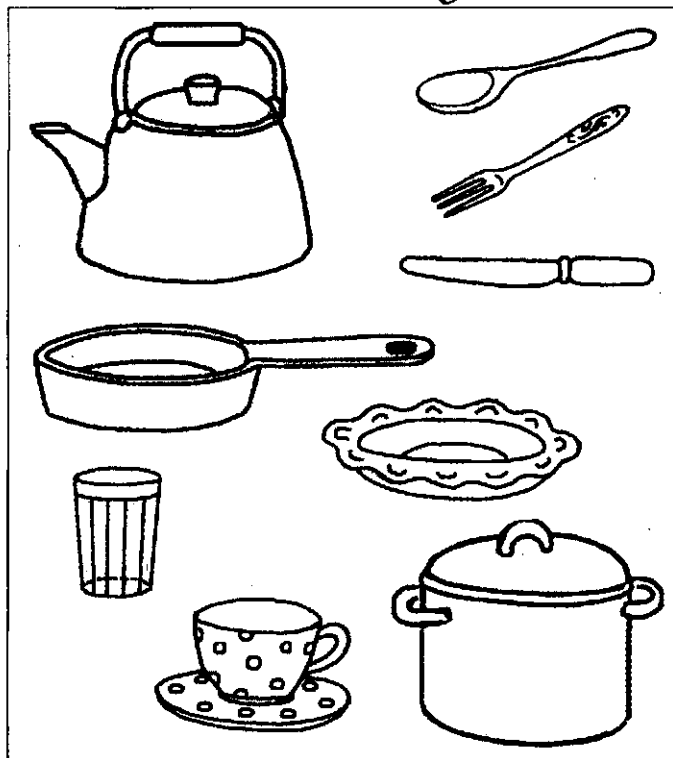

- Какая посуда у куклы (куколки)? (У куклы (куколки) чайник (чайничек).) И т. д.



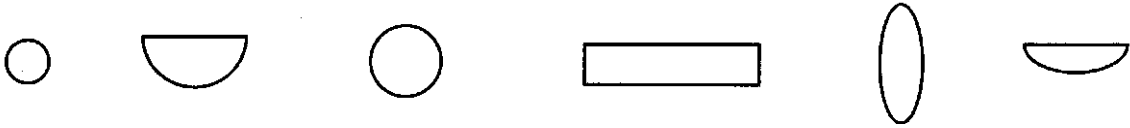

**Задание № 95. Чтение по изученным символам**



1. Раскрасить символы звуков красным карандашом (раскрашивает взрослый).
2. Прочитай по символам звуки, которые произносит Катя.



3. Катя сначала произносит , а потом . Что у нее получилось? Найди и прочитай ответ. Кто так кричит?

4. Катя сначала произносит , а потом . Что у нее получилось? Найди и прочитай ответ. Кто так плачет?

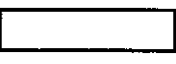
5. Катя сначала произносит , а потом . Что у нее получилось? Найди и прочитай ответ. Кто так воет?

6. Катя сначала произносит , а потом . Кто так кричит?

7. Катя сначала произносит , а потом . Что у нее получилось? Найди и прочитай ответ. Кто так кричит?

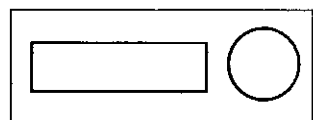
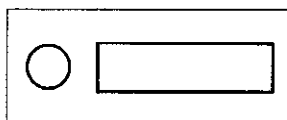
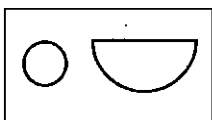
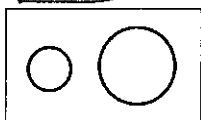
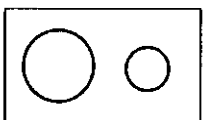
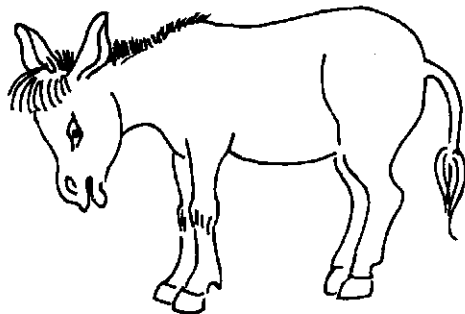
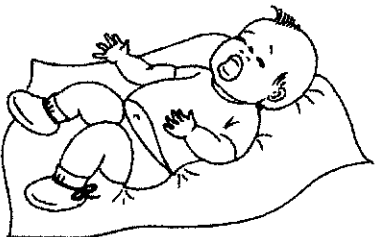
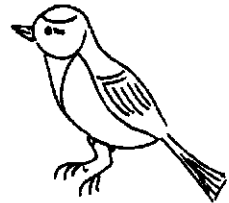
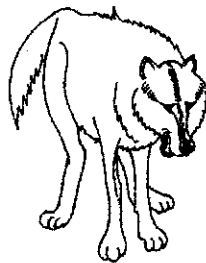
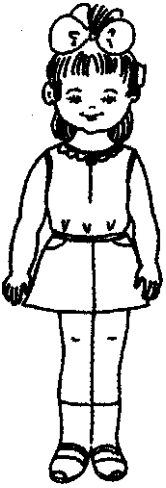

## Задание № 96. Посуда. Составление рассказа

1. Послушай рассказ о том, как дети помогают маме:

Дети помогают маме. Петя моет тарелки горячей водой. Вика вытирает чашки полотенцем. Мама убирает посуду на полку.

2. Дай полный ответ на вопросы:

- Что делают дети?
- Чем моет Петя тарелки?
- Чем Вика вытирает миску?
- Куда мама убирает посуду?

3. Перескажи рассказ с помощью схемы и картинок.

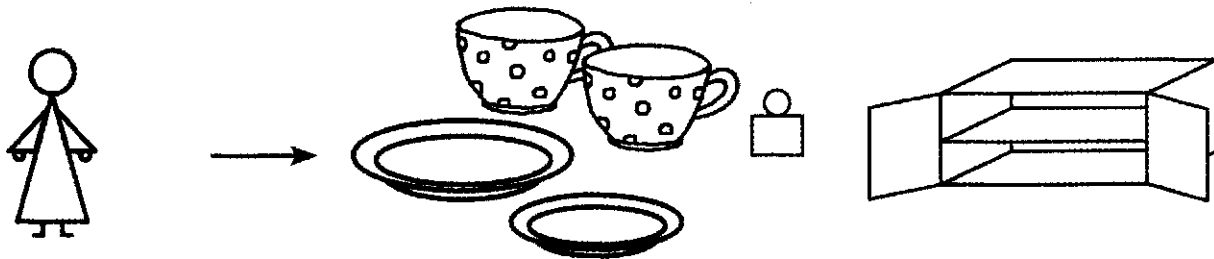
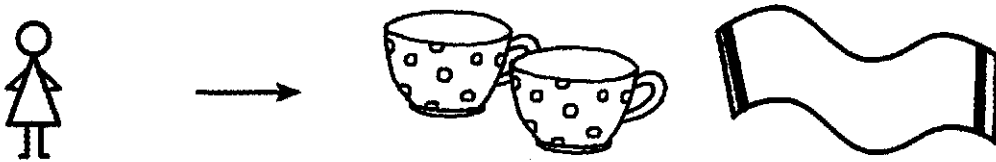
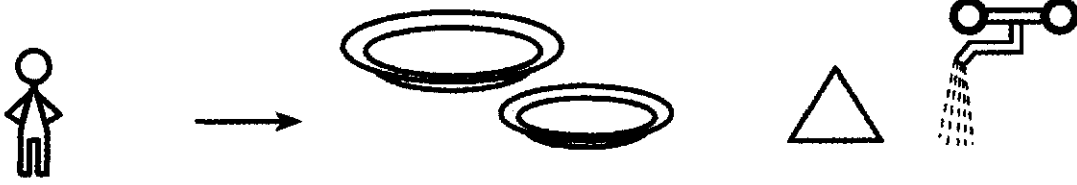
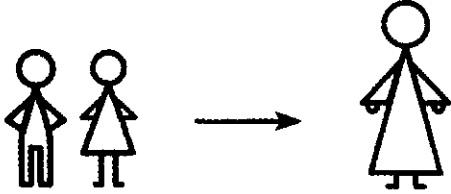

## Задание № 97. Мебель (знакомство)

### 1. Раскрасить рисунки (раскрашивает взрослый).

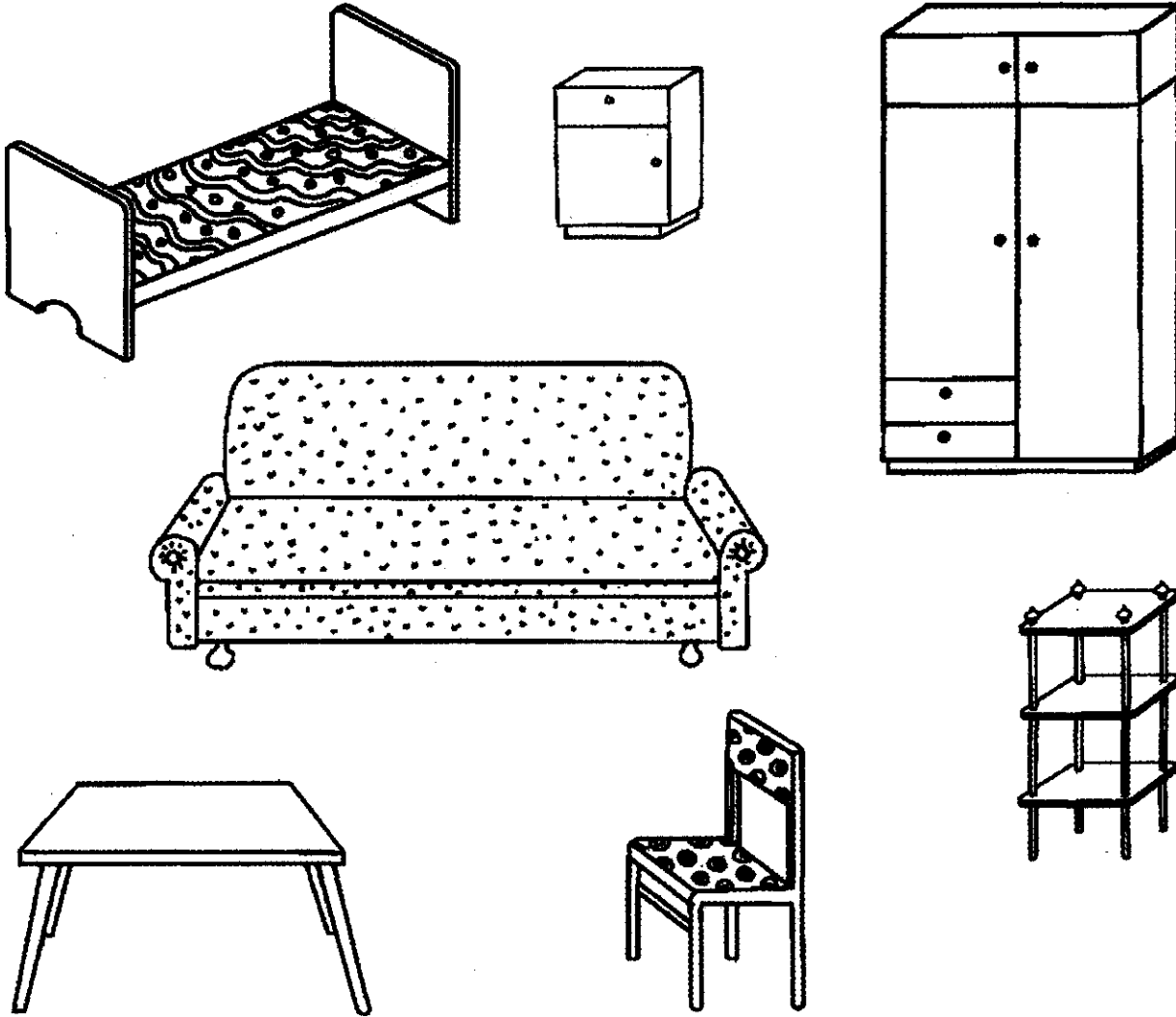

2. Рассмотрите картинки. Назови, что на них нарисовано.

3. Как это называется все вместе одним словом?

4. Дай полный ответ на вопросы:

- На чем лежат?
- На чем сидят?
- На чем спят?
- На что кладут книги?
- Куда убирают белье, одежду?
- На что можно ставить телевизор?
- За какой мебелью можно сидеть и рисовать? Сидеть и обедать? Сидеть и читать?

5. Какая мебель для чего нужна?

- Стул нужен, чтобы...
- Шкаф нужен, чтобы...
- Кровать нужна, чтобы...
- Диван нужен, чтобы...
- Тумбочка нужна, чтобы..
- Этажерка нужна, чтобы...
- Стол нужен, чтобы...

## Задание № 98. Мебель. Словоизменение

1. Раскрасить рисунки (раскрашивает взрослый).

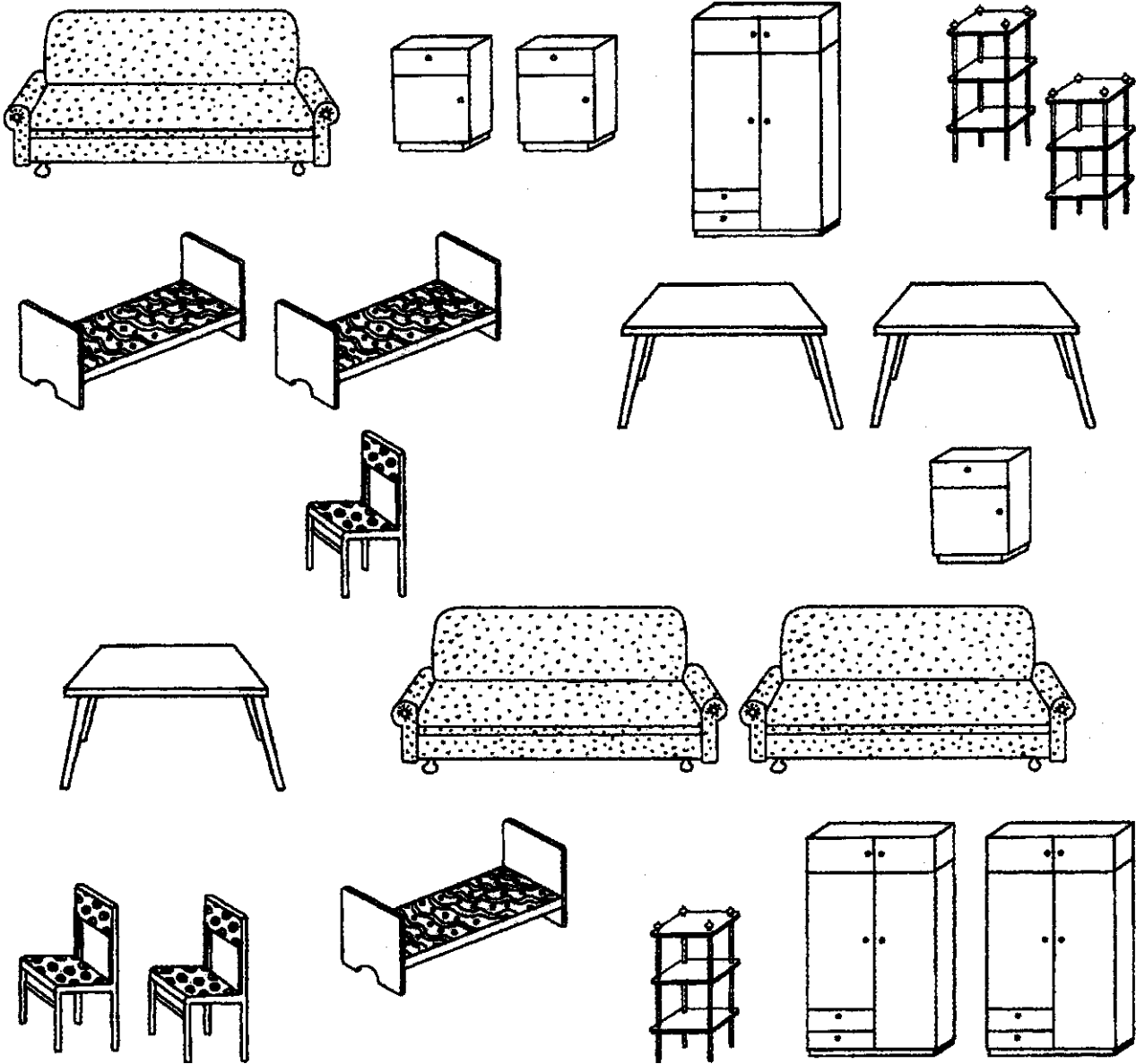

2. Рассмотрите картинки. Назовите, что на них нарисовано, в единственном и во множественном числе. Например: Это диван, а это диваны. И т.д.





- Что это все вместе?
- Назовите мебель ласково.

Единственное число	Ласковое название	Множественное число	Ласковое название
Кровать		Кровати	
Диван		Диваны	
Стол		Стол	
Шкаф		Шкафы	
Этажерка		Этажерки	
Стул		Стулья	

Задание № 99. Мебель. Предлоги «В», «НА», «С», «ИЗ», «ОКОЛО»

1. Рассмотрите картинки.

2. Ответьте на вопросы:

«В» , «НА» , «С» , «ИЗ» , «ОКОЛО» .

• Где стоит чашка?  →  → 



• Откуда мама взяла чашку?  →  → 



• Где стоят книги?  →  → 

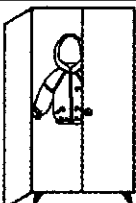

• Откуда папа взял книги?  →  → 

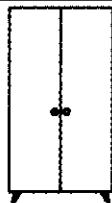

• Где лежит дедушка?  →  → 

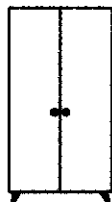

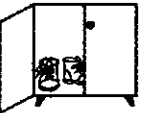
• Откуда дедушка встал?  → 

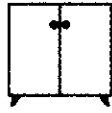
• Где висит куртка?  →  →  → 

• Откуда Данил взял куртку?  →  →  → 

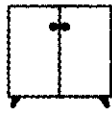

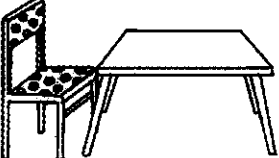
• Где лежат ботинки?  →  →  → 

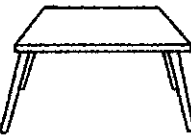
• Откуда Таня взяла ботинки?  →  →  → 

• Где стоит стул?  →  →  → 

Задание № 103. Мебель. Предлоги «ЗА», «ПОД»

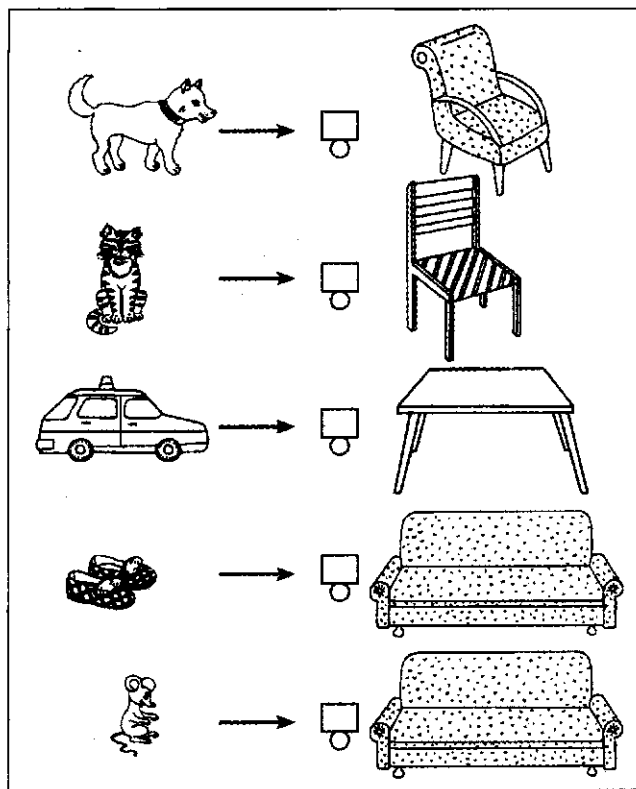
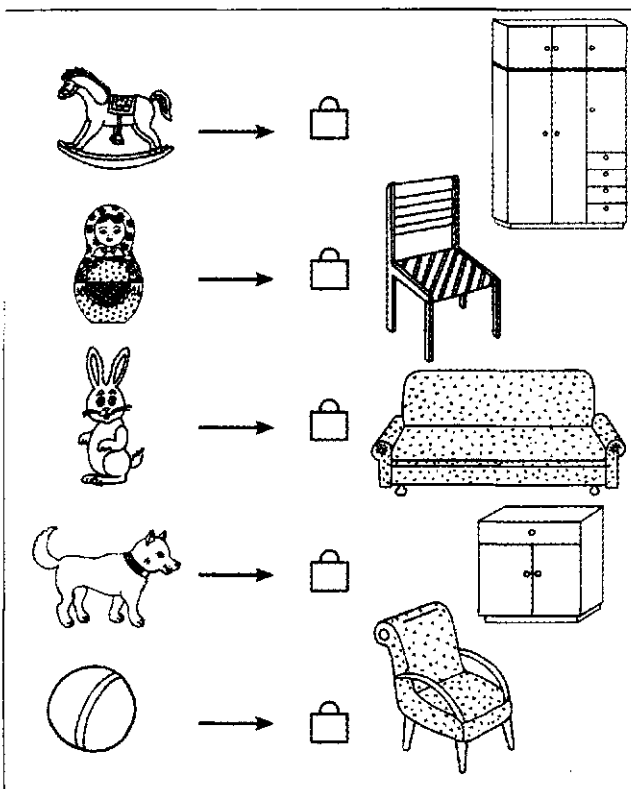
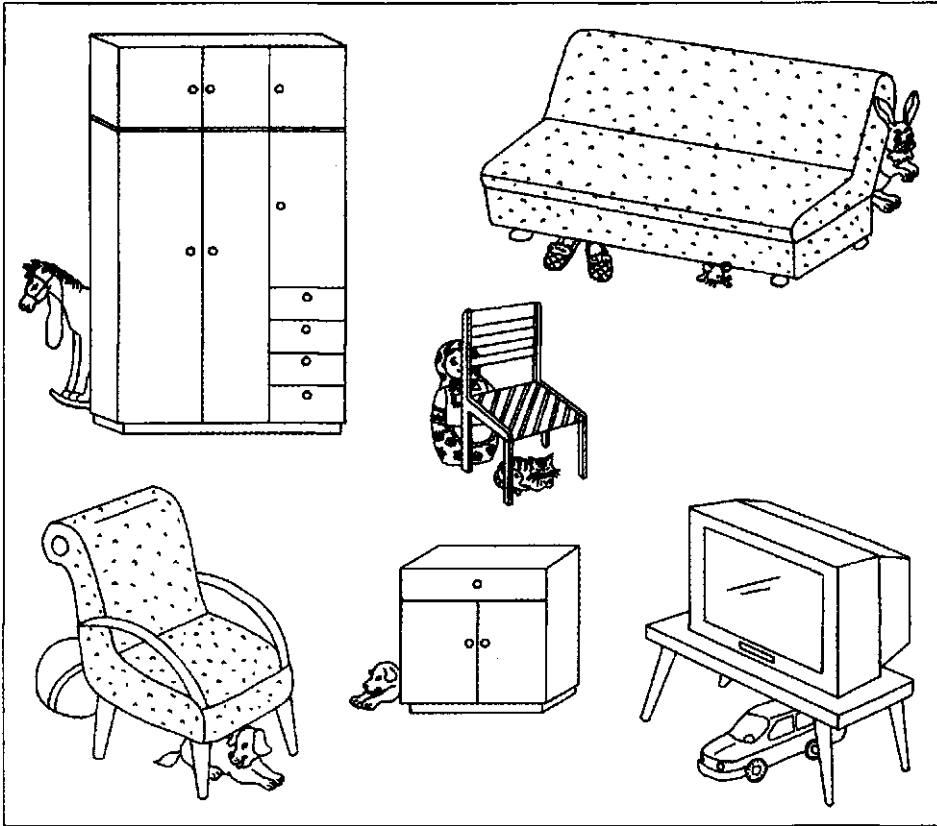

1. Рассмотрни картинки.

2. Ответь на вопросы. Правильно используй «ЗА» , «ПОД» .



Задание № 101. Мебель. Предлоги «К», «ОТ»

1. Рассмотрни картинки.

2. Ответь на вопросы. Правильно используй «К» , «ОТ» .

- Куда подлетела бабочка? Куда идет котенок? Куда ползет черепаха?
- Откуда откатилась машинка? Откуда откатился мяч? Откуда отошла кошка?

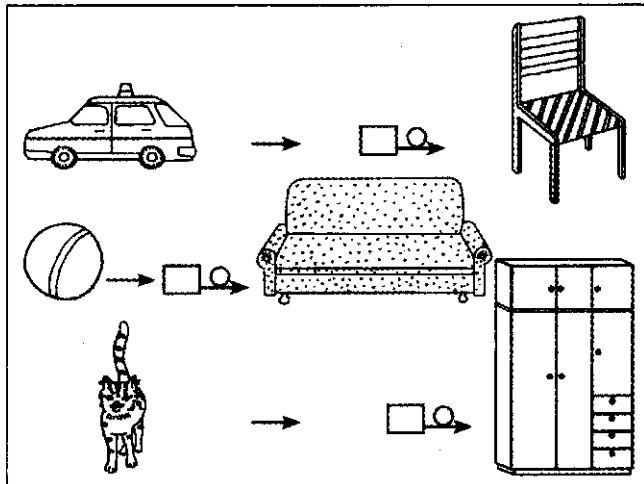
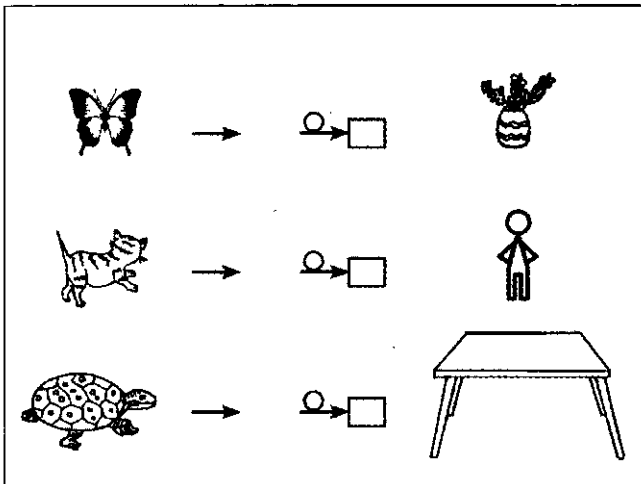
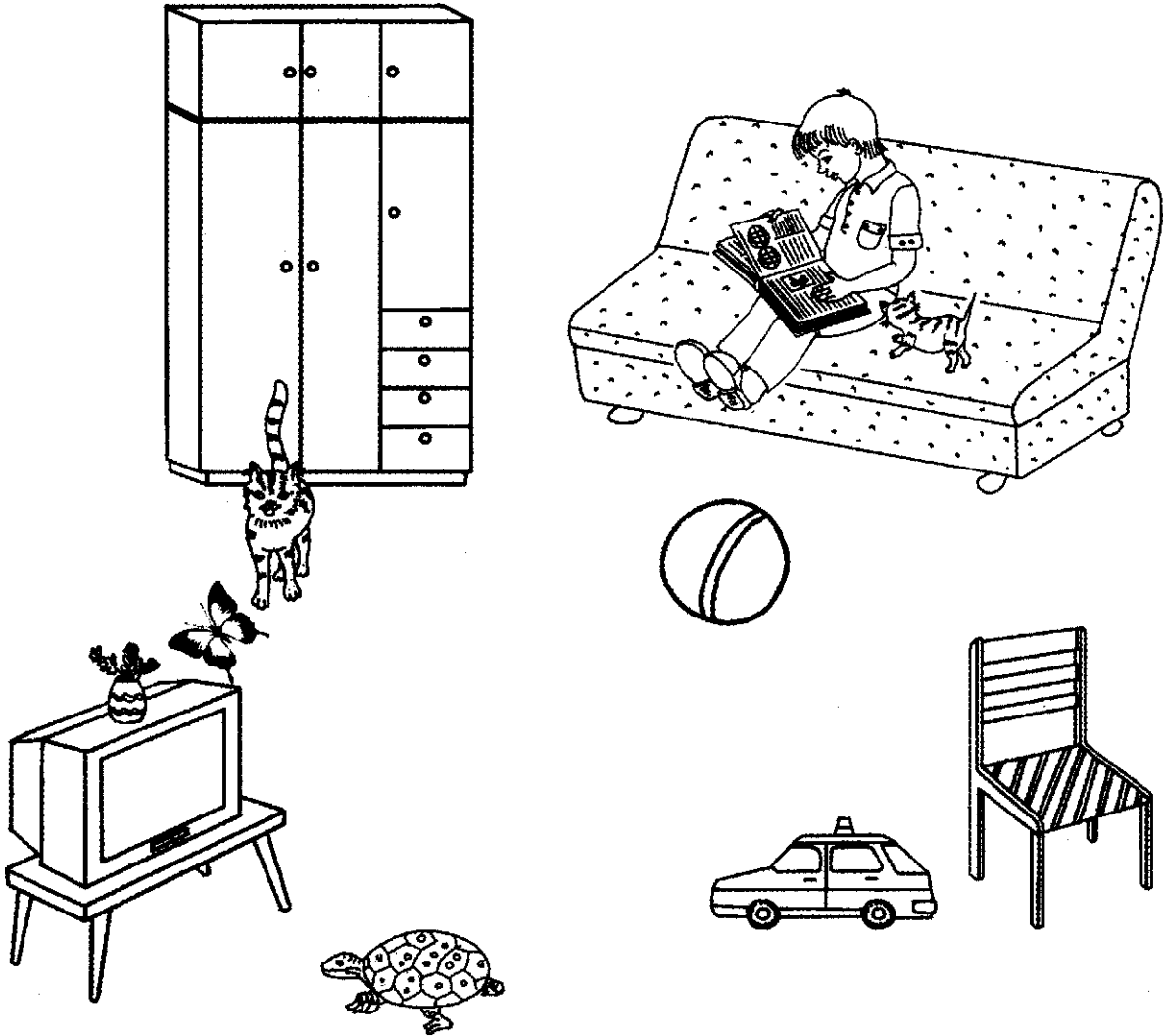



## Задание № 102. Мебель. Пересказ

1. Раскрасить картинку (раскрашивает взрослый).
2. Рассмотреть картинку.
3. Послушай рассказ о том, как папа купил новую мебель:

Папа купил новую мебель.  
 Шкаф поставили в большой комнате.  
 Около шкафа поставили кровать.  
 К кровати придвинули тумбочку.  
 Стул поставили около стола.  
 Хорошо стало в комнате.

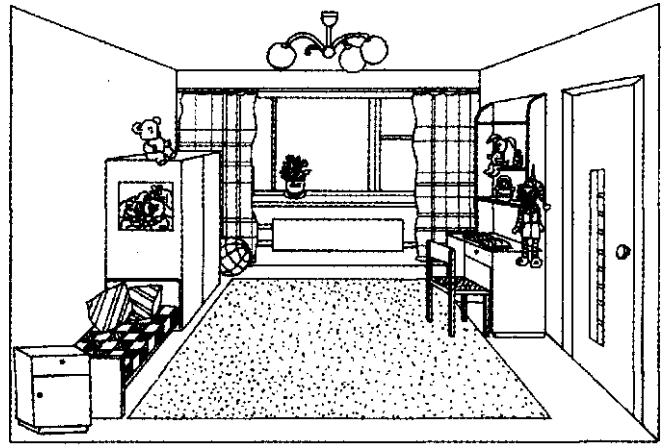

4. Дай полный ответ на вопросы:
  - Что купил папа?
  - Где поставили шкаф?
  - Где поставили кровать?
  - Куда придвинули тумбочку?
  - Куда придвинули стулья?
  - Как стало в комнате?
5. Перескажи рассказ с помощью схемы и картинок.

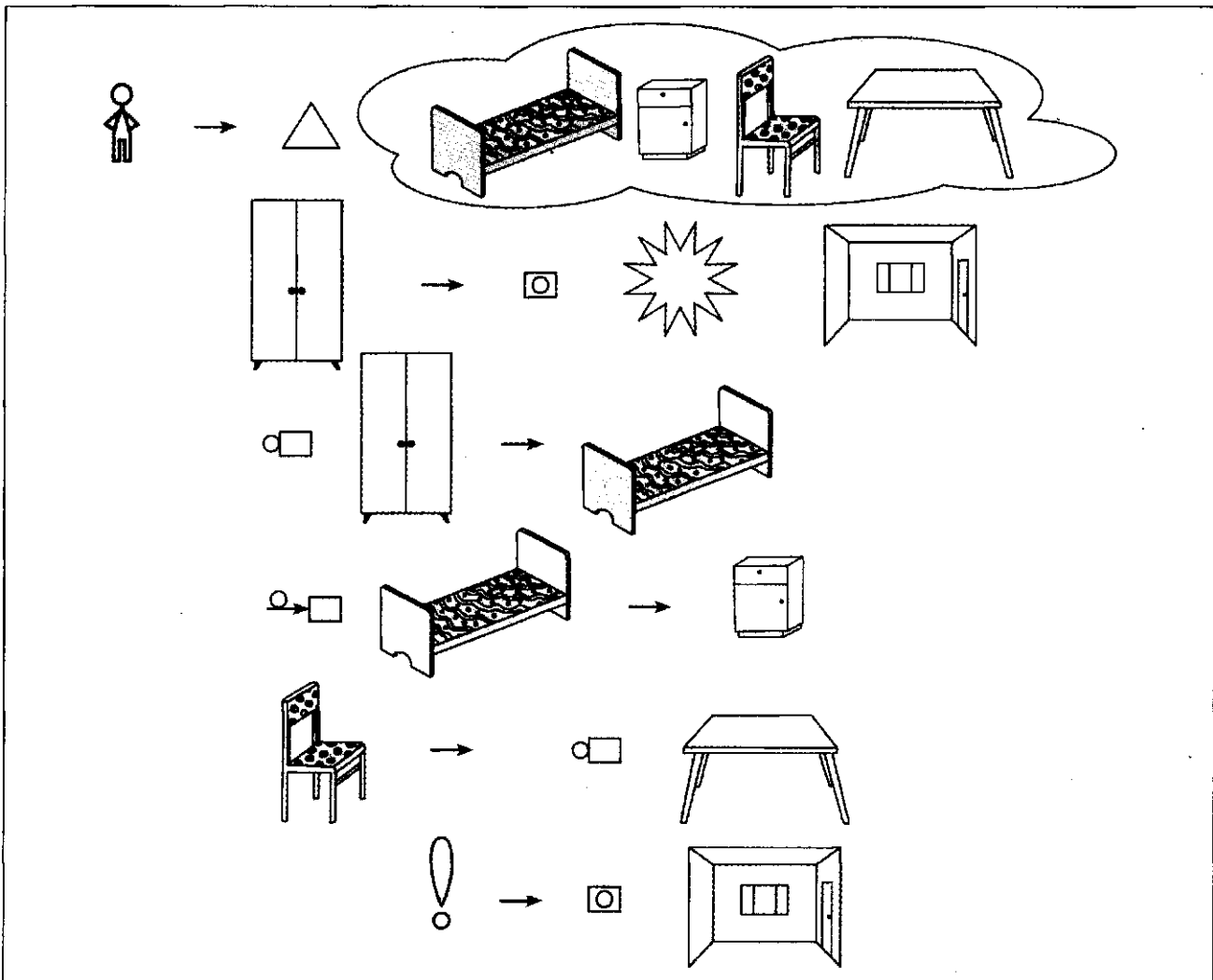

### Задание № 103. Дом и его части (знакомство)

1. Раскрасить картинки (раскрашивает взрослый).

2. Покажи и назови части дома: стена, окно, крыльцо, дверь, балкон, крыша, труба, этаж, фундамент, лестница.

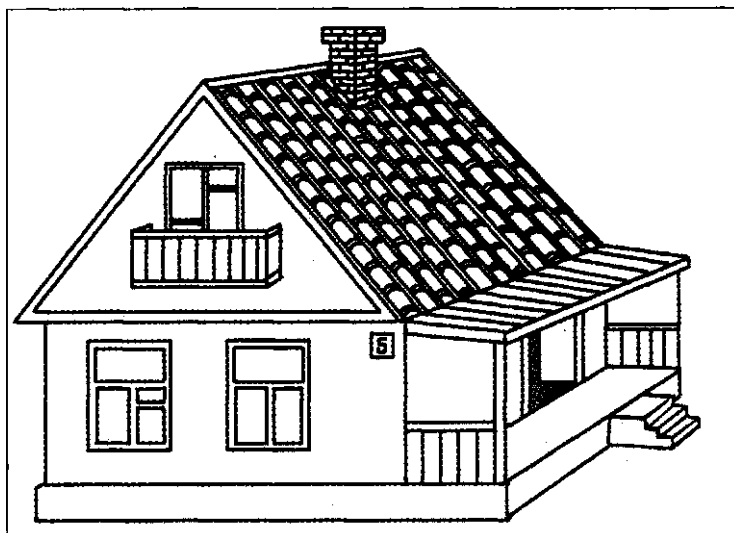

3. Назови во множественном числе.

Единственное число	Множественное число
Дом	
Окно	
Стена	
Этаж	
Труба	
Крыша	
Балкон	
Лестница	
Дверь	

4. Дай полные ответы на следующие вопросы:

- Сколько этажей в каждом доме (счет начинай снизу)? (Один этаж, два этажа, три этажа, четыре этажа, пять этажей.)
- Покажи и скажи, где первый этаж?
- Покажи и скажи, где последний этаж?
- Сколько всего крыш (труб, дверей)?



## Задание № 104. Дом. Плоскостное конструирование

1. Рассмотрите картинку.

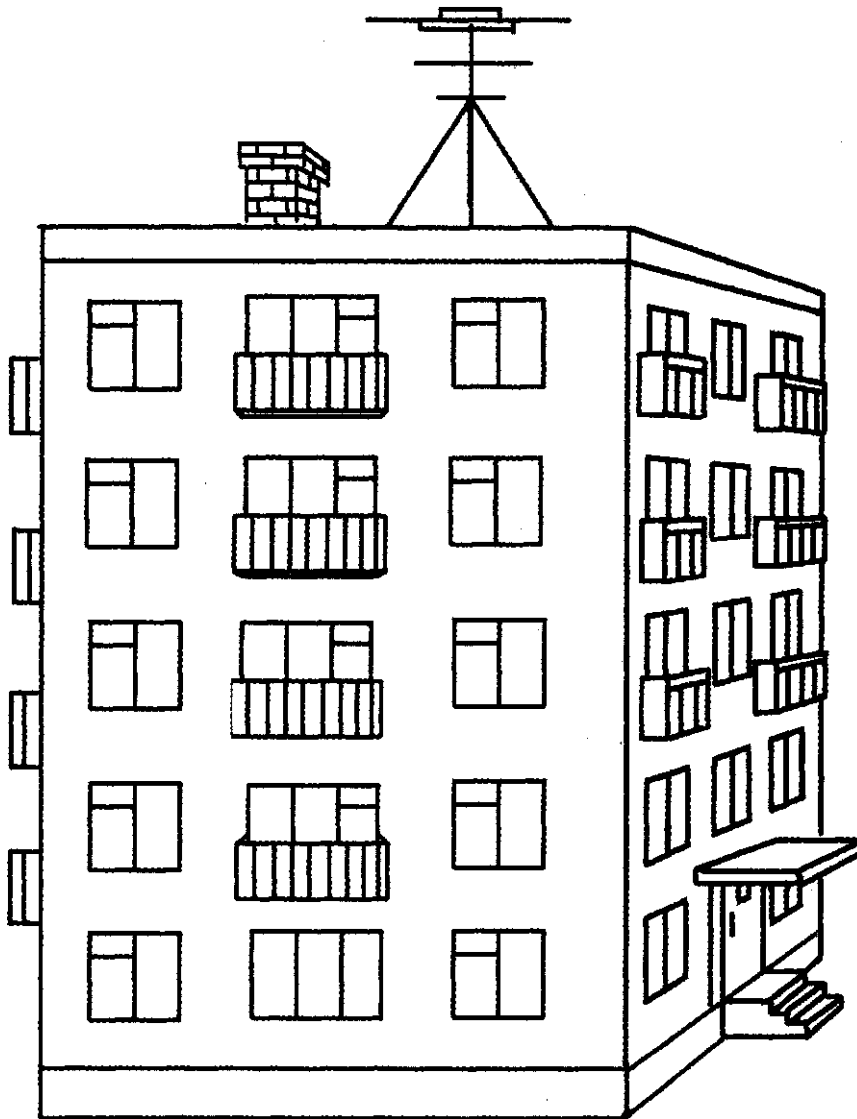

2. Ответь полными ответами на вопросы:

- Что находится наверху у дома? (Наверху у дома - крыша.)
- Что внизу у дома?
- Что у дома спереди?
- Что у дома справа?
- Что может быть у дома сзади?
- Что может быть у дома слева?

3. Используя слова: вверху, внизу, справа, слева, спереди, сзади, дай полные ответы на вопросы:

- Где труба?
- Где крыша?
- Где антенна?
- Где дверь?
- Где окна?
- Где балкон?
- Где фундамент?

4. Сделать аппликацию «Дом».

Задание № 105. Транспорт (знакомство)

1. Раскрасить картинки (раскрашивает взрослый).

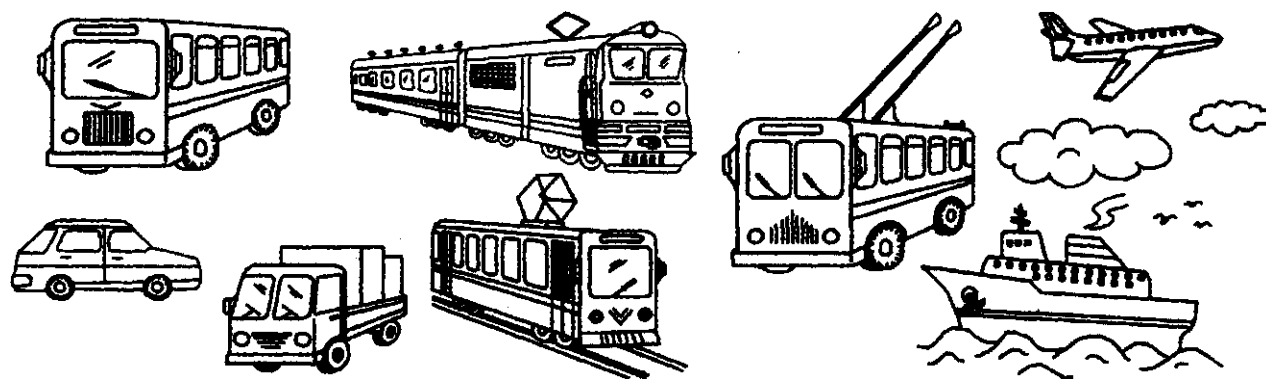

2. Рассмотреть картинки, скажи, что на них нарисовано.

3. Назови все это одним словом.

4. Ответь:

- Для чего нужен транспорт? (Транспорт нужен, чтобы перевозить людей (грузы, людей и грузы).)

5. Покажи и скажи:

- Где автобус, где автобусы? (Вот автобус, вот автобусы.)

- Где троллейбус, где троллейбусы?

- Где самолет, где самолеты?

- Где машина, где машины?

- Где пароход, где пароходы?

- Где грузовик, где грузовики?

- Где трамвай, где трамваи?

- Где поезд, где поезда?

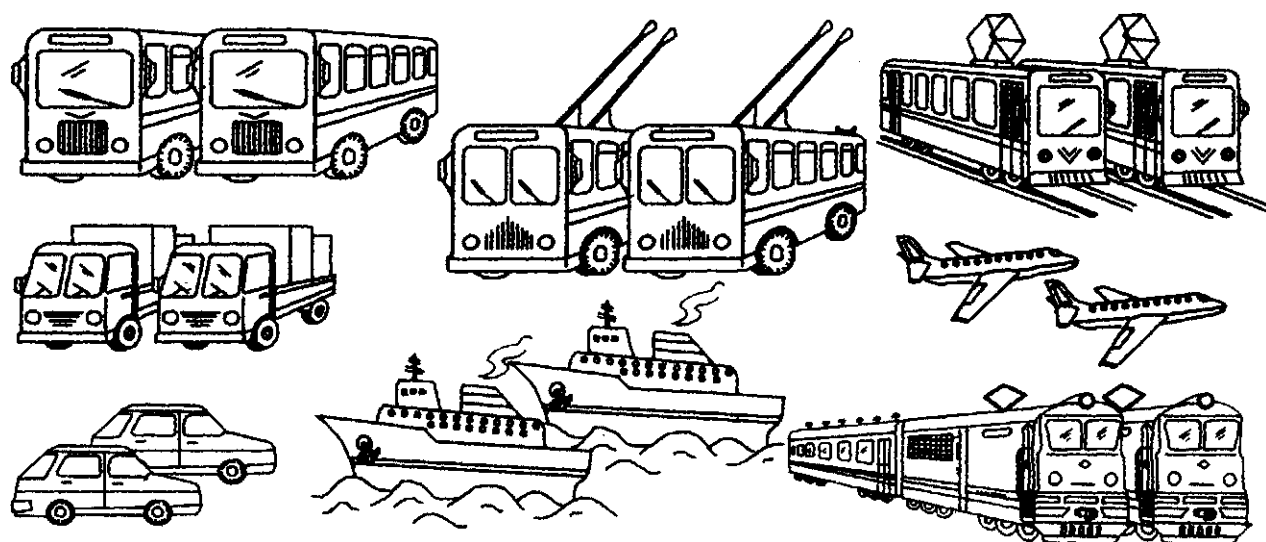

6. Назови виды транспорта во множественном числе:

Единственное число	Множественное число	Единственное число	Множественное число
Автобус		Грузовик	
Трамвай		Пароход	
Троллейбус		Самолет	
Машина		Поезд	

**Задание № 106. Транспорт. Предлоги «ПО», «К», «ОТ», «ОКОЛО», «НА», «В» с глаголами**

1. Рассмотрни картинки.

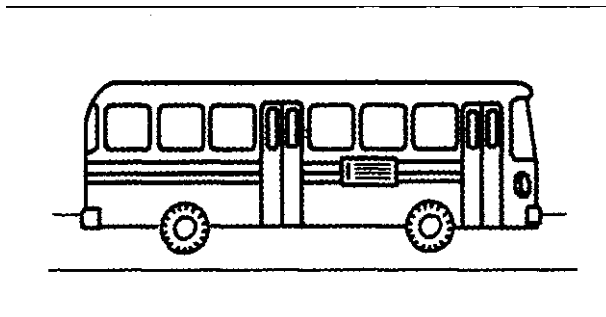

2. Ответь:

- Где едет автобус (грузовик, поезд)? (Автобус едет по дороге. Поезд едет по рельсам. И т.д.)

- Куда подъехал автобус (грузовик, поезд)? (Автобус подъехал к остановке. Грузовик подъехал к гаражу. Поезд подъехал к станции. И т.д.)

- Где остановился автобус?

- Откуда отъехал автобус (грузовик, поезд)?

(Автобус отъехал от остановки. Грузовик отъехал от гаража. Поезд отъехал от станции.)

- Где плывет корабль? (Корабль плывет по морю.)

- Куда подплыл корабль? (Корабль подплыл к берегу.)

- Откуда отплыл корабль? (Корабль отплыл от берега.)

- Где летит самолет? (Самолет летит в небе.)

- Откуда взлетел самолет? (Самолет взлетел с земли.)

- Куда опустился самолет? (Самолет опустился на землю.)

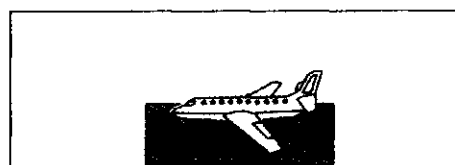
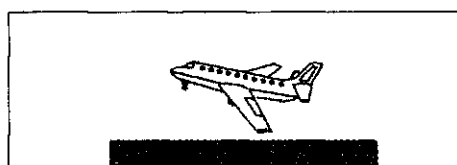
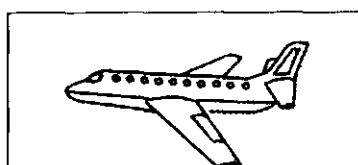
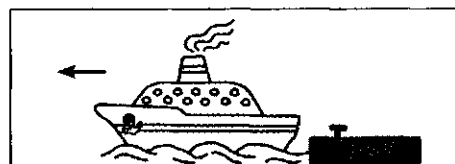
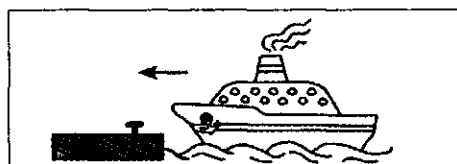
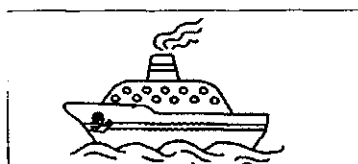
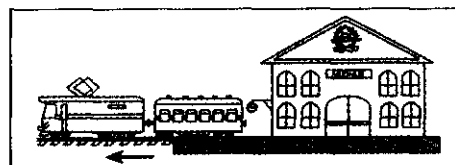
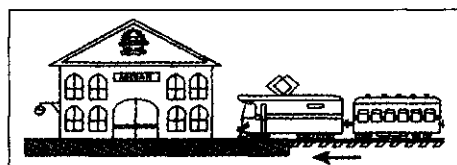
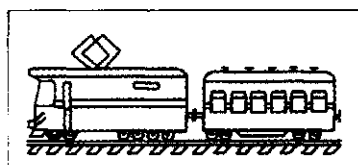
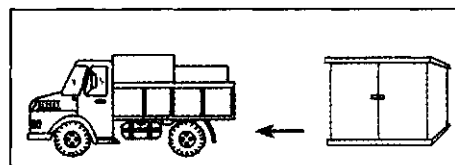
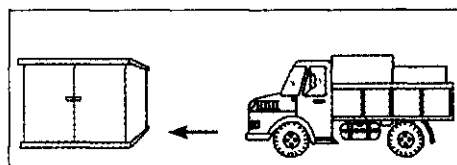
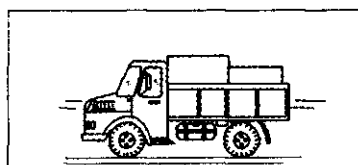
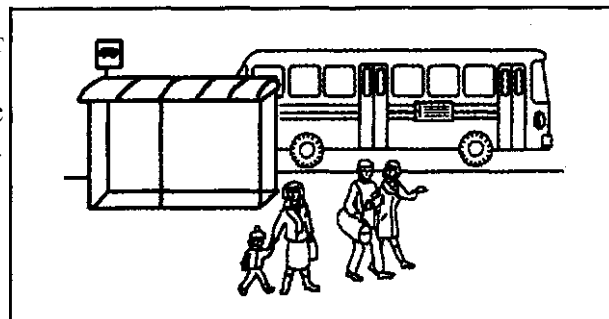

## Задание № 107. Профессии

1. Запомни! Логопед, воспитатель, повар, врач, шофер - это профессии.

2. Покажи и скажи: - Кто это?

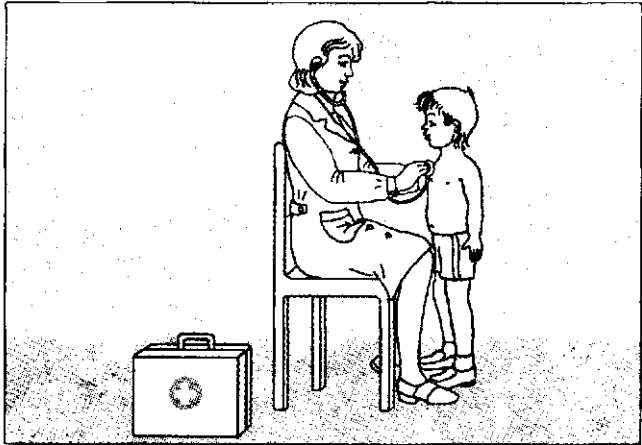
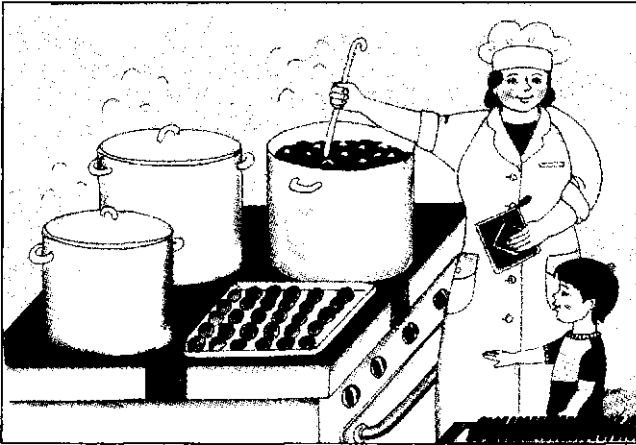
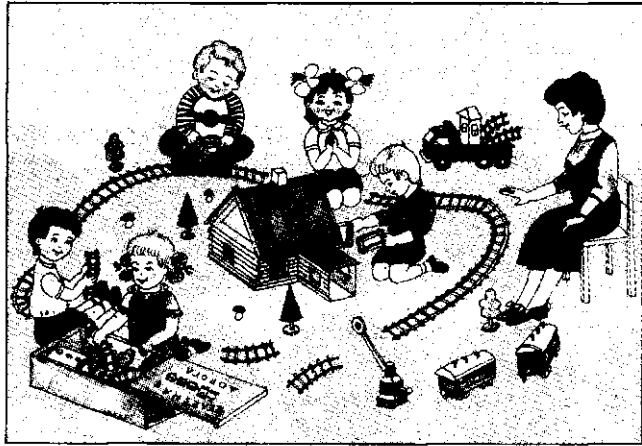
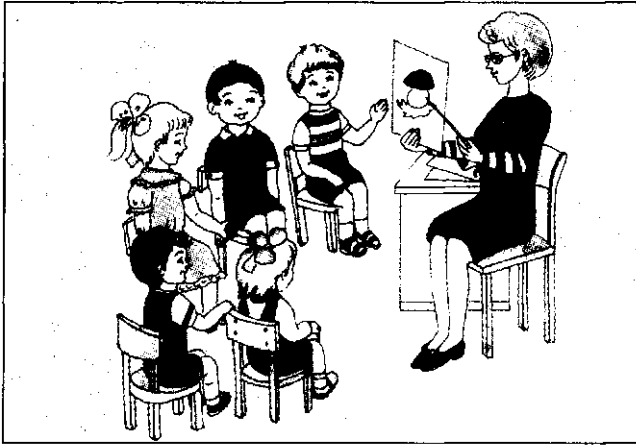

3. Скажи:

- Что делает логопед (врач, воспитатель, повар, шофер)?

4. Подбери необходимые для работы предметы логопеду, врачу, воспитателю, шоферу, повару. Покажи и расскажи, кому и зачем нужны эти предметы для работы?

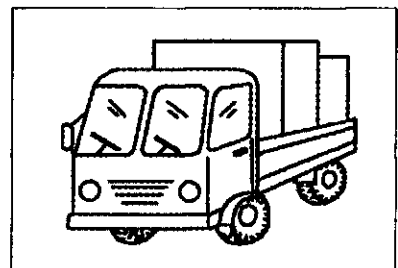
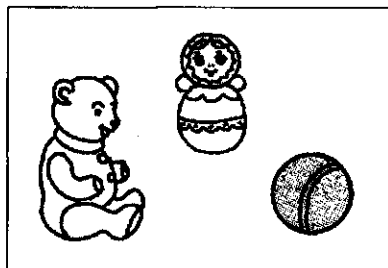
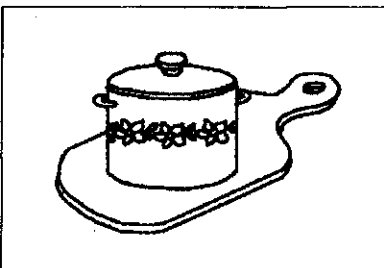
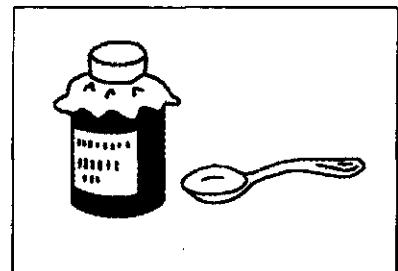
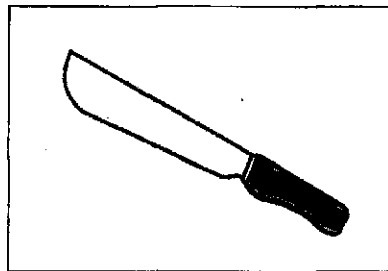
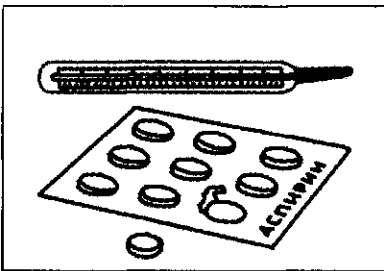

## Задание № 108. Птицы. Части тела

1. Раскрасить картинку (раскрашивает взрослый).

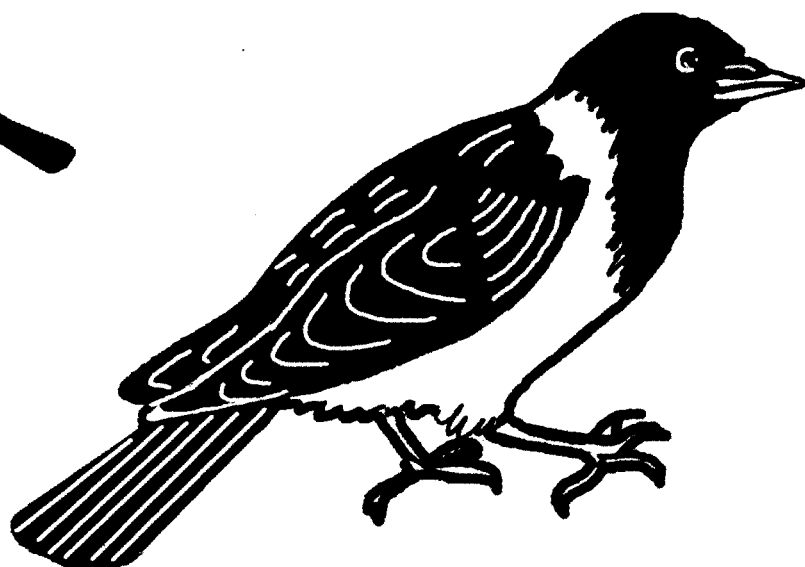
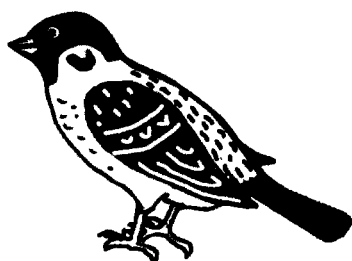
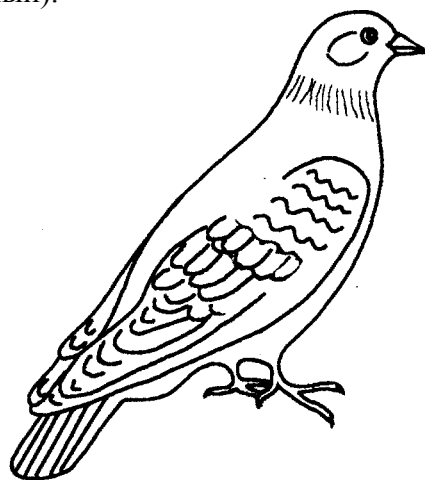

2. Рассмотрни картинку, скажи:

- Кто на них нарисован?
- Как они называются все вместе одним словом?
- Чем покрыто тело птиц? (Тело птиц покрыто перьями.)
- Чем покрыто тело синицы (голубя, воробья, вороны)? (Тело синицы (голубя, воробья, вороны) покрыто перьями.)
- Что умеют делать птицы? (Птицы умеют летать.)
- Что умеет делать синица (голубь, воробей, ворона)? (Синица (голубь, воробей, ворона) умеет летать.)

3. Покажи и назови части тела птиц.

4. Ответь:

- Сколько у птиц лап (крыльев, клювов, глаз, голов, хвостов)?

## Задание № 112. Птицы. Словоизменение

1. Скажи во множественном числе:

Единственное число	Множественное число	Единственное число	Множественное число
Птица		Ворона	
Птенец		Голубь	
Гнездо		Воробей	
Яйцо		Синица	

2. Назови ласково:

Единственное число	Ласковое название	Множественное число	Ласковое название
Птица		Птицы	
Птенец		Птенцы	
Гнездо		Гнезда	
Яйцо		Яйца	
Ворона		Вороны	
Голубь		Голуби	
Воробей		Воробьи	
Синица		Синицы	

3. Рассмотрни картинки.

4. Ответь на вопросы:

- Что вьет птица весной? (... гнездо.)
- Что вьют птицы весной? (... гнезда.)
- Что вьет птичка? (... гнездышко.)
- Что вьют птички? (... гнездышки.)
- Кто вылупится из яйца?
- Кто вылупится из яиц?
- Кто вылупится из яичка?
- Кто вылупится из яичек?
- Где птица вьет гнездо? (... на дереве.)
- Где птичка вьет гнездышко? (... на деревце.)
- Из чего птицы вьют гнезда?
- Из чего птички вьют гнездышки?
- Что откладывают птицы в гнезде?
- Что откладывают птички в гнездышках?

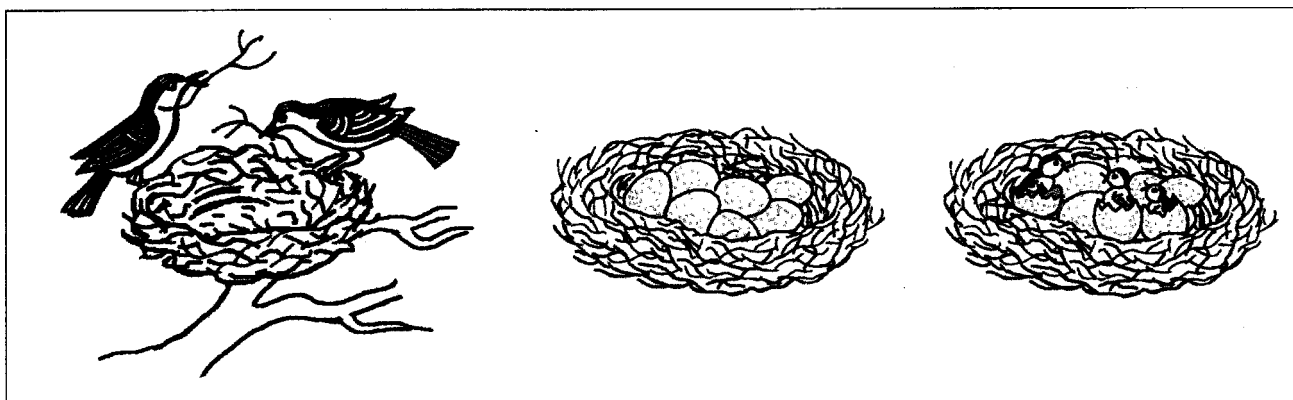
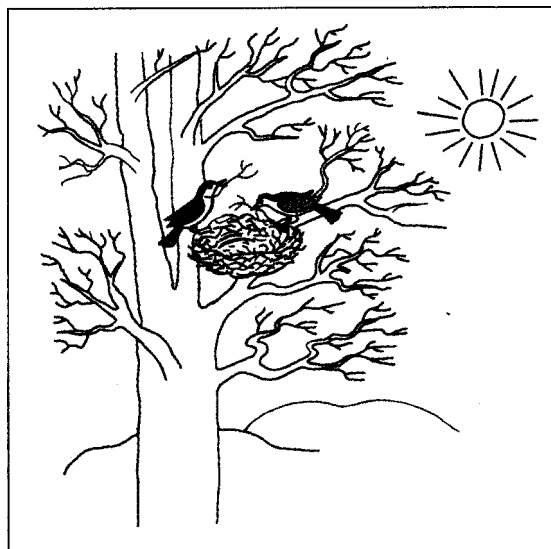



### Задание № 113. Птицы. Предлог «НАД»

1. Рассмотрите картинки.
2. Составьте по ним предложения со словом «НАД».

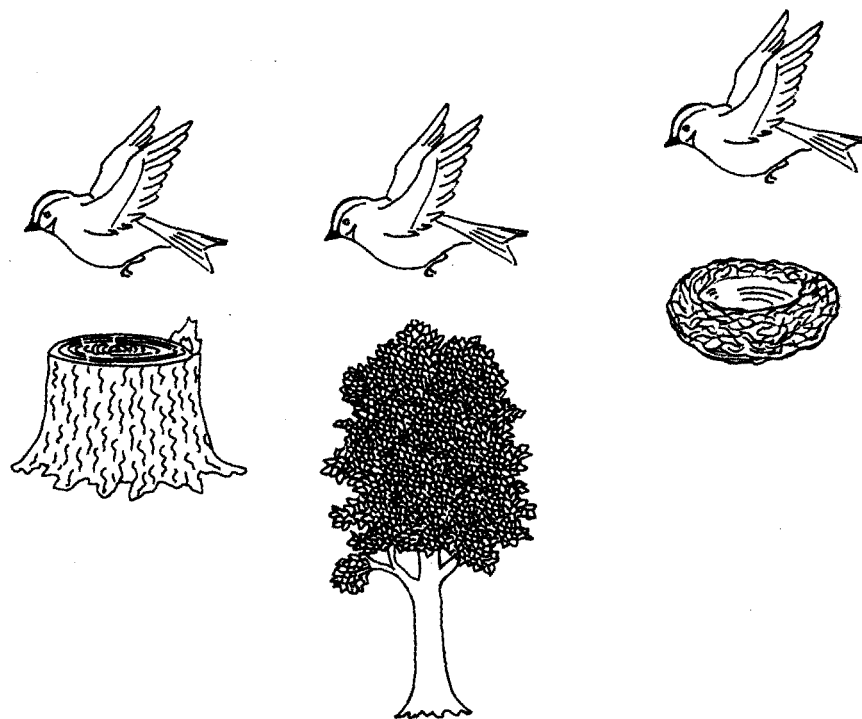

3. Рассмотрите схему.
- Составьте предложения со словами «НА», «С», «К», «ОТ», «ОКОЛО», «ПОД», «НАД», используя схему.

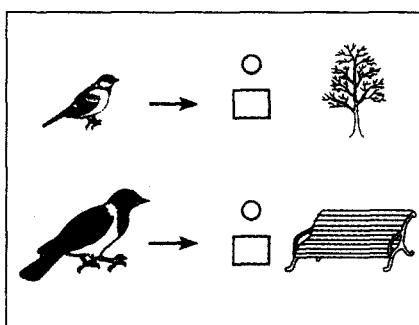
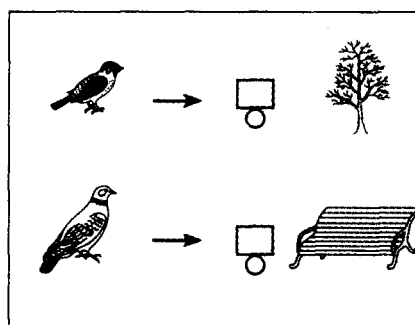
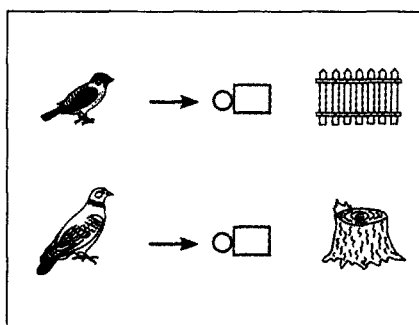
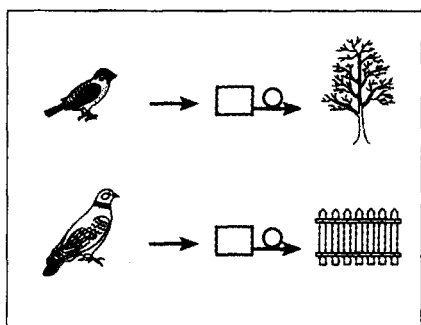
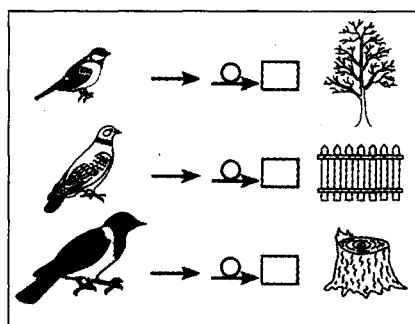
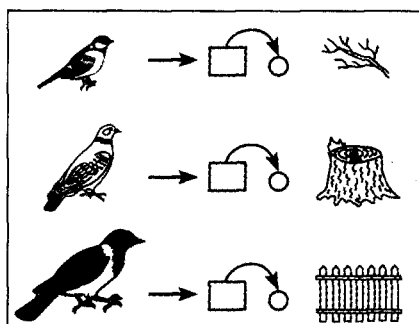
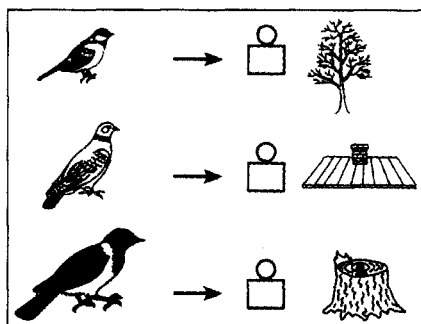

Задание № 111. Птицы. Словообразование

1. Назови птиц, которых ты знаешь.

2. Повтори, как кричат (поют) птицы:

- Ворона кричит: кар.

Кар, кар.

Ворона каркает.

Кар, кар, кар. Кар, кар-кар, кар.

- Воробей кричит: чик-чирик.

Чик, чик.

Воробей чирикает.

Чик.чик.чик.

Чик, чик, чирик.

- Голубь кричит: гуль.

Гуль, гуль.

Голубь воркует.

Гуль, гуль, гуль.

Гуль, гуль-гуль, гуль.

- Синица поет: тень.

Тень, тень.

Синица тенькает.

Тень, тень, тень. Тень, тень-тень, тень.

3. Спой песню:

- вороны низким голосом;
- голубя обычным голосом;
- синицы и воробья высоким (тоненьким) голосом.

4. Птенцы сидят в гнезде и пищат: «Пи-пи-пи». Спой песенку птенцов тихо и громко.

5. Посмотри и скажи:

- Чем кормят своих птенцов птицы?

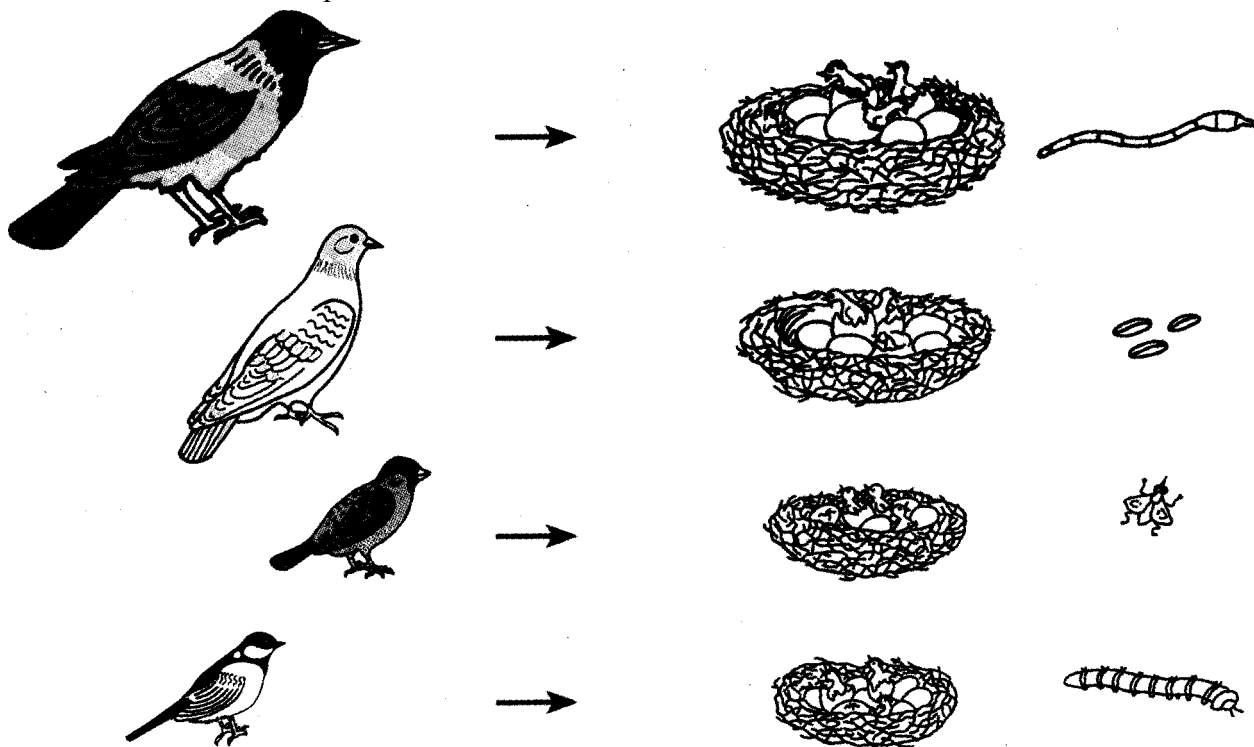

## Задание № 112. Цветы (знакомство)

1. Раскрасить картинки (раскрашивает взрослый).



2. Рассмотрите картинки, скажи:

- Что нарисовано на каждой картинке? (Одуванчик, василек, ромашка, мак, колокольчик.)
- Назови это все вместе одним словом.

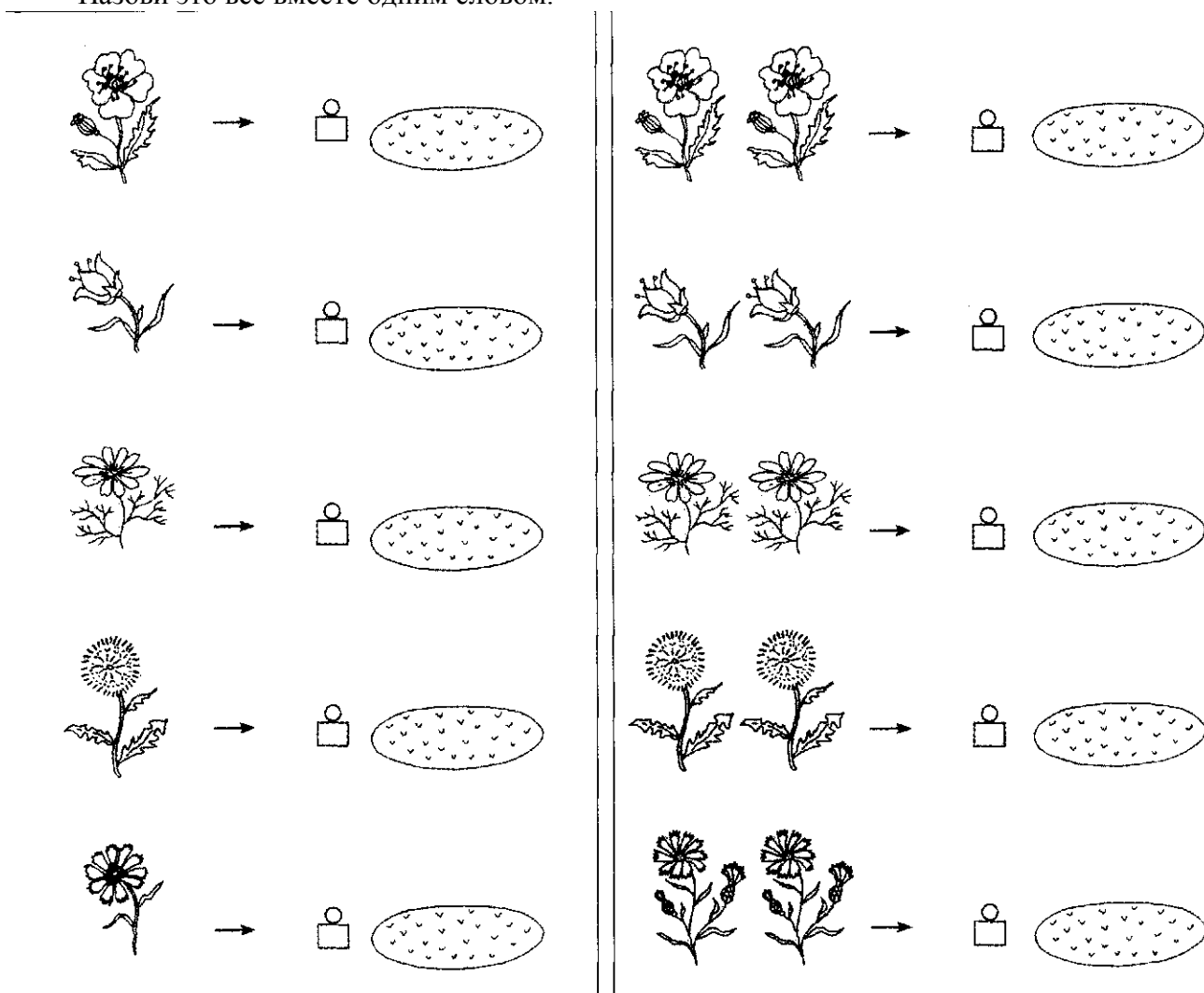

### Задание № 113. Цветы (продолжение)

1. Назови цвет:

- Какой одуванчик? Какие одуванчики?
- Какой мак? Какие маки?
- Какой колокольчик? Какие колокольчики?
- Какой василек? Какие васильки?

2. Раскрасить треугольники в соответствии с цветом цветов (одуванчики желтые, ромашки белые, колокольчики синие, маки красные) (раскрашивает взрослый).

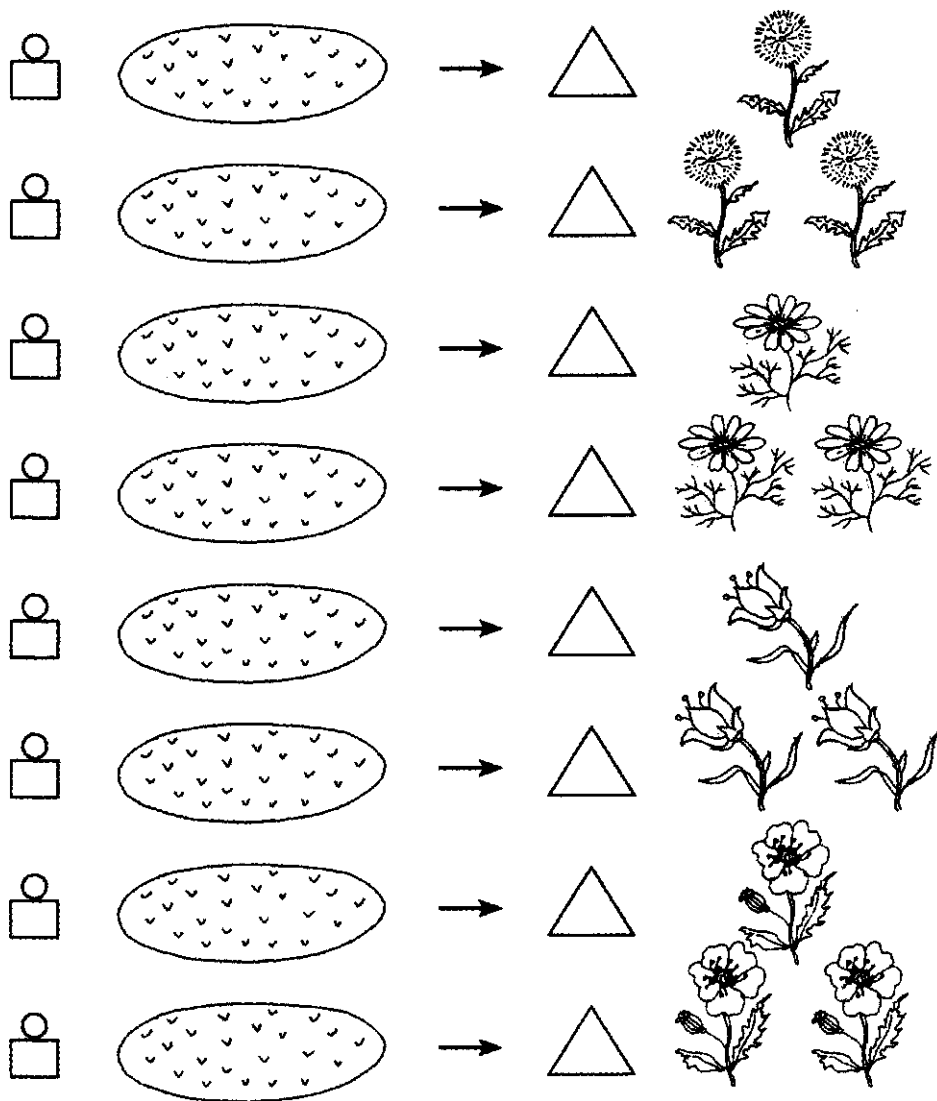

3. Составь предложения по схеме.

Например:

- На полянке растет желтый одуванчик.
- На полянке растут желтые одуванчики.

4. Выучи:

Носит одуванчик желтый сарафанчик, Подрстет,  
нарядится в беленькое платьице, Легкое, воздушное,  
Ветерку послушное.

(Е. Серова)

Задание № 114. Насекомые (знакомство)

1. Раскрасить насекомых (раскрашивает взрослый).

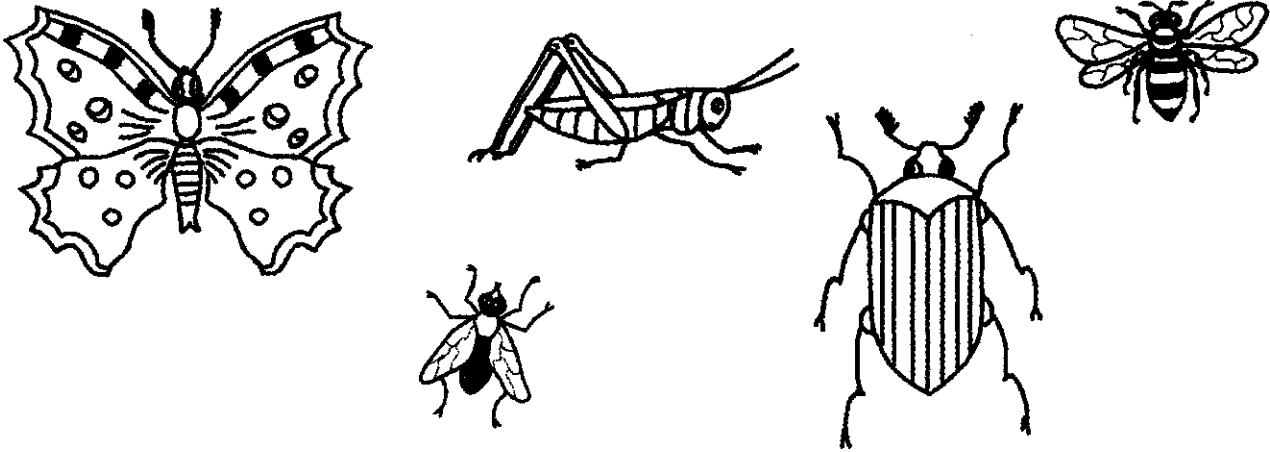

2. Покажи и назови, кто нарисован на картинках.

3. Запомни! Это насекомые.

4. Покажи и назови части тела насекомых (тело, голова, усики, крылья, лапки).

5. Покажи и назови насекомых во множественном числе.

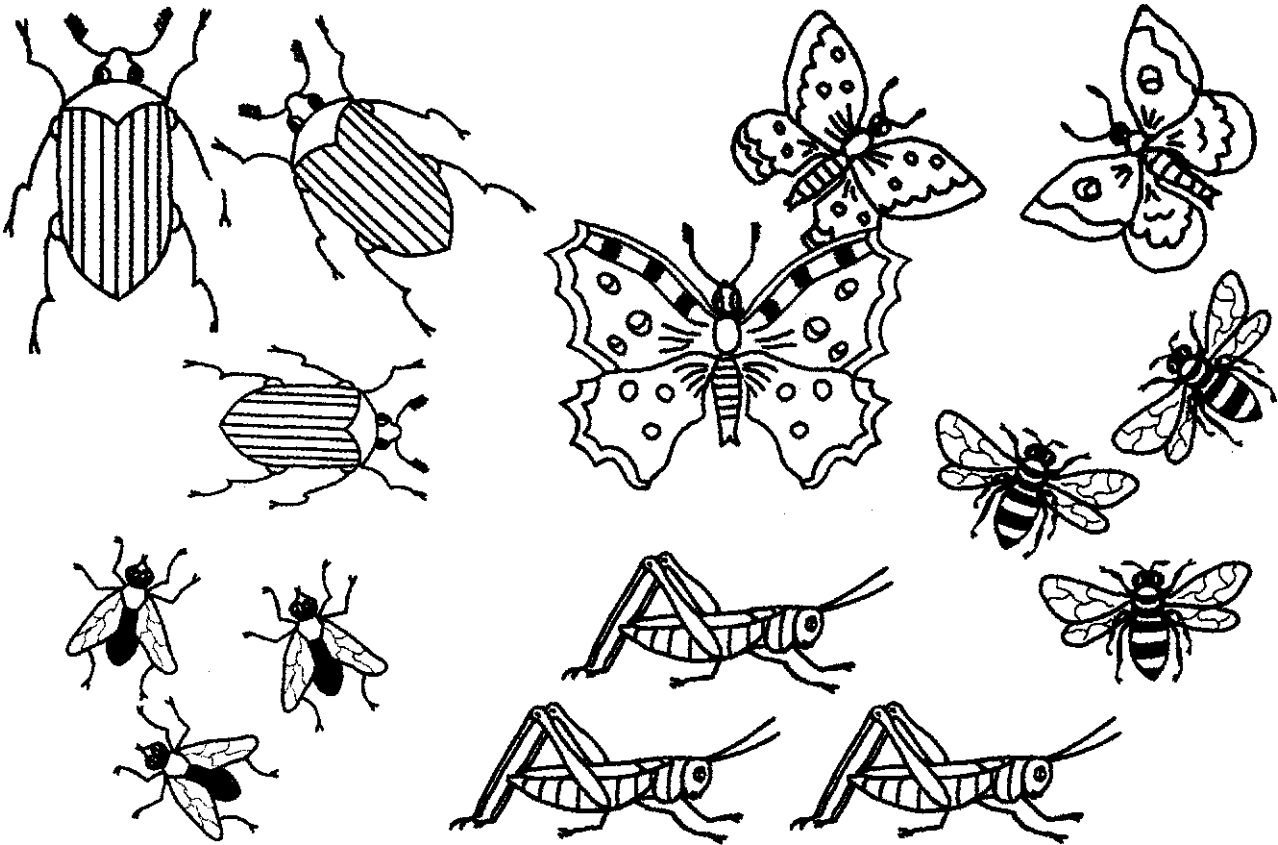

6. Подбери слово и составь предложение по образцу:

- Муха летает. Мухи летают.

- Жук ползет. Жуки ....

- Пчела .... Пчелы ....

- Кузнечик .... Кузнечики ....

- Бабочка .... Бабочки ....

Словарик: летает, порхает, кружится, сидит, ползет, прыгает, жужжит, жалит, стрекочет.

## Задание № 115. Насекомые. Предлоги

1. Раскрасить картинку (раскрашивает взрослый).
2. Рассмотреть картинку и сказать:
  - Где сидит бабочка?
  - Куда летит стрекоза?
  - Откуда отлетела муха?
  - Где кружится бабочка?
  - Где летает пчела?
  - Где сидит муха?
  - Где ползет божья коровка?
  - Где сидит кузнечик?
  - Куда подползает гусеница?
  - Где ползет жук?



### 3. Выучи:

Я нашел (-ла) себе жука  
На большой ромашке.  
Не хочу держать в руке,  
Пусть сидит в кармашке.  
Лапок шесть, а глаза два,  
Трещинка на спинке.  
Вот хорошая трава,  
На, поешь травинки.

## Задание № 116. Лето

1. Рассмотрни картинку.



2. Какое это время года? Почему ты так думаешь?

3. Послушай рассказ:

Наступило лето, стало жарко. Вода в реке теплая. Петя и Коля катаются на лодке. Дима и Митя плавают. Тима и Катя играют в мяч. Лена и Маша загорают. Вика и Толя собирают землянику. Как хорошо летом!

4. Ответь:

- Что наступило?
- Как на улице?
- Какая в реке вода?
- Что делают Петя и Коля? Покажи их.
- Что делают Дима и Митя? Покажи их.
- Что делают Тима и Катя? Покажи Тиму, Катю.
- Что делают Лена и Маша? Покажи их.
- Что делают Вика и Толя? Покажи Вику, Толю.

5. Перескажи рассказ. (Если ребенок не смог пересказать рассказ, то прочитайте его повторно. Предложите ребенку пересказать еще раз.)

## Содержание

Введение

Задание № 1. Наша группа

Задание № 2. Органы артикуляции (знакомство)

Задание № 3. Звуки вокруг. Звучащие игрушки

Задание № 4. Круг, квадрат, треугольник

Задание № 5. Игрушки (знакомство)

Задание № 6. Игрушки. Описательный рассказ

Задание № 7. Игрушки. Описательный рассказ (продолжение)

Задание № 8. Звуки вокруг. Неречевые звуки

Задание № 9. Овал (знакомство)

Задание № 10. Овал. Коричневый цвет

Задание № 11. Овощи (знакомство)

Задание № 12. Овощи. Предлоги «НА», «С»

Задание № 13. Овощи. Счет до 3

Задание № 14. **Звук «У»**

Задание № 15. Овощи. Описательный рассказ

Задание № 16. **Звук «А»**

Задание № 17. Осень (знакомство)

Задание № 18. Осень. «Один - два - много - ни одного»

Задание № 19. Осень. Предлоги «НА», «С»

Задание № 20. **Звуки «У», «А»**

Задание № 21. Осень. Листочек. Описательный рассказ

Задание № 22. Осень. Составление рассказа

Задание № 23. Фрукты (знакомство)

Задание № 24. Фрукты. Предлоги «НА», «С»

Задание № 25. Прямоугольник

Задание № 26. **Звук «И»**

Задание № 27. Фрукты. Счет до 5

Задание № 28. Фрукты. Описательный рассказ

Задание № 29. Цвет. Геометрические фигуры

Задание № 30. **Звуки «А», «У», «И»**

Задание № 31. Овощи - фрукты

Задание № 32. Овощи - фрукты. Сад и огород

Задание № 33. Цвет. Геометрические фигуры

Задание № 34. **Звуки «А», «У», «И»**

Задание № 35. Наше тело (знакомство)

Задание № 36. Наше тело (продолжение)

Задание № 37. Высота

Задание № 38. **Звук «О»**

Задание № 39. Наше лицо

Задание № 40. Средства гигиены

Задание № 41. Величина. Высота

Задание № 42. **Звук «О»**

Задание № 43. Средний род имен существительных

Задание № 44. Одежда (знакомство)

Задание № 45. Одежда. Развитие мышления

Задание № 46. **Звуки «У», «О». Дифференциация**

Задание № 47. Одежда. Предлоги «В», «ИЗ»

Задание № 48. Одежда. Средний род имен существительных

Задание № 49. Одежда. Пересказ

Задание № 50. **Звуки «А», «У», «И», «О»**

Задание № 51. Новый год (описательный рассказ)

Задание № 52. Новый год. Составление рассказа

Задание № 53. Зима (знакомство)

Задание № 54. Зимние забавы

Задание № 55. Зима. Слоговая структура

Задание № 56. Зима. Составление рассказа

Задание № 57. Высота (продолжение)

Задание № 58. Низкий – высокий

Задание № 59. Зима. Белый цвет

Задание № 60. Далеко - близко, высоко - низко

Задание № 61. **Звук «Э»**

Задание № 62. Обувь (знакомство)

Задание № 63. Обувь. Развитие мышления



- Задание № 64. Обувь. Предлоги «В», «ИЗ»
- Задание № 65. **Звук «Э» (продолжение)**
- Задание № 66. Обувь. Пересказ
- Задание № 67. Дикие животные (знакомство)
- Задание № 68. Дикие животные. Части тела
- Задание № 69. Детеныши диких животных (знакомство)
- Задание № 70. **Звуки «Э», «И». Дифференциация**
- Задание № 71. Дикие животные. Детеныши
- Задание № 72. Дикие животные. Предлоги «К», «ОКОЛО», «ЗА»
- Задание № 73. Домашние животные (знакомство)
- Задание № 74. **Звуки «А», «У», «И», «О», «Э»**
- Задание № 75. Домашние животные. Части тела. Словообразование
- Задание № 76. Домашние животные. Словоизменение
- Задание № 77. Домашние животные (продолжение)
- Задание № 78. **Звук «Ы»**
- Задание № 79. Детеныши домашних животных (знакомство)
- Задание № 80. Детеныши домашних животных. Словоизменение
- Задание № 81. Детеныши домашних животных. Предлоги «ЗА», «ПОД»
- Задание № 82. **Звук «Ы»**
- Задание № 83. Мамин день
- Задание № 84. Мамин праздник. Пересказ
- Задание № 85. Домашние птицы (знакомство)
- Задание № 86. Домашние птицы. Части тела
- Задание № 87. Птенцы домашних птиц (знакомство)
- Задание № 88. Птенцы домашних птиц. Словоизменение
- Задание № 89. Весна (знакомство)
- Задание № 90. Весна. Предлоги «НА», «С»
- Задание № 91. **Звуки «Ы»-«И». Дифференциация**
- Задание № 92. Посуда (знакомство)
- Задание № 93. Посуда. Предлоги «В», «НА», «ОКОЛО», «ЗА», «ПОД»
- Задание № 94. Посуда. Словоизменение
- Задание № 95. Чтение по изученным символам
- Задание № 96. Посуда. Составление рассказа
- Задание № 97. Мебель (знакомство)
- Задание № 98. Мебель. Словоизменение
- Задание № 99. Мебель. Предлоги «В», «НА», «С», «ИЗ», «ОКОЛО»
- Задание № 100. Мебель. Предлоги «ЗА», «ПОД»
- Задание № 101. Мебель. Предлоги «К», «ОТ»
- Задание № 102. Мебель. Пересказ
- Задание № 103. Дом и его части (знакомство)
- Задание № 104. Дом. Плоскостное конструирование
- Задание № 105. Транспорт (знакомство)
- Задание № 106. Транспорт. Предлоги «ПО», «К», «ОТ», «ОКОЛО», «НА», «В» с глаголами
- Задание № 107. Профессии
- Задание № 108. Птицы. Части тела
- Задание № 109. Птицы. Словоизменение
- Задание № 110. Птицы. Предлог «НАД»
- Задание № 111. Птицы. Словообразование
- Задание № 112. Цветы (знакомство)
- Задание № 113. Цветы (продолжение)
- Задание № 114. Насекомые (знакомство)
- Задание № 115. Насекомые. Предлоги
- Задание № 116. Лето
- Приложение