

ББК 74я52
УДК 37
П24

Научно-методический журнал
Педагогический вестник Карелии №3 / 2019
Издается с 2003 года
Выходит 1 раз в три месяца

Учредители:

Министерство образования Республики Карелия, ГАУ ДПО РК «Карельский институт развития образования»

Адрес: Республика Карелия, г. Петрозаводск, ул. Правды, д.31

Сайт: <http://kiro-karelia.ru/>

Телефон/факс: (8142) 57-40-90

E-mail: kiro.press@mail.ru

*При перепечатке материалов ссылка на журнал обязательна.
Материалы печатаются в авторской редакции.*

Редакционно-издательский совет:

Богданова Е.Г., проректор ГАУ ДПО РК «Карельский институт развития образования», канд. пед. наук, доцент, председатель совета,

Дьячкова О.Ю., ректор ГАУ ДПО РК «Карельский институт развития образования»,

Дементьева Е.В., зав. отделом развития общего образования ГАУ ДПО РК «Карельский институт развития образования», канд. биол. наук,

Забродина И.Ю., руководитель Центра непрерывного развития профессионального мастерства педагогических работников ГАУ ДПО РК «Карельский институт развития образования», канд. пед. наук,

Кармазин А.С., проректор ГАУ ДПО РК «Карельский институт развития образования»,

Кондратьев В.Г., методист отдела развития общего образования ГАУ ДПО РК «Карельский институт развития образования»,

Макарова Е.Д., старший методист отдела развития общего образования ГАУ ДПО РК «Карельский институт развития образования», канд. пед. наук,

Максимова Н.Д., старший методист отдела воспитания, поддержки семьи и детства ГАУ ДПО РК «Карельский институт развития образования»,

Пальцева М.А., методист организационно-методического отдела, технический секретарь совета,

Храмцова О.А., методист Центра этнокультурного образования ГАУ ДПО РК «Карельский институт развития образования»,

Черненко В.И., старший методист отдела воспитания, поддержки семьи и детства ГАУ ДПО РК «Карельский институт развития образования», канд. филол. наук,

Андреев К.В., инженер ГАУ ДПО РК «Карельский институт развития образования»

ISSN 1817-7794

© ГАУ ДПО РК «Карельский институт развития образования», 2019

Содержание

№	Автор	Название статьи	Стр.
РАЗДЕЛ 1. Материалы VIII Республиканской научно-практической конференции «Вороновские чтения. Образование в Карелии через века»			
1.		VIII Республиканская научно-практическая конференция «Вороновские чтения. Образование в Карелии через века»	5
2.	Ванчурова М. Ю.	«История народного образования в Карелии, 1796 – 1918 годы» Опыт создания библиографического указателя литературы	6
3.	Ванюкова С.Л.	Мультимедийная игра как средство ознакомления дошкольников с экспозициями музея этнографического типа	11
4.	Ефимова Ю.В.	От истоков до 180-летнего юбилея. Вешкельская школа.	14
5.	Иванова Г. В.	Проблемы преподавания этнологии в общеобразовательной школе	16
6.	Игнатьева В.А.	Средства этнопедагогике: предмет карельской культуры и быта – рукавица	18
7.	Калинина Е. А.	Экскурсии в православные монастыри как форма внешкольной работы учащихся в начале XX в.	23
8.	Каюмова М.Р.	Женское образование в г. Петрозаводске в XIX — начале XX вв.	29
9.	Лесина А. Зеленская Ю.Н.	Организация учебного процесса Смольном институте благородных девиц (по воспоминаниям воспитанниц)	34
10.	Никулина Е. И.	Становление морально- этической ориентации у младших школьников	39
11.	Стирина В. Г.	Учительская династия Долиновых	43
12.	Щербачева Т. Д.	От генеалогии к созданию народного музея	48
13.	Чаккоева И.С.	История изучения карельского языка в Республике Карелия	52
РАЗДЕЛ 2. Методическая копилка			
14.	Бадыв Р. С. Белоусова Я. Б. Гнатюк А. Д. Ивашкевич Н.М. Молчанова Л. В. Рябова И. Н. Фадеевко А. Е. Фалина И. В. Шидерская О. С.	Конспект урока в 10 классе по теме «Двугранный угол»	56

15.	Гурштын С.В.	О результатах участия карельских учащихся в заключительном этапе всероссийской олимпиады школьников	80
16.	Калинина Н. П.	Проблемно – задачная организация обучения на уроках биологии	83
17.	Кукольщикова О. А.	Духовно-нравственное воспитание дошкольников	93
18.	Куусела М. А., Лебедева И. В.	Межрегиональный конкурс рассказов на иностранных языках «Навстречу весне»: цели, задачи и итоги (2013-2018 гг.)	100
19.	Пугина И.В.	Равные возможности для развития одаренных детей	105
20.	Пудышева О.Н.	Гармонизация детско-родительских отношений средствами физической культуры	112
21.	Смирнова Е. П.	Реализация этнокультурного компонента в образовательной программе среднего общего образования в МОУ "Ломоносовская гимназия"	118

РАЗДЕЛ 1. Материалы VIII Республиканской научно-практической конференции «Вороновские чтения. Образование в Карелии через века»

VIII Республиканская научно-практическая конференция «Вороновские чтения. Образование в Карелии через века»

23 ноября 2018 года в Карельском институте развития образования прошла VIII Республиканская научно-практическая конференция «Вороновские чтения. Образование в Карелии через века».

Главной целью конференции, которая ежегодно проводится с 2011 года было и остаётся повышение интереса педагогической общественности к вопросам изучения истории образования Карелии, творческого наследия педагогов региона.

На пленарном заседании и секциях представлено более 20 докладов.

Наша конференция традиционно является вневозрастной. Студентам, аспирантам, учащимся общеобразовательных школ предоставляется возможность выступить с докладами и сообщениями. Традиционно в конференции участвуют представители учреждений культуры. На этот раз участниками конференции стали сотрудники Музея-заповедника «Кижы», Национальной библиотеки Республики Карелия, Национального архива республик Карелия. Для многих юных участников конференции публикация их статей на страницах «Педагогического вестника Карелии» становится важным шагом в их жизни.

За 8 лет с момента проведения первой научно-практической конференции, связанной с историей и сегодняшним днём карельского образования интерес к ней не ослабевает.

Предлагаем вниманию читателей материалы VIII Республиканской научно-практической конференции «Вороновские чтения. Образование в Карелии через века».



Ванчурова Маргарита Юрьевна,
главный библиограф
Национальной библиотеки
Республики Карелия
г. Петрозаводск

«История народного образования в Карелии, 1796 – 1918 годы» Опыт создания библиографического указателя литературы

Одно из направлений работы Национальной библиотеки Республики Карелия – библиографическая деятельность. У библиотеки накоплен богатый опыт по созданию научно-вспомогательных ретроспективных и рекомендательных указателей по многим отраслям, темам, персоналиям. Указатели издавались типографским способом, распределялись по библиотекам республики. Последние по времени выхода издания только в электронном виде на сайте НБ РК (http://bibliography.karelia.ru/ukazateli_literaturi/). Оцифрован и ряд ранее изданных указателей. Доступность в сети интернет дает возможность пользоваться удаленным пользователям. Значительно расширяет аудиторию. Сейчас работаем над указателем "История народного образования в Карелии, 1796 – 1918». Планируем, что он будет востребован. Когда в 2003 году вышел указатель «Библиотеки Олонецкой губернии», а в 2008 «Библиотеки Карелии в 20 веке» мы увидели всплеск интереса наших коллег к истории своих библиотек. Уже есть интерес в районах к истории школ, в периодической печати появляются юбилейные статьи, в которых пока мало по истории дореволюционного периода. Больше повезло тем районам, где работали или работают сильные краеведы: Кондопоге (В. А. Карелин, Г. Я. Пудышев), Пудожу (А. Г. Костин), Медвежьегорске (А. И. Мошин, А. Ю. Петешин), Пряже (Е. А. Калинина).

Указатель создается на базе Национальной библиотеки Республики Карелия, научных библиотек Петрозаводского государственного университета, Карельского Научного Центра РАН, Российской национальной библиотеки (Санкт-Петербург). Указатель будет включать историю светского и духовного образования в губернии в целом и в уездах, историю средней и начальной школы, женского образования, материалы о педагогах. В указатель будут включены книги, статьи из сборников, журналов и газет. Хронологический охват указателя с 1840 по 2018 гг.

Это издания дореволюционного периода, советского и постсоветского. Сегодня историей педагогики планомерно занимаются карельские историки О. П. Илюха, Е. А. Калинина, В. Г. Кондратьев, В. Г. Баданов, ими опубликовано несколько

монографий и огромное количество статей. В 90-е годы историей образования занималась сотрудник архива Хельви Осиповной Инно, ее статьи опубликованы, в сборниках и периодической печати. В советский период в 50-60-е годы историей образования занимались педагоги Николай Кучепатов, Павел Иванов. В 70-ые и 80-ые годы исторические статьи были редкостью, не говоря уж о монографиях.

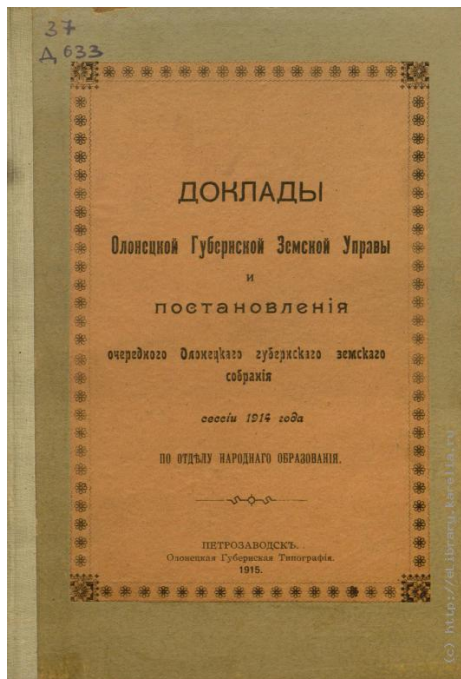

Наибольшее количество публикаций в указателе будет дореволюционного периода. Рассмотрим их более подробно. Это неперIODические и периодические издания: 140 книжных изданий тематикой связанные с образованием и педагогикой были изданы в Петрозаводске и напечатаны в Олонецкой губернской типографии и Северной скоропечатне Каца в период с 1873 по 1917. Речь идет об отдельных монографиях, здесь и сборники официальных документов, и отчеты по народному образованию, и статистические материалы, и опыт работы. Особо следует отметить издания земства. Земская реформа 1864 года в России оказала огромное влияние

на развитие образования, это нашло отражение и в публикациях земства. Вышли в свет: «Доклады Олонецкой губернской земской управы и постановления очередного Олонецкого губернского земского собрания сессии 1914 года по отделу народного образования». - Петрозаводск, 1915; «Труды Губернской земской комиссии по выработке плана введения всеобщего обучения в Олонецкой губернии. Вып.4, Уезды Пудожский и Каргопольский». – Петрозаводск, 1907 и др. Не все издания сохранились в НБ РК, часть хранится в НА РК, а часть в РНБ.

Ряд книг по народному образованию в Олонецкой губернии вышли в Санкт-Петербурге. А из публикаций в книжных изданиях более ранние публикации можно встретить в Памятных книжках Олонецкой губернии, в «Историко-статистическое обозрение учебных заведений С. Петербургского учебного округа». Периодические издания, это опять же издания земства.

«Вестник Олонецкого губернского земства» - журнал печатный орган Олонецкой губернской земской управы, выходил 2 раза в месяц с 1907 по 1918 - 15 и 30 числа каждого месяца, в объеме не менее двух печатных листов. Стоимость годовой подписки составляла всего один рубль. Однако часть тиража «Вестника» рассылалась бесплатно: он доставлялся во все уездные земские управы, а также всем губернским и уездным гласным (депутатам), земским врачам, страховым агентам, техникам, земским ветеринарам и агрономам Олонецкой губернии.

Кроме того, «Вестник» бесплатно направлялся во все земские училища и избы-читальни, во все волостные правления и сельские крестьянские общества. Печатались постановления, обзоры о состоянии народного образования, о роли земства, о конкретных училищах в уездах губернии— авторами выступали представители интеллигенции — учителя, статьи об учителях. Среди корреспондентов «Вестника» можно назвать таких подвижников-учителей олонецкого края, замечательных педагогов, как М. Д. Георгиевский - составитель словаря карельского языка, одобренного самим академиком Ф.Ф. Фортунатовым; земский учитель К. И. Дмитриев, разработавший методику преподавания русского языка в карельской школе и создавший школьный краеведческий музей, придумавший своеобразную передвижную библиотеку — сумочную читальню;

П.К. Успенский - составитель словаря русско-вепского языка, который много лет работал учителем в Олонецком уезде, хорошо изучил вепский и карельский языки. Помимо «Вестника» материалы по народному образованию печатались в Журналах Петрозаводского уездного земского собрания, Олонецкого уездного земского собрания, Повенецкого уездного земского собрания, Пудожского уездного земского собрания, отражая соответственно информацию о своих уездах.

Материалы о народном образовании Олонецкой губернии печатались и в российские журналы таких как: Журнал Министерства народного просвещения, Школа и жизнь, Русский начальный учитель, Народная школа, Известия по народному образованию.

Огромное количество публикаций по народному образованию размещено в газете Олонецкие губернские ведомости. ОГВ — первая газета в крае, выходила с 1838 года по 1917 год. Газета оцифрована, с ней удобно работать, либо методом сплошного просмотра, либо через поиск или с помощью предметного указателя который также оцифрован и был подготовлен в свое время историком, краеведом, библиографом, педагогом Константином Михайловичем Петровым (1836 – после 1898). Самая ранняя публикация в указателе как раз из ОГВ — за 1840 год об Олонецкой гимназии.

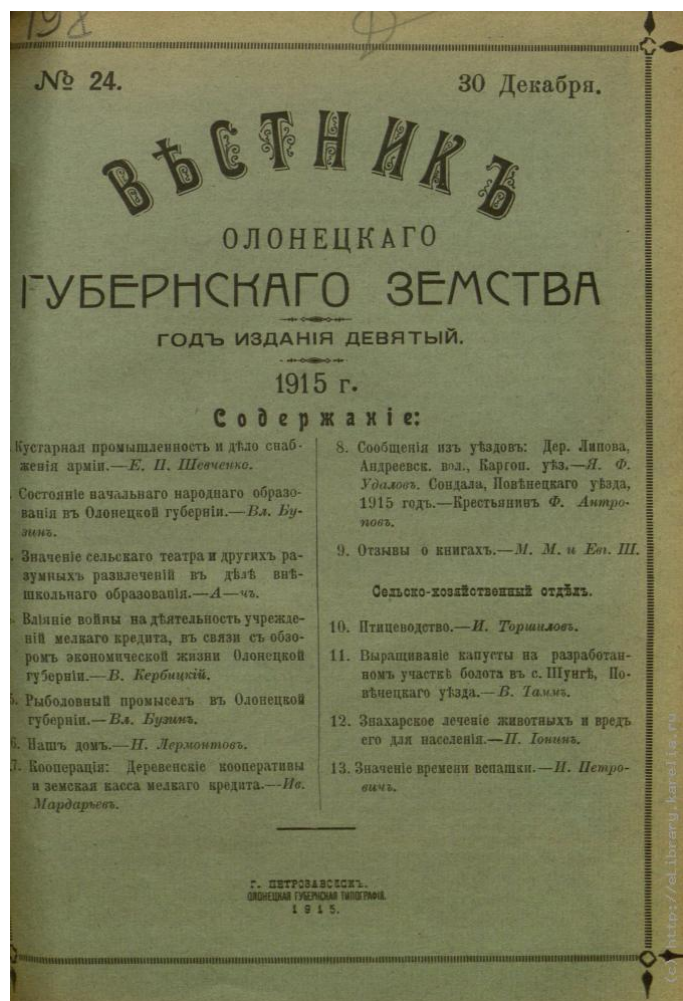

Материалы по духовному образованию, печатались кроме выше перечисленных источников, в газете Олонецкие епархиальные ведомости. В конце 2018 года на сайте КарНЦ РАН опубликован библиографический указатель содержания ОЕВ (http://resources.krc.karelia.ru/illh/doc/knigi_stati/urvanceva_oloneckie_eparhialnye_vedomosti_pechat.pdf).

Указатель включает более 1300 документов, будут составлены вспомогательные - именной и географический указатели. Работа над указателем продолжается. С публикациями можно познакомиться в Национальной библиотеке, в печатном виде или в электронной библиотеке Республики Карелия или в Национальной электронной библиотеке. Или заказать через [Центр межбиблиотечного абонемента и электронной доставки документов \(МБА и ЭДД\)](#).

Приложение – фрагменты указателя на примере Петрозаводского уезда Документы

О состоянии начальных народных училищ Петрозаводского уезда за 1869 год : (из отчета уездного училищного совета) // Олонецкие губернские ведомости.-1870.-№ 84, № 85, № 86.

Отчет Петрозаводской земской управы за 1874-75 гг. [Народное образование] // Журналы Петрозаводского уездного Земского Собрания очередной сессии 1875 г. - Петрозаводск, 1876.-С. 5-6 (2-я паг.).

[Постановление об открытии кредита в 300 руб. на устройство 3-х домов для помещения народных школ в Шелтозере, Шокше и Сенной Губе] // Журналы Петрозаводского уездного земского собрания очередной сессий 1875 года. - Петрозаводск, 1876.-С. 4.

Сведения о состоянии начальных народных училищ Петрозаводского уезда в 1881 году // Журналы Петрозаводского уездного земского собрания очередной сессии 1881 года (с 29 сент. по 8 окт.).-Петрозаводск, 1882.-С. 27-34 (2-я паг.).

[Постановление об избрании членом училищного совета А. П. Кислинского] // Журналы Петрозаводского Уездного Земского собрания очередной сессии 1881 года с 29 сентября по 8 октября .-Петрозаводск, 1882.-С. 11.

Постановление о пожертвованиях в пользу учащихся и училищ // Журналы Петрозаводского Уездного Земского собрания очередной сессии 1881 года с 29 сентября по 8 октября .-Петрозаводск, 1882.-С. 27.

Доклад № 55 С отчетом о состоянии начальных народных училищ Петрозаводского уезда за 1914-15 учебный год // Журналы Петрозаводского уездного Земского Собрания и доклады Управы очередной и чрезвычайных сессий 1915 г. - Петрозаводск, 1916. – С. 239-248 (2-я паг.).

Доклад № 62 Со сметой на народное образование [Петрозаводского уезда] на 1916 год // Журналы Петрозаводского уездного Земского Собрания и доклады Управы очередной и чрезвычайных сессий 1915 г. - Петрозаводск, 1916. – С. 274-289 (2-я паг.).

Доклад № 67 О составлении сети высших начальных училищ в Петрозаводском уезде // Журналы Петрозаводского уездного Земского Собрания и доклады Управы

очередной и чрезвычайных сессий 1915 г. - Петрозаводск, 1916. – С. 305-307 (2-я паг.).

Книги

*Лазук, И. Г. Школьная сеть Петрозаводского уезда / И. Г. Лазук. – Петрозаводск: «Сев. Скоропечатня» Р. Г. Кац, 1909. – 43 с. (НА РК)

Лосев, С. Народное образование в Петрозаводском очередном земском собрании сессии 1905 г. / С. Лосев . - Петрозаводск : Олонец.губ.тип., 1905. - 30 с.

*Лосев С. А. Ремесленные и рукодельные классы при начальных училищах Петрозаводского уезда в 1903–04 учебном году. – Петрозаводск: Олонец. губер. тип., 1904. – 30 с. (РНБ)

Статьи

Ведлозерское министерское училище / № // Олонецкие губернские ведомости.-1903.- № 117; №118.

Вешкельское училище / И. А. Л. // Вестник Олонецкого губернского земства .-1908.-№ 2; № 4; № 5.

Вопрос о всеобщем обучении в Петрозаводском уезде // Олонецкие губернские ведомости.-1905.-№ 23; № 26.

Из жизни начальных училищ Петрозаводского уезда // Олонецкие губернские ведомости.-1905.-№ 26.

Изгой. С. Ялгуба : [об освящении здания земского училища] / Изгой // Олонецкие губернские ведомости .-1904 .- № 106.

Ильинская, А. А. [О переводе Загорско-Беляевского земского училища в д. Беляева гора Кузарандской волости в новое здание хлопотами П. И. Федотова] / А. А. Ильинская // Олонецкие губернские ведомости .-1909.- № 94.

К истории Сенногубского Мин.[истерства] Нар.[одного] Пр.[освещения] однокласного сельского училища // Олонецкие губернские ведомости. -1906. -№ 9; № 10; № 12.

Коренной, П. Очерк из истории развития грамотности и школьного обучения в Космозерском сельском обществе, Петрозаводского уезда / П. Коренной // Вестник Олонецкого губернского земства .-1915.-№14; №15; №16; №17; №18.

Коренной, П. Преобразование Космозерского училища в Министерское 2-х классное за время 1910 -1915 гг. / П. Коренной // Вестник Олонецкого губернского земства .-1915.-№ 21.-С. 21-23.

Леонтьев, И. Ивинское земское училище / Иван Леонтьев // Олонецкие губернские ведомости. -1904. -№ 3.

Лосев, С. Из жизни учащихся начальных училищ Петрозаводского уезда / С. Лосев // Олонецкие губернские ведомости. -1906.- № 40.

Ванюкова Светлана Леонидовна,
воспитатель
МДОУ « Финно-угорский детский сад
комбинированного вида №20 «Лумикелло»,
г. Петрозаводск

Мультимедийная игра как средство ознакомления дошкольников с экспозициями музея этнографического типа

На сегодняшний день изменения в общекультурной жизни, связанные с переоценкой социальных ценностей, усилили внимание к формированию у современного поколения осмысленного отношения к духовному наследию своих предков, поддержанию и передаче традиций и жизненного опыта народов своей малой Родины.

Перед педагогом ставятся задачи - привить современному дошкольнику интерес к изучению родного края, показать связь поколений, сохранить уважение к старшим, которые опираются на целевые ориентиры, обусловленные Федеральным государственным образовательным стандартом дошкольного образования, тем самым подготовить ребенка к жизни в конкретной социокультурной среде.

Необходимость включения в воспитательно-образовательную систему дошкольного учреждения этнокультурного компонента способствовало созданию в нашем детском саду этнографического музея «Карельская изба» («Karjalaineperti»), который является тематическим систематизированным собранием подлинных памятников истории, культуры, комплектуемым, сохраняемым и экспонируемым в соответствии с действующими правилами.

Сегодня этнографический музей рассматривается как та среда, в которой дети могут найти подтверждение условий жизнедеятельности предыдущего поколения того этноса, к которому они относятся, посредством дидактических игр, исследовательской деятельности, сюжетно-ролевых игр, драматизации и т.д.

От педагога в настоящее время требуется «идти в ногу со временем», то есть искать и находить новые формы образовательной деятельности, мотивирующие дошкольника к исследованию и проникновению условиями жизни своих предков.

Такой инновационной формой подачи этнокультурной информации становятся мультимедийные технологии, которые не отвлекают маленького посетителя от музейной экспозиции, а позволяют глубже погрузиться в исследование как отдельных экспонатов, так и экспозиции в целом.

Разработанная мультимедийная игра способствует вовлечению ребенка в мир музея целиком, дает возможность почувствовать себя частью «застывшей» истории: выполняя задания персонажа игры (карельского домовенка), дети исследуют предметы в этнографическом музее нашего детского сада, давая ответы, могут сосредоточить свое внимание на конкретном предмете, актуализировать знания о том, из чего он сделан, в какой технике, как он использовался и для чего, то есть

увидеть предмет не абстрактно, а конкретно, то есть полностью погрузиться в изучение предмета.

Все задания, предлагаемые главным героем мультимедийной игры, озвучены, что снимает барьеры в общении и создают более заинтересованной ощущение от посещения музея.

Предлагаю вашему вниманию этапы работы с экспозицией музея «Карельская изба» посредством мультимедийной игры «В гости к карельскому Домовенку».

Описание содержания задания (речь героя)	Описание деятельности детей
Внимание детей привлекает говорящий домовенок, который и приглашает в игру.	Дошкольники четко понимают цель посещения музея.
«Выберите те предметы, которыми наши предки карелы пользовались в давние времена, обернитесь вокруг, ведь все эти предметы вы можете найти в моей избе».	Дети рассматривают экспозицию музея в поиске ответов, тем самым закрепляя знания о том, какие предметы домашней утвари были в обиходе у наших предков карелов.
«Ребята, подумайте и выберите лишний предмет, нажав на него, объясните воспитателю свой выбор». (Чугунок, ушат, бочка, корыто), (корзина, лапти, самовар, короб), (самовар, утюг, рукомойник, полотенце), (половик, скатерть, рубаха, прялка).	При ответе на следующее задание домовенка дети рассуждают, выделяя общие признаки представленных предметов, и исключая одни из предметов, они рассматривают реальные предметы, исследуют их, делая нужные умозаключения.
«А теперь, ребята, отгадайте мои загадки, ответы на которые вы найдете в моем доме. Чтобы проверить правильность ответа просто нажмите на загадку».	В поиске правильного ответа дети прибегают к выделению у реальных экспонатов каких либо признаков, о которых и говорится в загадках.
«У меня для вас припасена корзинка с разными предметами, скорее нажми на нее. Подумайте и найдите пару для каждого предмета».	Для ответа на это задание дети используют своего рода «мозговой штурм», изучая и исследуя экспонаты, вспоминают факты знакомые ранее, обсуждают.
«В карельской избе всегда много тайн и загадок, попробуйте отгадать предмет, который зашифрован на карточке».	Чтобы разгадать это задание домовенка, детям приходится прочитать карточку-схему, как бы собирая музейный экспонат по частям: как выглядит (на что похож), из какого материала сделан, с чем связан, и кем или когда использовался.
«Молодцы, ребята, со всеми заданиями справились, теперь я точно уверен, что	Детям предлагается в качестве подарка самостоятельно сделать куклу-

<p>вы знаете про все, что находится в карельской избе. Я хочу вас отблагодарить, подарить вам сувениры, но сделаете вы их своими руками».</p>	<p>пеленашку, материалы для которого они находят в избе. Воспитатель достает из музейной люльки образец куколки, чем еще больше заинтересовывая детей.</p>
---	--

Мультимедийные игры могут быть разработаны по разным темам и экспозициям, по исследованию одного экспоната, также может быть создана игра по изучению артефакта, который в музее не представлен, но объединен с музеем одной тематикой. Считаю, что интерактивные средства обучения в музее в настоящее время актуальны и необходимы: расширяя возможности музея как образовательного пространства, данная подача информации о музейном экспонате оставит в памяти ребенка яркое впечатление.

Список источников и литературы:

1. От рождения до школы. Примерная общеобразовательная программа дошкольного образования / под ред. Н.Е. Вераксы, Т.С. Комаровой, М.А. Васильевой. – 3-е изд., испр. и доп. - М.: Мозаика-синтез, 2014. - 368 с.
2. Федеральный государственный образовательный стандарт дошкольного образования (утв. Приказом Министерства образования и науки РФ от 17.10.2013 г. № 1155).
3. МУЗЕЙНЫЕ КОЛЛЕКЦИИ из фондов музея-заповедника «Кижи» – Режим доступа: <http://kizhi.karelia.ru/collection/>– Каталоги фондовых коллекций. – (Дата обращения: 05. 02. 2019).
4. Музей «Карельская изба» – Режим доступа: http://lumikello.ru/9287369682/muzei_karelskaya_izba/– Муниципальное бюджетное дошкольное образовательное учреждение Петрозаводского городского округа «Финно – угорский детский сад комбинированного вида № 20 «Лумикелло». – (Дата обращения: 05. 02. 2019).

Ефимова Юлия Викторовна,
учитель русского языка и литературы
МОУ «Вешкельская средняя общеобразовательная школа»
с. Вешкелица

От истоков до 180-летнего юбилея Вешкельская школа

У села Вешкелица есть свои праздники. Это не только день села, отмечаемый в Троицу. Одним из важных праздников для наших односельчан является юбилей школы. 150 лет назад 15 октября 1838 года было открыто Вешкельское приходское училище.

Если обратиться к «Истории народного Просвещения», то можно узнать много интересного о нашей школе. Открытию школы мы обязаны инициативе местный дьячка Евсея Евсеевича Ивановский, который через священника Иоанна Федоровича Пряжинского обратился к Епархиальному начальству с прошением об открытии школы. Разрешение было дано. Первоначально в школу пришло всего несколько учеников, в ней училось полдесятка мальчиков, затем учеников стало больше. За обучение ежемесячно бралась плата – полтина (50 копеек). По тем временам для крестьян это были немалые деньги (тарелка щей с мясом в московском трактире стоила 3 копейки, гречневой каши – 2 копейки, десяток яиц – 23 копейки, пуд сена – 50 копеек, самые дорогие места в Большом театре – 4,50 рублей).

Список учителей (неполный), трудившихся в школе со дня основания до начала 20 века:

Михаил Евстафьевич Ивановский
Александр Иванович Логиневский
Василий Федорович Лебедев
Федор Трофимович Темяков
Василий Иванович Матросов
Михаил Семёнович Куджиев
Михаил Алексеевич Никольский
Алексей Андреевич Кучеров.

Работали преподаватели усердно, о чём не раз отмечалось ревизорами. В «Списке должностным лицам..»¹ сказано, что «учитель Михаил Алексеевич Никольский имеет серебряную медаль на Александровской ленте для ношения на груди с надписью «за усердие»».

С 1895 года работал Федор Трофимович Темяков, получивший специальную подготовку в Вытегорской учительской семинарии и сумевший за полгода

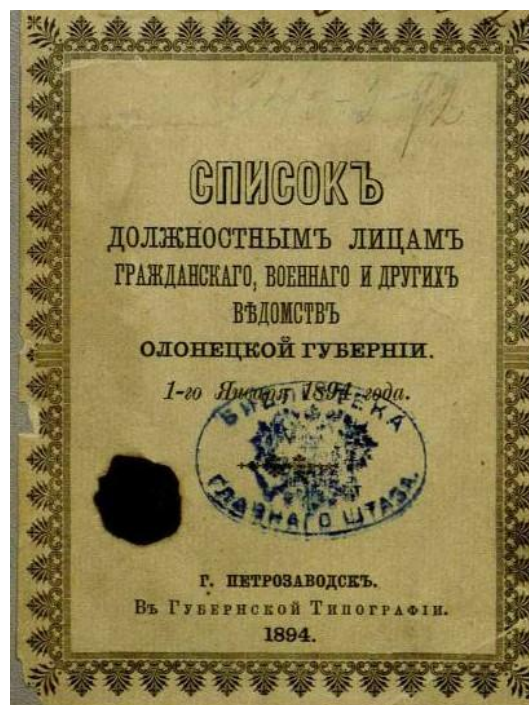

¹ Список должностным лицам гражданского, военного и других ведомств Олонецкой губернии: 1-го января 1894 года. Петрозаводск, 1894 год, стр. 58.

поставить училище в число первых: классная дисциплина была на высоте, учебные занятия тоже. Михаил Семёнович Куджиев за свои труды по народному образованию имел серебряную медаль с надписью «за усердие» и бронзовую медаль за труды по первой всеобщей народной переписи. Дело преподавания вел толково, усердно и успешно, о чем не раз отмечалось ревизорами, знал карельский и финский языки. Кстати, фамилия «Куджиев» и дальше прослеживается в истории уже не школы, а Карелии. Сын М. С. Куджиева, Василий, - советский партийный и государственный деятель, первый председатель исполнительного комитета [Петрозаводского совета крестьянских, рабочих и солдатских депутатов](#). Итак, продолжаем знакомиться с историей Вешкельской школы.

В 1878 году население в Вешкельском приходе: мужчин – 1093, женщин – 1160; одноклассное образцовое училище находилось в доме крестьянина Савина Иванова Молосовкина.

1895 г.- обучаются 23 мальчика и 2 девочки; в школу поступили пожертвования от крестьян. И. Молосовкин дал 10 коп., А. Чаккиев – 10 коп., Мемони (фамилия неточная) – 20 коп.

1907 г. – в библиотеке 581 книга. У училища собственное помещение (длина – 6 сажень, ширина – 5, 6 комнат, 11 окон, обшит тёсом, но не окрашен), существующее 27 лет и ни разу не ремонтируемое.

1908 г. – учитель И. Леонтьев занимается полеводством. В г. Петрозаводске на сельскохозяйственной выставке получил похвальный лист и плуг за выставленные им продукты сельского хозяйства. 11 мая был устроен школьный праздник: игры и прогулка по деревне.

1909 г. – в школе 733 книги (в сельской библиотеке 605); с 15 февраля работает учитель Алексей Андреевич Кучеров, окончивший в Петрозаводске педагогические курсы.

1910 г. – учитель А. Филимонов заслуживает поощрения в 15 руб.

1930 г. - вводится обязательное начальное образование (4 класса). Наряду с Вешкельской открываются начальные школы в деревнях Павшойла, Поткусельга, Савилатчу, Лагиламба, Нийнисельга.

1935 г. - осуществляется переход ко всеобщему семилетнему образованию, и Вешкельская школа становится семилетней.

1957 г. - в селе построено деревянное здание школы, которое просуществовало 28 лет.

1985 г. и по настоящее время школа располагается в двухэтажном кирпичном здании.

Это не все. Ученики и учителя – вот творцы истории нашего образовательного учреждения.

3 ноября 2018 года в Вешкельской школе собрались выпускники, учителя и гости на 180-летний юбилей школы, вспомнили «школьные годы чудесные», вспомнили педагогов-наставников, пожелали школе здоровья и процветания на многие десятилетия.

Благодарю за помощь в поиске материала историка образования, доктора исторических наук Елену Александровну Калининну.

Иванова Галина Викторовна,
учитель истории
МОУ «Средняя общеобразовательная школа № 8»,
аспирантка Института языка, литературы и истории
Карельского научного центра Российской академии наук
г. Петрозаводск

Проблемы преподавания этнологии в общеобразовательной школе

Российская Федерация – многонациональная страна. На сегодняшний день в России проживает более 200 этносов и этнических групп. В Карелии по данным переписи на 2010 г. насчитывалось 15 наиболее многочисленных национальностей, численность населения которых превышала 500 человек. Одной из основных задач государства является обеспечение мирного сосуществования представителей разных этнических групп на единой территории.

В XXI в. в России произошел ряд крупных межэтнических столкновений, повлекшие за собой значительные жертвы. Чаще случаются бытовые мелкие конфликты на национальной принадлежности, поводом к которым служит дезинформированность населения, недостаточная информированность о культуре и нравах другого народа, стереотипное дуалистическое мышление по принципу: наше – хорошее, чужое – плохое². Способствовать предотвращению межэтнических конфликтов на данной почве может изучение базовых основ этнологии в средней школе.

Вопрос о введении преподавания этнологии (этнографии) в советских средних школах начал подниматься со второй половины XX века, но не получил своего развития. Вторая волна интереса к данному вопросу началась в конце 1980 – начале 1990-х гг., подкрепленная конкретно-историческими событиями того периода. В начале 1990-х гг. прошло несколько этнологических конференций, в результате которых был дан толчок к введению этнологического образования в школе, так на всех уровнях образования появился региональный историко-этнологический компонент. Однако изучение истории и этнологии своего края сужает этнологический кругозор учащихся, затрудняет формирование представления о других народах РФ.

Попытки внедрения этнологии в учебный процесс принимались педагогами инициаторами: на уроках географии, искусства, во вне-учебной и исследовательской деятельности. Однако дополнительная учебная деятельность охватывает не всех учащихся, а исключительно заинтересованных детей. В связи с этим, Санкт-Петербургская исследовательница Николаева ОВ предлагает ввести в качестве дополнительного школьного курса дисциплину «Культура народов России», которая по ее мнению будет намного эффективнее решать вопрос формирования этнической терпимости.

² Николаева О.В. Актуальность преподавания этнологии как практической науки о культуре // «Народное образование. Педагогика». 126 с.

В процессе педагогической деятельности была обнаружена проблема сформированного и порой негативно окрашенного портрета представителей других национальностей у учащихся, считающих себя «русскими», а также в употреблении школьниками прозвищ по отношению к своим одноклассникам, ярко иллюстрирующими клишированную образ той или иной нации, к примеру, еврей, чеченец, эстонец, цыган. Из разговоров и суждений учащихся прослеживалось ощущение собственного превосходства по отношению к представителю чужого этноса (к примеру, к таджикам), или ощущения страха (цыгане). Для решения проблемы этнологической неграмотности учеников, была предпринята попытка использования историко-сравнительного метода в описании народов и их культур. Сведения по традиционной культуре народов России учащиеся получают в сравнении. Акцент педагогом расставляется на различные черты у славянских, финно-угорских, кавказских и монголо-тюркских народов по определенной тематике. Получаемые детьми сведения носят ознакомительный и поверхностных характер, т.к. изучение основ этнологии происходит в рамках курса Истории России в 10 – 11 класс и преимущественно на уроках, посвященных культуре России. При наличии заинтересовавшихся учащихся предлагается подготовить небольшой доклад на 5 -7 минут на произвольную тему по культуре народов, но с рекомендацией придерживаться сравнительного метода.

Формирование образа чужого народа, как не представляющего опасности для своего этноса, – процесс длительный и трудоемкий, который в преобладающей степени он зависит от инициативы педагога и самообразования. Однако даже частичное введение в образовательный процесс изучение традиционной культуры способствует ликвидации этнологической неосведомленности, расширению культурного кругозора учащихся, формированию национальной терпимости и укреплению чувства гражданина великой страны.

Игнатъева Василиса Александровна,
студентка 2-го курса направления «Педагогическое образование»
академического бакалавриата с двумя профилями
«Учитель начальных классов» и «Учитель карельского языка»
Научный руководитель: Ефлова З.Б., к.п.н.,
зав. лабораторией теории и практики развития сельской школы
Института педагогики и психологии
ФГБОУ ВО «Петрозаводский государственный университет»
г. Петрозаводск

Средства этнопедагогики: предмет карельской культуры и быта рукавица

Проект «Мобильный ЭТНО-ТЕАТР-МУЗЕЙ «SUARNU», стартовавший в институте педагогики и психологии Петрозаводского государственного университетаГУ зимой 2018 года, нацелен на формирование у студентов направления «Педагогическое образование» академического бакалавриата с двумя профилями «Начальное образование» и «Родной (карельский) язык» специальных компетенций, необходимых для осуществления будущими педагогами краеведческой и этнопедагогической деятельности.



Преподаватели и студенты, участники проекта. 2018г.

Лонгитюдный проект интегрирует области науки, искусства, прикладного творчества и различные виды деятельности, включает коллективные и индивидуальные мини-проекты, выполняемых обучающимися под научным кураторством преподавателей.

Исследование рукавицы как предмета карельской культуры и быта и средства этнопедагогике – один из таких мини-проектов. Материалы исследования используются в театральной постановке карельской сказки и в музейной экспозиции проекта. Также практическая значимость исследовательской работы заключается в том, что её материалы и выводы могут найти применение на уроках и внеурочных занятиях в школе при знакомстве детей с народной культурой карел.

Целью данного исследования является Формирование и апробация представлений о карельской рукавице как о предмете культуры и быта этноса и средстве этнопедагогике. В ходе работы осуществлялся поиск и анализ информации о происхождении и истории рукавицы, о её прикладном предназначении, о технологических характеристиках предмета, об отражении в утилитарном предмете культурных традиций народа, о символизации предмета, а также – «педагогизация» этой информации, т.е. отбор и адаптация полученных данных для музейной экспозиции и театральной постановки. В отношении последнего важно было наделить героя карельской сказки «Белка, рукавица и иголка», представление которой является важным элементом проекта, чертами характера, присущими карелам.



Рукавицы из конского волоса. Вязание одной иглой. Первая половина XX века. Д. Кайгина Сельга, Кондопожский район. Национальный музей Республики Карелия

Исследование показало, что на Севере рукавицы всегда составляли неотъемлемую часть одежды людей всех возрастов. Большой популярностью они пользовались среди охотников, рыбаков и кузнецов. Рабочие рукавицы шились из холста кожи или из овчины с одним отделением и вязались из шерсти с двумя отделениями.

Такие рукавицы имели только охотники. Рукавицы рыбаков плотнее охватывали руку и согревали её. Вязались из шерстяной пряжи с добавлением конского волоса.

В середине XIX века такие волосяные рукавицы из Сегозерья были даже направлены на выставку в Москву в качестве «местной диковины». Без рукавиц не мог обойтись кузнец, но уже по причине жара и риска ожога. Вязаные изделия охотников и рыбаков были сделаны их же руками. Этнографы называют такие действия «промысловой магией». Изготовление промысловиками рукавиц должно было уберечь их от козней злых сил.



Кожаная рукавица. Начало XX века. Д. Сарьмяги, Олонецкий район. Национальный музей Республики Карелия

Вне зависимости от того, для кого были необходимы рукавицы, вязались они двумя способами – на пяти спицах и одной иглой. Рукавицы были большими для удобства и тепла и имели в верхней части завершение в различном виде.

В Южной Карелии шерстяные рукавицы вязали без узора, но в других районах праздничные варежки украшались вышивкой или вывязывали узором с наружной стороны. Карелки орнаментировали рукавицы ромбами, квадратами, зигзагами с острыми углами. При вязании изделий использовали два-три цвета. Чаще всего рисунки выполнялись черными, красными и коричневыми нитками в сочетании с белым фоном. Узоры располагались горизонтально и придавали вещам магическую силу: рукавицы должны были защищать не только от холода, но и предохраняли их носителя от злых духов и несчастий.



Варежки. Вязание одной иглой. 1970-е гг. Автор А.-М. Миеттинен.
г. Петрозаводск. Национальный музей Республики Карелия



Варежки. Начало XX века. Д. Толларека, Калевальский район.
Национальный музей Республики Карелия

Благодаря найденным материалам и полученным знаниям, можно сделать вывод об образе героя карельской сказки, а именно о Рукавице. Данный персонаж физически сильный и упорный в работе, при этом немногословный, даже

молчаливый. Он постоянно находится в поисках чего-то нового, ранее неизведанного.

Рукавице как предмету – свойственно становиться лучше или хуже, новее или старее. Так и рукавице – герою научно-педагогической театрализации сказки присуще меняться, самосовершенствоваться. Обнаружены и акцентированы «ниточки», связывающие человека и предмет культуры.

Данный материал можно использовать для воспитания и обучения детей разного возраста. Как показал опыт нашего проекта, интересен он и взрослым. Он помогает понять карельскую культуру, осознать значимость сохранения карельских традиций и обычаев.



Представление научно-педагогической сказки «Белка, рукавица и иголка» в Доме Карельского языка в селе Ведлозеро. Фрагмент «Рассказ о рукавице».

На основании проделанной работы мы можем сделать определённые выводы. Мы считаем, что, говоря о культуре карелов в целом, важно уделять внимание каждой детали, поскольку она имеет определенное значение. Как, например, рукавица. В дальнейшем мы намерены продолжать наше исследование.

В частности, планируется продолжение изучения теории и практики музейной педагогики и этнопедагогики, освоение методики изготовления рукавицы на уроках технологии, орнамента и украшения рукавицы на занятиях ИЗО деятельности.

Калинина Елена Александровна,
доктор исторических наук
г. Петрозаводск

Экскурсии в православные монастыри как форма внешкольной работы учащихся в начале XX в.

Главное место в воспитательной работе российских учебных заведений в XIX - начале XX века занимало утверждение религиозно-нравственных понятий. Эти понятия восходили к охранительной идеологии православия, самодержавия, народности. Имелось в виду воспитание в религиозном духе, воспитание преданности царю и Отечеству.

Для решения этих задач в деле воспитания подрастающего поколения в учебных заведениях применялись различные формы внешкольной воспитательной работы. Одной из них явилась организация паломнических экскурсий к монастырям, к местным святыням, поклонным крестам, особо почитаемым иконам, которые оказывали заметное воздействие на формирование личности учащихся.

Важным толчком к расширению экскурсионной деятельности стал циркуляр министра народного просвещения от 2 августа 1900 г., которым отменялись летние каникулярные обязательные работы учеников и взамен их рекомендовалось начальникам учебных заведений и педагогическим советам организовывать в период каникул для учащихся оздоровительные прогулки и путешествия.

Определенную роль в развитии ученических экскурсий имело введение 9 марта 1902 г. специального тарифа за проезд учащихся, отправляющихся в образовательные экскурсии. На всех русских железных дорогах для групп экскурсантов устанавливался удешевленный проезд в вагонах третьего класса, а воспитанникам низших учебных заведений при поездках на расстоянии до 50 км предоставлялся бесплатный проезд».

В июне 1910 г. вышло в свет определение Святейшего Синода по вопросу об организации экскурсий учащихся церковных школ. В нем отмечалось большое значение школьных экскурсий, способствующих «поднятию в них духа преданности и любви, как к православной церкви, так и к Отечеству»³.

По мнению училищного начальства, паломничества по святым местам имели двоякую цель. С одной стороны, воспитывало учащихся в строго-религиозных понятиях, развивало в них добрые христианские навыки и искреннюю преданность и любовь к православной церкви, уважение к святыням ее и памятникам церковным. Обычно они проходили весной-летом, когда заканчивались экзамены.

С другой – такие школьные паломничества были незаменимы для «борьбы с периодом духовной убыли и упадка учительской энергии»⁴. Учитель в однообразии обстановки, в однообразных изо дня в день повторяющихся занятиях, может «сам замереть духом» в школьном деле и утратит способность к духовному общению с

³ Определение Святейшего Синода от 23-26 июня 1910 г. по возбужденному Председателем совета министров вопросу об организации экскурсий учащихся церковных школ // Церковные ведомости. 1909. № 29. С. 301-304.

⁴ Там же С. 303.

учениками. Главное следствие таких паломничеств – духовное объединение учащихся с учениками. Разные приключения в пути объединяли всех паломников в одну дружную семью, здесь развивался оживленный обмен впечатлений, ведутся серьезные разговоры-беседы.

Первоначально учащиеся посещали близлежащие монастыри. Как правило, паломничество совершалось пешком с пением церковных молитв и беседами учителей на религиозные темы. Обычно в поездках участвовало приблизительно от 10 до 30 человек. Находясь в обителях, паломники-учащиеся совершали утренние и вечерние молитвы, участвовали в богослужениях и попутно знакомились с памятниками древней истории, с местными достопримечательностями и произведением искусства, а также с жизнью и обычаями местного населения.

Затем, когда государство определило льготы на железнодорожный проезд, появилась возможность проводить экскурсии на дальние расстояния. Организация и проведение паломничеств в дальние монастыри сопровождалась проблемами по финансированию, трудностями длительного путешествия (особенно пешим). В этом деле многое зависело от региональных особенностей, способах передвижения (по суше или воде), достатка и уровня обеспеченности родителей учащихся и, наверное, самое главное от личности учителя, организующего эти паломничества. От его желаний, усердия, настойчивости зависело многое.

В качестве примера организации дальних паломнических экскурсий рассмотрим поездки учащихся начальных школ Олонецкой губернии в Троице-Сергиеву Лавру в 1912 году и в Соловецкий монастырь в 1913 г. Подробное описание которых были представлены их непосредственными участниками в журнале «Олонецкая неделя»⁵.

Экскурсия в Троице-Сергиеву Лавру

В мае 1912 года, после выпускных экзаменов для выпускников Мошинской второклассной школы была предпринята образовательная экскурсия в Москву. В ней, кроме учеников, приняли участие каргопольский уездный наблюдатель церковных школ протоирей И. В. Венустов, заведующий школой П. Я. Савин, учителя школы П. А. Бутковский и О. В. Старостин. Нашлись желающие сопровождать экскурсию и побывать в древней столице и учителя других школ.

Из Моши до Няндомы (40 верст) ученики шли пешком, а оттуда 8 июня отправились по железной дороге на Вологду, там была пересадка на поезд, следующий до Ярославля, которая открылась в 1908 г. и находилась в 40 км от селения. После такого длительного перехода начальник станции предоставил его участникам отдельный вагон. Большинство учеников ни разу не ездили по железной дороге и многие с боязнью смотрели на «железного коня».

Обе группы прибывали в Ярославль вечером. Там им предоставили бесплатный ночлег в здании Ярославской духовной семинарии и Ярославского начального училища. Утром учащиеся совершили экскурсию по городу. Многих участников поразила река Волга во всей ее красоте и полноте. «Из уст участников экскурсии несколько раз вырывались слова «Вот и Волга», «кормилица матушка», – описывал

⁵ *Вознесенский И.* Паломничество учеников карельских школ в Соловецкую обитель // Олонецкая неделя. 1913. № 30. С. 9-12; *Учитель А.* Наша экскурсия в Москву // Олонецкая неделя. 1912. № 33. С. 13-15.

свои впечатления учитель Мошинской школы. – Где-то невдалеке пиликала гармоника. Невольно вспоминались слова «Тут русский дух, тут Русью пахнет». Катаясь на лодке по Волге, [учащиеся. – Е. К.] отдали достойную дань удивления и громадности пароходов с электрическим освещением, быстро бегущих по красавице Волге»⁶. Ярославль – «красивейший и опрятнейший» город на Волге со своими громадными и симметрично расположенными зданиями восхитил многих экскурсантов.

Следует отметить, что обычно экскурсионные группы направлялись в Москву, чтобы познакомиться с ее достопримечательностями. Однако многие экскурсанты стремились посетить Троице-Сергиеву Лавру. И для этого организовывали поездки в Сергиев Посад из Москвы по предварительной договоренности с наместником. Как отметил учитель Мошинской церковно-приходской школы, «быть в Москве и не посетить Троице-Сергиевой Лавры, для экскурсантов считается тяжким грехом»⁷. Поклониться Преподобному Сергию в святой обители, поставить свечи, написать записки с именами своих родственников и близких и оставить их в монастырском храме являлось основной задачей преподавателей и учащихся духовно-учебных заведений.

В Сергиевом Посаде участникам поездки предоставили бесплатное проживание в лаврской гостинице, питание в трапезной монастыря и экскурсионное обслуживание. Экскурсоводы из числа послушников монастыря проводили экскурсию по Лавре.

Несомненно, важным моментом пребывания в монастыре являлось посещение богослужений в монастырских храмах и поклонение мощам Преподобного Сергия.

Затем все направлялись на осмотр достопримечательностей Лавры. Под руководством опытного иеродиакона экскурсанты посещали все лаврские храмы и здания. Обход сопровождался обстоятельными историческими рассказами о жизни св. подвижников обители (начиная с ее основателя) и событиях ее богатого прошлого. Вместе с экскурсоводом ученики прошли по всей траектории крепостной стены и, смотря на окна крепости, вспоминали осаду Лавры поляками в 1612 г. и «неустрашимость иноков насельников обители»⁸. Паломники осмотрели церкви на территории монастыря, каждая из которых имела свои достопримечательности. Одна служила хранилищем святых мощей или особо чтимых икон, другая – усыпальницею великих служителей церкви и отечеству (митрополита Филарета и др.). Дети побывали на лаврской колокольне, с которой открывался чудный вид на окрестности.

Особый рассказ экскурсоводов посвящался богатым дарам и различным приношениям, поступивших в адрес Лавры от ее многочисленных почитателей, начиная с русских царей. При этом подчеркивались их ценность и художественные качества. Одно из самых приятных впечатлений у паломников оставила монастырская трапезная.

Экскурсия в Соловецкий монастырь

⁶ Учитель А. К. Наша экскурсия в Москву... С. 14.

⁷ Там же.

⁸ Там же. С. 15.

Учащиеся четырех школ Повенецкого уезда (министерской, 2-х церковно-приходских и земского училища) в 1913 г. совершили паломническую поездку в Соловецкий монастырь. Всего 90 человек, из них 55 учащихся и 35 взрослых (7 учителей, земский доктор, стражник, 16 гребцов и 10 членов семьей священнослужителей).

Денежные средства выделили на поездку выделило Повенецкое земство – 100 руб., Повенецкие училищные советы (уездное и епархиальное) – 64 руб. 75 коп., родительские взносы составили – 84 руб. 50 коп. Всего было истрачено 249 руб. 25 коп.

В отличие от поездки в Троице-Сергиеву Лавру в Соловецкий монастырь карельским паломникам пришлось на лодках проплыть 528 верст по озерам и рекам и Белому морю, а также пройти 100 верст пешком (Паданы – Сегежа – Линдозеро – Койканицы – Сумский посад).

Важно отметить, что только благодаря настойчивости и организаторскому таланту законоучителю Паданской школы И. Вознесенского учащиеся сельских школ Олонецкой губернии побывали на Соловках. Препятствия, возникающие при организации поездки и ее проведения, не останавливали законоучителя, а, наоборот, подвигали его на поиск различных способов их устранения.

Так, накануне поездки пришел отказ от лесопромышленника А. С. Семенова в предоставлении участникам похода парохода для проезда по Сегозерскому озеру, это доставило много хлопот и волнений. «Не беспокойтесь, дети, пойдем пешком по воде, но будем в Соловках», – твердо заверил И. Вознесенский взволнованных учащихся⁹. Пришлось законоучителю обратиться за лодками к местным крестьянам, которые без особенной охоты, разрешили использовать этот вид транспорта. Учитель дал им за аренду лодки свои деньги.

Перед отправлением в путь была проведена торжественные церемонии. Вот как красочно описывает минуты прощания с родными местами И. Вознесенский, законоучитель Паданской церковно-приходской школы: «Напутственный молебен закончился задушевной речью руководителя паломничеством, ... который говорил, о благотворном влиянии паломничества для детей, благодарил родителей, что они решились отпустить своих малых деток в такой дальний путь и в заключении предложил детям еще раз всенародно попросить их благословение. Дети подошли сначала под благословение руководителя, а затем тут же в церкви упали в ноги своим родителям. Картина была неопишима. Всюду горячие поцелуи, родительские ласки, любовь, благопожелания. Это была поистине духовная трапеза христианской любви и мира. Плакали не только дети, но и их родители, плакал и весь народ в церкви. С крестным ходом и иконою св. чудотворца Николая вышли на берег»¹⁰. Такое животрепещущее прощание родителей с детьми было вполне понятно. Живя в карельской глубинке, дети все время находились в своих домах, никуда не выезжали, поэтому такая дальняя поездка вызывала у всех чувство страха от неизвестности.

⁹ *Вознесенский И.* Паломничество учеников карельских школ в Соловецкую обитель... С. 10.

¹⁰ Там же.

Сложный и продолжительный (100 верст!!!) пеший переход по бездорожью сопровождался многочисленными проблемами. Так, проезд из озера Сегозера на реку Сегежа был закрыт сплавом леса, лодки проплыть между бревен не могли. Пришлось «детям идти среди высокой травы по воде, запинаясь и увязая в грязи, а лодки с криком на веревках тянули гребцы и рабочие», на что потеряли много времени, сил и здоровья, а от Линдозера до Сумского посада шли по лесным тропам. Многие участники стерли ноги и сильно устали. По дороге нанимали телеги для детей.

Соловецкий монастырь всех паломников встречал радушно. Учащиеся вместе с учителями проживали в Архангельской и Преображенской гостиницах. По приезду в обитель обязательно поклонялись Зосиме и Савватию, а потом шли на службу в храм. Дети посещали богослужения утром и вечером, где для них было «отведено лучшее место, впереди всех, так, что они могли хорошо видеть и слышать торжественную и, по истине, высокоумилительную службу»¹¹. Правда, в первый день из гостиницы выходили только поесть и службы в церкви, смотреть достопримечательности сил у экскурсантов не было. Священник И. Вознесенский обязан был не только присутствовать на богослужениях, но и служить, что давалось ему с большим трудом.

Паломники провели в монастыре 4 дня. За это время они посетили: электрическую станцию, лесопильный завод, паровую мельницу, прачечную, сапожную, столярную и иконописную мастерские, больничное здание, горшечный завод и кухню. Побывали в ските «у Иисуса Сидящего», Савватиевскую и Филиппову пустыни, церковь Живоносного источника, Секирную гору. Учащиеся из Устюга побывали в Муксалме, где посетили «скотный двор и молочное хозяйство».

Одно из самых приятных впечатлений у паломников оставила монастырская трапезная, которая представляла собой огромное помещение при Успенском (теплом) соборе, где длинные столы стояли стройными рядами. Впереди за трапезным иконостасом – для братии, а вдоль стен и колонны – для богомольцев, которые садились по указанию распорядителя – инока. Для детей были обустроены особые столы.

Прощаясь, с монастырем паломники обязательно вновь поклонялись Зосиме и Савватию, благодарили игумена за хороший прием, получая от него благословение на дальнюю дорогу.

Важно отметить, что такая труднейшая поездка на Соловки была единственной среди школ Олонецкой губернии. Более никто из школьных учителей отправиться в такой сложный и героический путь не решился.

Таким образом, ученические экскурсии имели большое воспитательное значение. Знакомство воспитанников начальных школ со святыми местами обогащало их кругозор, способствовало развитию в них чувства благовейного почитания и преклонения перед историческим прошлым своей Родины, укрепляло православную веру. Несмотря на все тяжести, а их при организации и в пути следования по

¹¹ Там же.

маршруту встречалось немало, эти поездки с особой теплотой сохранялись в душах всех участников – и взрослых и детей.

Женское образование в г. Петрозаводске в XIX — начале XX вв.

В статье рассмотрены особенности развития женского образования и деятельность основных женских учебных заведений, существовавших в г. Петрозаводске в XIX - начале XX вв. Женское образование до середины XIX в. оставалось вне системы общеобразовательных учебных заведений, сформировавшихся в России. Первые учебные заведения для девочек открывались частными лицами. Только во второй половине XIX в. по инициативе местных обществ стали появляться женские курсы, училища, гимназии, которые финансировались в основном за счет городских и частных средств, но деятельность их регулировалась государством. За государственный счет существовала открытая в 1915 г. Петрозаводская женская учительская семинария. По окончании женских учебных заведений выпускницы получали право преподавать на дому и в народных школах, что открывало для них возможности для заработка.

Ключевые слова: женское образование, г. Петрозаводск, частная школа, женское училище, приходское училище, женская гимназия, епархиальное училище, учительская семинария

Основной целью женского образования в XIX в. было воспитание жен и матерей, которые поощряли бы к просвещению своих будущих детей, становились бы верными спутницами жизни для своих супругов [19, С. 384], освобождались от суеверий и воспитывали детей в Православной вере. Родители, желающие дать своим дочерям образование, имели для этого в Олонецкой губернии весьма ограниченный круг учреждений. Дети чиновников воспитывались домашними учителями, также они могли посещать частные школы. Только во второй половине XIX в. начала складываться система учреждений, в которых девочки могли бы получать образование, сравнимое с мужским гимназическим, а по окончании этих учебных заведений заниматься профессиональной деятельностью в качестве учителей.

Женское образование в первой половине XIX в. не было связано с общей системой учебных заведений, сформировавшейся в Российской империи. Согласно «Уставу учебных заведений, подведомственным университетам», утвержденному 5 ноября 1804 г. в губерниях создавались гимназии, уездные и приходские училища. Гимназии и уездные училища принимали на обучение только мальчиков, в приходские училища, которые давали базовое образование для поступления в уездные училища, разрешалось принимать лиц женского пола [11, С. 626, 640]. В условиях, когда среднее образование государственного образца оказалось недоступным для женщин, большое распространение получили частные школы, пансионы и училища, создаваемые по инициативе местных сообществ и благотворителей. Необходимо отметить, что общественная инициатива на протяжении всего XIX в. оставалась движущей силой развития женского образования.

Частные школы для девочек получили распространение в г. Петрозаводске к середине XIX в. Основной особенностью частных школ была их недолговечность:

открывшись, они работали в течении 2-4-х лет, а потом упразднялись. Частные школы руководствовались в деятельности «Правилами для руководства лицам, содержащим частные учебные заведения в Петербургском учебном округе — об условиях содержания учебных заведений и приема в них» от 5 июля 1847 г. Открывать учебные заведения можно было только с разрешения попечителя округа, за организацию обучения без разрешения предполагалась серьезное наказание [16, С. 500]. Программа обучения включала в себя уроки по чтению и письму на русском языке, арифметике, истории и географии, дополнительно ученики могли изучать иностранный язык, преимущественно французский, для преподавания Закона Божия приглашался священник из местной церкви.

Одной из первых частных школ, в которую принимались девочки в г. Петрозаводске, была открытая в 1842 г. частная школа вдовы Е. Гек. Ранее эта учительница содержала частное учебное заведение в г. Вытегре. В школу принимались за плату девочки не старше 11 лет. Олонецкая дирекция народных училищ рекомендовала открываемую частную школу как «единственное пока средство для образования детей женского пола» [5]. Однако эта школа просуществовала недолго. Через два года в 1844 г. олонецкий губернатор Х.Х. Повало-Швейковский рекомендовал уже вновь открытую частную школу домашней учительницы Л. Карабутовой как «единственное пока благонадежное местное средство к образованию детей женского пола» [6]. В 1858-1861 гг. действовала частная школа для девочек О.В. Конради, где за дополнительную плату ученицы изучали музыку и танцы, в 1862-1863 гг. дочери директора Олонецкой гимназии Ф.Н. Фортунатова содержали в Петрозаводске частную школу, в 1860-х гг. работала школа Завадской. Большинство школ закрывались по причине отъезда их содержательниц на другое место жительства.

Непродолжительность деятельности школ и ограниченный круг учебных предметов приводили к бессистемности в образовании детей. Довольно высокая плата за обучение ограничивала круг обучающихся дочерьми чиновников и купцов.

Отношение к женскому образованию на государственном уровне изменилось со времени вступления на престол Александра II. В 1856 г. министр народного просвещения А.С. Норов представил императору доклад, в котором указывал на необходимость организации женских учебных заведений в губернских и уездных городах для лиц среднего состояния — купцов и мещан. Своей резолюцией к поданному докладу Александр II положил начало разработке положений о новых учебных заведениях, учебный курс которых должен быть приближен к курсу гимназий [18, С. 117].

Возможность открытия женского училища в г. Петрозаводске обсуждалась местным обществом еще в 1858 г., однако решающей в этом вопросе стала позиция нового губернатора Олонецкой губернии А.А. Философова. Губернатор сумел привлечь значительные денежные суммы, собранные в виде пожертвований, для организации училища. Петрозаводское женское училище 1-го разряда было торжественно открыто 30 августа 1861 г. в составе 4-х классов с 6-летним курсом обучения. Образовательная деятельность училища регулировалась «Положением о женских училищах ведомства Министерства народного просвещения»,

утвержденным 10 мая 1860 г.

Согласно положению, училища содержались на общественные средства и подразделялись на 1-й и 2-й разряды в зависимости от полноты курса [12, С. 532]. Петрозаводское училище содержалось за счет внесения платы за обучение, составлявшую 25 рублей в год, взносов служащих в присутственных местах, находившихся в г. Петрозаводске (эти средства формировали стипендии), 10-рублевого сбора с петрозаводских купцов, вносимого ими при объявлении капиталов, процентов с капитала, принадлежащего училищу, благотворительных взносов и др. [3, Л. 10-12] Учебный курс включал в себя обязательные и необязательные предметы. К первым относились Закон Божий, русский язык, грамматика и словесность, арифметика, география, история, начальные основания естественной истории и физики, чистописание, рукоделие, ко второй группе - французский, немецкий языки, рисование [8].

3 февраля 1862 г. Петрозаводское женское училище получило право именоваться Мариинским [13, С. 98]. В следующем 1863 г. училище было перемещено в здание на Соборной площади, ранее занимаемое пансионом для детей канцелярских служащих.

Существенная плата за обучение в училище делала женское образование недоступным для большинства населения г. Петрозаводска, которое составляли мещане и мастеровые Александровского завода. Таким образом, перед петрозаводским обществом встала необходимость создания учебных учреждений для девочек, доступных для горожан небольшого достатка.

Одним из таких учебных заведений стало женское отделение в двухклассном училище Александровского завода для детей мастеровых, открытое 18 февраля 1861 г. [7] Учебный курс женского отделения соответствовал первому классу мужского и включал в себя следующие предметы: Закон Божий, русский язык, первые четыре действия арифметики, в 1871 г. на обучении состояло 25 учениц [4, Л. 10 об., 13 об. - 14].

Кроме того 8 ноября 1869 г. при Петрозаводском уездном училище были открыты послеобеденные курсы для девочек. Инициатором открытия классов стала председательница Петрозаводского благотворительного общества и попечительница Петрозаводского Мариинского женского училища жена губернатора С.Д. Арсеньева. Целью открытия классов было развитие грамотности в среде небогатых жителей Петрозаводска. Уроки проводились ежедневно после обеда с 3-х до 6-ти кроме воскресных и праздничных дней. Плата за обучение взималась в размере 20 копеек в месяц. Учебный курс совпадал с курсом мужского приходского училища: Закон Божий, чтение, письмо, начала арифметики, кроме того преподавалось также рукоделие. Учителями были назначены две выпускницы Николаевского детского приюта, окончившие курс Мариинского женского училища. В год открытия на обучение поступили 41 ученица [2, Л. 3, 10-11 об.]. В 1877 г. послеобеденные классы были преобразованы в самостоятельное женское приходское училище [10].

24 мая 1870 г. было утверждено «Положение о женских гимназиях и прогимназиях Министерства народного просвещения». Согласно положению, женские училища 1-го разряда должны были быть преобразованы в гимназии, 2-го разряда — в

прогимназии. Курс обучения в гимназии составлял 7 лет, дополнительно учреждался 8-й педагогический класс по окончании которого выпускницы получали звание домашних учительниц и учительниц сельских школ [15, С. 701]. Таким образом выпускницы вместе с общим образованием получали профессиональное, они могли поступить на службу в частный дом или сельскую школу и начать зарабатывать своим трудом. Кроме того Положением предусматривалось назначение денежного пособия от казны на содержание гимназии [17, С. 12].

В 1874 г. в Петрозаводск из Каргополя было переведено Олонецкое женское епархиальное училище, в котором обучались преимущественно дочери священников Олонецкой епархии. Переезд училища был связан с его отдаленностью от других уездных городов и губернского центра, тогда как круг желающих поступить на обучение в епархиальное училище увеличивался [9]. Особенностью учебной программы училища было включение в нее предметов, значительно превосходящих в подробности и глубине учебный курс Слова Божия. Например, в программу входили Священная история ветхого и нового завета, Пространный катехизис и объяснение богослужения, церковная история и церковно славянский язык. Согласно «Уставу епархиальных женских училищ» от 20 сентября 1868 г. выпускницы училища имели право на звание домашних учительниц [14, С. 261]. По окончании курса выпускницы могли также преподавать в народных и церковно-приходских школах.

Новой вехой в развитии женского образования в губернии должна была стать Петрозаводская женская учительская семинария, открытая 24 сентября 1915 г. Семинария находилась в ведении директора народных училищ Олонецкой губернии и содержалась за счет казны, в отличие от других учебных заведений для девушек. Срок обучения студенток составлял 3 года, по окончании курса выпускницы получали право преподавать в народных училищах [1, С. 546-547]. Однако значительное ухудшение экономического положения населения губернии, вызванное прежде всего участием России в Первой мировой войне, негативно отразилось на материальной обеспеченности семинарии. За три года своего существования семинария так и не могла в полной мере осуществлять свою образовательную деятельность.

В начале XX в. в Петрозаводске существовала целая система женских учебных заведений. Учебная программа женских школ зачастую уступала мужской в глубине изучаемых предметов и продолжительности курсов. Несмотря на формальное сословное разделение учебных заведений, в женских училищах Петрозаводска вместе учились представительницы разных социальных групп. Например, в Мариинской гимназии обучались дочери чиновников, купцов, мещан, рабочих завода и крестьян, а в епархиальное училище помимо девушек из духовного сословия принимались также дочери петрозаводских купцов и мещан.

Создание женских училищ было результатом инициативы самого петрозаводского общества. Содержание учебных заведений также ложилось на плечи горожан, среди которых было немало благотворителей, чьи средства шли на обустройство новых зданий училищ и стипендии ученицам. Участие общественности в женском образовании простиралось за пределы исправного финансирования и материальной

поддержки учебных заведений. Попечительные советы, включавшие в себя родителей учениц, активно принимали участие в решении учебных и кадровых вопросов. С появлением родительских комитетов установился контроль за деятельностью администрации учебных заведений.

Женская школа носила общеобразовательный, а не утилитарный характер. Основной ее задачей было воспитание просвещенных жен и матерей. Тем не менее вместе с аттестатом выпускницы получали возможность преподавать в начальных училищах и на дому, что в свою очередь открывало перспективы для получения заработка.

Список источников и литературы:

Источники:

1. Алфавитный сборник постановлений и распоряжений по Санкт-Петербургскому учебному округу : 1858-1876 гг. / сост. А. Крюковский. - Санкт-Петербург, 1877. — 889 с.
2. КУ НА РК. Ф. 17. Оп. 1. Д. 3/22.
3. КУ НА РК. Ф. 17. Оп. 1. Д. 2/13.
4. КУ НА РК. Ф. 78. Оп. 1. Д. 3/40.
5. Олонецкие губернские ведомости. 1842. № 15.
6. Олонецкие губернские ведомости. 1844. № 19.
7. Олонецкие губернские ведомости. 1861. № 8;
8. Олонецкие губернские ведомости. 1861. № 33.
9. Олонецкие губернские ведомости. 1874. № 73.
10. Олонецкие губернские ведомости. 1877. № 5.
11. ПСЗРИ. Собр. 1. Т. XXVIII. 1804. № 21501.
12. ПСЗРИ. Собр. 2. Т. XXXV. 1860. № 35780.
13. ПСЗРИ. Собр. 2. Т. XXXVII. 1862. № 37932.
14. ПСЗРИ. Собр. 2. Т. XLIII. 1868. № 46271.
15. ПСЗРИ. Собр. 2. Т. XLV. 1870. № 48406.

Литература:

16. Баскова Л.Ю. Частные учебные заведения в России первой половины XIX века: основы государственной политики / Л.Ю. Баскова, В.Н. Новикова // Молодой ученый. — 2014. — №19. — С. 499-501. — Режим доступа: <https://moluch.ru/archive/78/13680/> . — (Дата обращения: 14.11.2018).
17. Глушаченко С.Б. Женское образование в России в период абсолютизма / С.Б. Глушаченко, Т.К. Кириллова // История государства и права. - 2006. - № 3. - С. 11-13.
18. Днепров Э.Д. Среднее женское образование в России / Э.Д. Днепров, Р.Ф. Усачева. — Москва, 2009. — 275 с.
19. Калинина Е.А. Система народного образования на Европейском Севере России в первой половине XIX века. - Москва: Новый хронограф, 2017. — 734 с.

Лесина Анастасия,
ученица 9В класса
Зеленская Юлия Николаевна,
учитель истории и обществознания
МОУ «Средняя школа № 27»
г. Петрозаводск

Организация учебного процесса в Смольном институте благородных девиц (по воспоминаниям воспитанниц)

Реформы, которые проводятся в сфере образования в настоящее время в нашей стране, вызывают множество споров и дискуссий. Ежегодно педагогическое сообщество и широкая общественность обсуждают изменения, которые вносятся в ЕГЭ и ОГЭ. Неоднозначно и отношение к введению в школьную программу дисциплины «Основы религиозных культур и светской этики». Беспокойство вызывает введение в недалеком будущем единого экзамена по истории, иностранному языку и географии. Не вызывает сомнений, что система национального образования должна идти в ногу со временем и отвечать требованиям, принятым во всем мире. Однако внедрение инноваций не должно способствовать полному растворению российского образования в мировой системе. Отечественная школа имеет свою историю, традиции, которые ни в ком случае не стоит забывать. В данной статье мы решили обратиться к одной из страниц истории российского образования – женскому образованию.

Целью статьи является изучение организации учебного процесса в системе женского образования императорской России на примере Смольного института благородных девиц.

В начале работы над данной темой мы предположили, что обучение в Смольном институте благородных девиц было направлено на формирование у девушек общих представлений о процессах, протекавших в мире, подготовку их к замужеству и заботе о семье и детях.

Источниковую базу исследования составили воспоминания двух выпускниц Смольного – Александры Степановны Ешевской «Воспоминания о Смольном»¹² и Елизаветы Николаевны Водовозовой «На заре жизни»¹³.

Смолянки, с воспоминаниями, которых мы работали, обучались в институте во второй половине XIX века. Елизавета Николаевна Водорозова в 1855-1861 гг., Александра Степановна Ешевская в 1871-1876 гг.

В воспоминаниях содержится информация об обучении, бытовых условиях и досуге.

¹² Ешевская А.С. Воспоминания о Смольном Российский Архив: История Отечества в свидетельствах и документах XVIII-XX вв.: Альманах. - Москва: Студия ТРИТЭ: Рос. Архив, 2001. - Т. XI. - С. 352-372. . [Электронный ресурс]. – URL: https://www.runivers.ru/doc/d2.php?CENTER_ELEMENT_ID=148770

¹³ Водовозова Е.Н. На заре жизни. - Москва: Художественная литература, 1981. - Т.1. - 193 с. [Электронный ресурс]. – URL: <https://www.litmir.me/br/?b=129969&p=1>

Поскольку в рамках данного исследования нас интересует учебный процесс, то мы выделили следующий блок вопросов для рассмотрения:

- Поступление в институт
- Учебные предметы
- Педагогический коллектив
- Классная дама
- Система поощрений и наказаний.
- Итоговые испытания

Поступление в институт. Об этом важном событии вспоминают и Е.Н.Водовозова и А.С. Ешевская. Е.Н. Водовозова пишет: «Прозвонил колокол, и к нам вошли пепиньерка и учитель русского языка: первая должна была заставить меня ответить молитвы и проэкзаменовать из французского языка, а учитель – из русского. Экзамен был совершенно пустой и благополучно сошел...»¹⁴. А.С. Ешевская же уделяет внимание своему эмоциональному состоянию: «Повезли меня прямо на приемные экзамены. По сторонам залы сидели раньше прибывшие девочки с родителями, а налево, у двери, помещались за столом экзаменаторы-учителя. Экзаменующихся девочек было много, некоторые сильно робели и плакали. Я вообще была не из плаксивых и потому, не теряя присутствия духа, всю эту тягостную процедуру стойко выдержала до конца»¹⁵.

После зачисления в институт девушек по возрасту распределяли по классам. Девочки 6-9 лет направлялись для обучения в первый класс. Они изучали Закон Божий, русский и иностранные языки, арифметику.

Во втором классе обучались воспитанницы 9-12 лет. Помимо перечисленных предметов они также изучали историю и географию.

В третьем классе учились девочки в возрасте с 12 до 15 лет. К комплексу дисциплин прошлых лет добавлялись еще словесность, геральдика, архитектура, музыка и танцы.

В четвертом классе учились девушки в возрасте с 15 до 18 лет. В четвертом классе смолянки уже не изучали образовательные дисциплины. Учебная программа состояла только из практических занятий, направленных на развитие навыков ведения домашнего хозяйства, совершения покупок, подсчета расходов. Отводилось время для занятий с младшими воспитанницами. Считалось, что данный опыт пригодится девушкам в семейной жизни при воспитании своих детей.

Заметим, что на время обучения Е.Н. Водовозовой и А.С. Ешевской пришелся период внедрения новых подходов в образовательный процесс, связанный с приходом на должность инспектора классов Смольного института Константина Дмитриевича Ушинского. Об этом событии Е.Н. Водовозова записала в своих мемуарах так: «Все шло от Ушинского и через него, он был наставником и руководителем не только для нас, но и для приглашенных им учителей, главным

¹⁴ Водовозова Е.Н. На заре жизни. - Москва: Художественная литература, 1981. - Т.1. - 193 с. [Электронный ресурс]. – URL: <https://www.litmir.me/br/?b=129969&p=1>

¹⁵ Ешевская А.С. Воспоминания о Смольном Российский Архив: История Отечества в свидетельствах и документах XVIII-XX вв.: Альманах. - Москва: Студия ТРИТЭ: Рос. Архив, 2001. - Т. XI. - С. 352-372. . [Электронный ресурс]. – URL: https://www.runivers.ru/doc/d2.php?CENTER_ELEMENT_ID=148770

виновником нашего полного перерождения»¹⁶. Если ранее на первом плане стояло религиозное воспитание, физическое обучение, иностранные языки, экономика (домоводство), танцы, рисование, музыка, рукоделие, развитие педагогических способностей, то с приходом К.Д. Ушинского основным предметом стал русский язык, был расширен курс географии, истории, физики, русской и зарубежной литературы.

В мемуарах смолянок содержатся противоположные воспоминания об учителях. Е.Н. Водовозова восхищается умом и мудростью учителей: «Наш учитель литературы Старов - гениальный человек и дивный поэт: мы очень серьезно изучаем у него литературу. Читает он нам много отрывков из различных произведений... Много десятков лет прошло с тех пор, мой жизненный путь окончен, и я у двери гроба, но до сих пор не могу забыть пламенную речь этого великого учителя, которая впервые бросила человеческую искру в наши головы, заставила трепетать наши сердца человеческими чувствами, пробудила в нас благородные свойства души, которые без него должны были потухнуть. Одна эта лекция сделала для нас уже невозможным возврат к прежним взглядам, по крайней мере, в области элементарных вопросов этики, а мы прослушали целый ряд его лекций, беседовали с ним по поводу различных жизненных явлений»¹⁷.

А.С. Ешевская же пишет следующее: «Я никогда не любила педагогов и педагогики. В большинстве случаев, насколько мне приходилось иметь с ними дело, это тупой народ, но те немногие учителя и воспитатели, которые пошли на свой труд по призванию и любили свое дело и учеников, были даровиты как учителя и идеально прекрасны как люди. Детей невозможно обмануть ни красноречием, ни заискиванием, ни снисходительностью. Мы сейчас чувствовали, с кем имеем дело, по-своему определяли фигуру учителя и сообразно с этим определением относились к нему как к другу или как к врагу»¹⁸.

Особую роль в жизни девочек во время обучения в Смольном играла классная дама. На каждое отделение полагалось две классных дамы, которые и дежурили через день. На случай болезни одной из классных дам, имелись еще, так называемые, запасные классные дамы, которые и дежурили в том классе, где была в этом необходимость.

А.С. Ешевская вспоминала об одной из классных дам с восторгом: «Елена Константиновна была милостивая шатенка, небольшого роста, необыкновенно изящная, с благородными манерами и деликатным, ровным обращением»¹⁹. Е.Н. Водовозова, наоборот, отметила неприязнь, которую испытывала к классным дамам. «Классные дамы - наше непосредственное и ближайшее начальство - не могли и не

¹⁶ Водовозова Е.Н. На заре жизни. - Москва: Художественная литература, 1981. - Т.1. - 193 с. [Электронный ресурс]. – URL: <https://www.litmir.me/br/?b=129969&p=1>

¹⁷ Водовозова Е.Н. На заре жизни. - Москва: Художественная литература, 1981. - Т.1. - 193 с. [Электронный ресурс]. – URL: <https://www.litmir.me/br/?b=129969&p=1>

¹⁸ Ешевская А.С. Воспоминания о Смольном Российский Архив: История Отечества в свидетельствах и документах XVIII-XX вв.: Альманах. - Москва: Студия ТРИТЭ: Рос. Архив, 2001. - Т. XI. - С. 352-372. . [Электронный ресурс]. – URL: https://www.runivers.ru/doc/d2.php?CENTER_ELEMENT_ID=148770

¹⁹ Ешевская А.С. Воспоминания о Смольном Российский Архив: История Отечества в свидетельствах и документах XVIII-XX вв.: Альманах. - Москва: Студия ТРИТЭ: Рос. Архив, 2001. - Т. XI. - С. 352-372. . [Электронный ресурс]. – URL: https://www.runivers.ru/doc/d2.php?CENTER_ELEMENT_ID=148770

желали возбуждать в нас стремление к чтению. Сами крайне невежественные, они настойчиво проповедовали необходимость для молодых девушек усвоить лишь французский язык и хорошие манеры, а для нравственности – религию»²⁰.

В воспоминаниях Е.Н. Водовозовой и А.С. Ешевской мы не встретили упоминаний о поощрениях, зато узнали о системе наказаний. А.С. Ешевская пишет: «Наказывали воспитанниц лишением обеда, снимали передник, и наказанная воспитанница должна была идти в столовую впереди класса, ставили за так называемый черный стол. Этих наказаний, по правде сказать, никто не боялся, и применялись они только в младших классах в большинстве случаев. Для воспитанниц старших классов наказаний не существовало никаких, мы старались не заслуживать даже замечаний классных дам»²¹.

Е.Н. Водовозова в воспоминаниях привела конкретный пример: «Моя дортуарная дама Верховская еще в кофейном классе в такой день, когда она на всех была ужасно зла, вдруг несправедливо набросилась на меня, избила меня, унизила до последней степени, истерзала своею злостью всю мою душу, и я за это перед образом и перед всеми воспитанницами поклялась сделаться "отчаянной". И до сих пор держу свою клятву: всем классным дамам говорю правду в глаза, а также дерзости, беру на себя опасные поручения. За это я на очень дурном счету у начальства, все классные дамы в голос кричат, чтобы меня малоклассные дамы вечно наблюдали»²².

Завершалось обучение в Смольном институте благородных девиц итоговыми экзаменами. На экзамен приглашались члены императорской семьи, родные и близкие девушек. Девушки должны были представить устный ответ по билету, который получали заранее.

Таким образом, обучение в институте благородных девиц являлось важным и достаточно сложным периодом в жизни смолянок. Оторванные от дома и внешнего мира они должны были приобретать знания, учиться держаться в обществе, вести светские беседы. Не меньшее внимание уделялось подготовке девушек к семейной жизни. Смолянки учились вести домашнее хозяйство, воспитывать детей. Воспоминания Е.Н. Водовозовой и А.С. Ешевской передают эпоху, которая царила в обществе императорской России второй половины XIX в. Указывают на изменения, которые происходили в учебном процессе. Читая страницу за страницей воспоминаний, мы видим не только радужную картину, но и трудности, с которыми предстояло справиться девушкам.

История отечественного образования является нашим наследием. Обращение к опыту давно минувших дней, связанному с деятельностью закрытых женских учебных заведений императорской России, позволит избежать ошибок и просчетов при разработке стратегии развития отечественного образования современной России.

²⁰ Водовозова Е.Н. На заре жизни. - Москва: Художественная литература, 1981. - Т.1. - 193 с. [Электронный ресурс]. – URL: <https://www.litmir.me/br/?b=129969&p=1>

²¹ Ешевская А.С. Воспоминания о Смольном Российский Архив: История Отечества в свидетельствах и документах XVIII-XX вв.: Альманах. - Москва: Студия ТРИТЭ: Рос. Архив, 2001. - Т. XI. - С. 352-372. . [Электронный ресурс]. – URL: https://www.runivers.ru/doc/d2.php?CENTER_ELEMENT_ID=148770

²² Водовозова Е.Н. На заре жизни. - Москва: Художественная литература, 1981. - Т.1. - 193 с. [Электронный ресурс]. – URL: <https://www.litmir.me/br/?b=129969&p=1>

Список источников и литературы

Источники

1. Водовозова, Е.Н. На заре жизни. / Е.Н. Водовозова. - Москва: Художественная литература, 1981. - Т.1. - 193 с. [Электронный ресурс]. – Режим доступа: <https://www.litmir.me/br/?b=129969&p=1> . – (Дата обращения: 05. 02. 2019).
2. Ешевская, А.С. Воспоминания о Смольном / Публ. Н.А. Каргополовой // Российский Архив: История Отечества в свидетельствах и документах XVIII-XX вв.: Альманах. - Москва: Студия ТРИТЭ: Рос. Архив, 2001. - Т. XI. - С. 352-372. . [Электронный ресурс]. – Режим доступа: https://www.runivers.ru/doc/d2.php?CENTER_ELEMENT_ID=148770. – (Дата обращения: 05. 02. 2019).

Литература

1. Лотман, Ю. М. Беседы о русской культуре. Быт и традиции русского дворянства (XVIII — начало XIX века) / Ю. М. Лотман. – СПб, Искусство-СПБ, 1994. - 412 с.

Становление морально-этической ориентации у младших школьников

Младший школьный возраст – это самый важный период в жизни каждого ребенка. На данном этапе жизни происходит вхождение в мир социальных отношений, усвоение нравственных, этических норм и правил, приучение к их выполнению. А также происходит формирование у детей личностных качеств, основ нравственных представлений и знаний, что является необходимым условием для формирования морально – этической ориентации. Младший школьный возраст – наиболее благоприятный период для формирования нравственных ценностей в процессе учебной деятельности.

Морально-этическая ориентация – это знание базовых моральных норм и ориентация на их выполнение на основе понимания их социальной необходимости. Проблемой морально-этической ориентации занимались многие ученые, например, такие, как Ж. Пиаже, Л. Колберг, Э. Туриель, Л.И. Божович, К.Д. Ушинский, Н.М. Болдырев и многие другие.

Э. Туриель выделяет три вида моральных норм: моральные, конвенциональные и персональные. Моральные нормы — вид норм, выполняющих функцию регуляции морально-нравственных отношений между людьми. Конвенциональные — это стандартные нормы поведения в обществе. Сюда могут входить правила поведения в школе, требования к внешнему виду, этикет. И персональные — те нормы, которые охватывают индивидуальные предпочтения человека. Они предполагают семейные правила, режим дня.

Младший школьный возраст является периодом, в котором происходит активная социализация личности. Поэтому изучение содержания морально-этической ориентации важно в этом возрасте. Попав в школу, младший школьник включается в коллективную деятельность, где и осуществляется усвоение моральных норм и правил, которые регулируют взаимоотношения со сверстниками и учителем. Формирование нравственности происходит на всех уроках, где главная роль принадлежит учителю. Ведь именно он отчасти развивает личность ученика с помощью личного примера, художественных произведений, проблемных ситуаций и многого другого.

Однако на формирование у младших школьников моральных норм и нравственных ценностей оказывает влияние не только человеческий фактор. Одним из важных условий рассматривается учет нравственного содержания учебных предметов и учебного плана. Именно они создают определенный тип мышления и сознания учащихся, а также развивают мировоззрение, гражданскую позицию ученика, и его отношение к миру в целом. Именно в младшем школьном возрасте возрастает чувствительность к усвоению социальных норм и правил, что играет важную роль в том, чтобы заложить нравственную основу в развитие личности ребенка. В младшем школьном возрасте преобладает важная тенденция «отвечать

ожиданиям других». Ребенок старается вести себя правильно для того, чтобы окружающие вокруг думали о нем хорошо. Таким образом, происходит формирование моральных чувств и морального сознания ребенка.

В соответствии с ФГОС НОО нравственно-этическая ориентация является одной из составляющих личностных универсальных учебных действий и включает в себя следующее:

— формирование единого, целостного образа мира при разнообразии культур, национальностей, религий; отказ от деления на «своих» и «чужих»; уважение истории и культуры всех народов, развитие толерантности;

— ориентацию в нравственном содержании и смысле как собственных поступков, так и поступков окружающих людей, развитие этических чувств (стыда, вины, совести) как регуляторов морального поведения;

— знание основных моральных норм (справедливое распределение, взаимопомощь, правдивость, честность, ответственность);

— выделение нравственного содержания поступков на основе различения конвенциональных, персональных и моральных норм;

— формирование моральной самооценки;

— развитие доброжелательности, доверия и внимательности к людям, готовности к дружбе, оказанию помощи тем, кто в ней нуждается;

— развитие эмпатии и сопереживания, эмоционально-нравственной отзывчивости;

— формирование установки на здоровый и безопасный образ жизни, нетерпимости и умения противостоять действиям и влияниям, представляющим угрозу для жизни, здоровья, безопасности личности и общества в пределах своих возможностей;

— формирование чувства прекрасного и эстетических чувств на основе знакомства с мировой и отечественной художественной культурой.

С целью выявления уровня сформированности морально – этической ориентации детей младшего школьного возраста на констатирующем этапе исследования была выбрана анкета «**Оценка поступка в баллах**» (по Э.Туриелло в модификации Е.А.Кургановой и О.А.Карабановой). Опытное – экспериментальное исследование проводилось на базе СОШ №3г. Петрозаводска.

Анкета «Оценка поступка в баллах»

Инструкция: поставь оценку в баллах мальчику (девочке) в каждой ситуации.

1 БАЛЛ	2 БАЛЛА	3 БАЛЛА	4 БАЛЛА
Так делать можно	Так делать иногда можно	Так делать нельзя	Так делать нельзя ни в коем случае

1. Мальчик (девочка) не почистил(а) зубы.
2. Мальчик (девочка) не предложил(а) друзьям (подругам) помощь в уборке класса.
3. Мальчик (девочка) пришел (пришла) в школу в грязной одежде.
4. Мальчик (девочка) не помог(ла) маме убратсья в квартире.
5. Мальчик (девочка) уронил(а) книгу.
6. Мальчик (девочка) во время еды разлил(а) суп и накрошил(а) на столе.
7. Мальчик (девочка) не угостил(а) родителей конфетами.

8. Мальчик (девочка) вымыл(а) дома пол.
9. Мальчик (девочка) разговаривал(а) на уроке во время объяснения учителя.
10. Мальчик (девочка) не угостил(а) друга (подругу) яблоком.
11. Мальчик (девочка) бросил(а) на землю фантик от конфеты.
12. Мальчик (девочка) взял(а) у друга (подруги) книгу и порвал(а) ее.
13. Мальчик (девочка) перешел (перешла) улицу в запрещенном месте.
14. Мальчик (девочка) не уступил(а) место в автобусе пожилому человеку.
15. Мальчик (девочка) купил(а) в магазине продукты.
16. Мальчик (девочка) не спросил(а) разрешения пойти гулять.
17. Мальчик (девочка) испортил(а) мамину вещь и спрятал(а) ее.
18. Мальчик (девочка) зашел (зашла) в комнату и включил(а) свет.

Критерии оценки: соотношение сумм баллов, характеризующих степень недопустимости для ребенка нарушения конвенциональных и моральных норм.

Уровни оценивания:

1. Сумма баллов, характеризующая недопустимость нарушения конвенциональных норм, превышает сумму баллов, характеризующих недопустимость нарушения моральных норм, более чем на 4 балла.
2. Суммы равны (± 4 балла).
3. Сумма баллов, характеризующая недопустимость нарушения моральных норм, превышает сумму баллов, характеризующую недопустимость нарушения конвенциональных норм, более чем на 4 балла.

Обработка результатов (2017 год):

2 «б» класс

В анкетировании принимало участие 22 ученика. 18 учеников 2б класса относятся ко второму уровню (суммы баллов моральных и конвенциональных норм приблизительно равны). Для этих детей моральные и конвенциональные нормы имеют одинаковую значимость в жизни.

К первому уровню относятся 4 учащихся. У них сумма баллов, характеризующая недопустимость нарушения моральных норм, превышает сумму баллов, характеризующую недопустимость нарушения конвенциональных норм, более чем на 4 балла. Для этих детей конвенциональные нормы более значительны, чем моральные. Для такого ребенка социальные стандарты поведения, регламентирующие жизненные ситуации в быту и общественной жизни, включающие в себя школьные правила и предписания школьного устава, требования к соблюдению приличий внешнего вида, формы обращения людей друг к другу, нормы этикета в разных сферах социальной жизни, нормы, отражающие гендерные различия в поведении личности, важнее, чем моральные нормы.

3 «б» класс

В анкетировании принимало участие 25 учеников.

К первому уровню относятся 4 ученика (16 %)

Ко второму уровню относятся 21 ученик (84 %)

По результатам больше половины класса считают недопустимым нарушения конвенциональных и моральных норм. 16 % считают, недопустимость нарушения моральных норм, а нарушения конвенциональных норм считают допустимыми.

4 «б» класс

В анкетировании принимал участие 21 ученик.

1 уровень - Сумма баллов, характеризующая недопустимость нарушения конвенциональных норм, превышает сумму баллов, характеризующих недопустимость нарушения моральных норм, более чем на 4 балла у 9 учащихся.

У остальных 7 учащихся 2-ой уровень: суммы равны (± 4 балла).

У 5 учащихся 3-ий уровень оценивания

Обработка результатов (2018 год):

2 «б» класс

Всего участников анкеты 11 детей

Результаты всех детей попали во второй уровень оценивания (Сумма баллов, характеризующая недопустимость нарушения конвенциональных норм, равна сумме баллов, характеризующей недопустимость нарушения моральных норм.) На основе полученных данных можно сделать вывод о том, что дети вполне осознают основы моральных и конвенциональных норм и уже способны дать оценку ситуациям из жизни, которые нарушают эти нормы.

3 «б» класс

Всего участников анкетирования 22 ребенка

К первому уровню относятся 7 учеников

Ко второму уровню относятся 15 учеников

4 «б» класс

В анкетировании приняло участие 7 человек

Первый уровень- 2 ученика

Второй уровень- 4 ученика

Третий уровень- 1 ученик

Вывод: из результатов анкет 2017 и 2018 года можно сделать вывод о том, что для второклассников равнозначны важны и конвенциональные и моральные нормы. Сравнивая результаты третьих классов разных годов можно сказать, что ответы ребят остались приблизительно на таких же уровнях, и на 2017 и на 2018 год второй уровень учащихся превышает над первым, а третьего уровня вовсе нет. Сравнивая ответы учащихся четвертого класса, отметим, что изменились показатели: дети 2017 год анкетирования больше составляли 1 уровень, а 2018-го года – второй. Третий уровень остался неизменным, к нему относится меньшая часть класса.

Таким образом, по результатам констатирующего этапа можно сделать вывод, что в оценивании учащимися нравственно-этического поведения детей преобладает второй уровень, а именно: суммы баллов моральных и конвенциональных норм приблизительно равны.

Стирина Вера Геннадьевна,
ведущий архивист,
КУ «Национальный архив Республики Карелия»
г. Петрозаводск

Учительская династия Долиновых

Аннотация: Статья подготовлена на основе материалов Национального архива Республики Карелия и посвящена изучению биографий представителей династии Долиновых, которые в конце XIX - начале XX веков внесли немаловажный вклад в развитие народного образования в Олонецкой губернии, а в дальнейшем и Карельской АССР.

Ключевые слова: Образование, Долиновы, земское училище, училища министерства народного просвещения, инспектор народных училищ, Олонецкая губерния.

Работая над исполнением генеалогических запросов в Национальном архиве Республики Карелия, я изучала различные документы дореволюционного и советского периодов (метрические книги, документы Директора народных училищ Олонецкой губернии, Учительской семинарии, уездных и районных отделов народного образования, партийные дела и многие другие). Для меня стало настоящим открытием, что еще в XIX веке члены семьи моей прабабушки Печёриной (Долиновой) Анны Константиновны работали в сфере народного просвещения.

Первый представитель учительской династии Долинов Николай Константинович родился 6 декабря 1867 года в семье мастерового Александровского пушечного завода Долинова Константина Васильевича и его жены Долиновой (Карлуковой) Александры Ивановны. Он был старшим ребенком в семье. В 1889 году Николай закончил Вытегорскую учительскую семинарию и в этом же году начал свою трудовую учительскую деятельность в Ребольском сельском земском училище Повенецкого уезда Олонецкой губернии. После был учителем в Кумчезерско-Покровском земском училище, из которого в 1895 году был переведен в Гимольское одноклассное училище Министерства народного просвещения, также работал в Паданском двухклассном училище. Как видно из прошения Николая Константиновича директору народных училищ, работать приходилось в нелегких материальных и бытовых условиях, часто переезжать на работу из одного сельского училища в другое. Так, например, из-за перевода из Гимольского одноклассного училища в с. Паданы ему пришлось продать нажитое имущество, отдать долги торгующим крестьянам с. Гимолы и остаться без средств к существованию. [1] В 1897 году Николай Долинов участвовал во Всероссийской переписи населения, за что был награжден бронзовой медалью «За труды по первой всеобщей переписи населения». В 1900 г. Николай Константинович был назначен учителем в Шуньгское двухклассное образцовое училище, которое являлось одним из самых крупных в губернии. Еще в 1893 году в нем обучалось 88 детей, из них 23 девочки. Училище славилось

хорошей постановкой учебного дела. При нем имелся земельный участок, на котором был огород и даже плодовый сад. [2, С. 61]

В училище Николай Долинов преподавал чтение, письмо, арифметику. Обладая хорошими вокальными данными, он также руководил училищным хором, который был постоянным участником всех школьных и сельских праздников. [3, С. 31] В газете «Олонецкие губернские ведомости» за 1902 г. имеется заметка заведующего Шуныгским училищем М.Н. Пономарева о том, что 1 декабря 1902 года учащиеся Шуныгского двухклассного училища вместе со своими преподавателями совершили поездку в Палеостровский монастырь, находящийся в 15 верстах от училища, где училищный хор под управлением учителя Долинова пел божественную литургию и молебен. К 4 часам вечера дети вернулись домой радостные и вполне довольные устроенной поездкой. За особые заслуги 5 января 1905 г. Николаю Константиновичу Долинову было пожаловано личное почетное гражданство. После установления советской власти он продолжал работать учителем в Шуныгской советской школе первой ступени, состоял в союзе учительства, был секретарем школьного совета и председателем президиума Шуныгской волостной ячейки работников просвещения и советской культуры. [4] В 1930-е годы Николай Долинов преподавал в школах для рабочих. У Николая Константиновича Долинова и его жены Долиновой (Сорокиной) Екатерины Николаевны было 11 детей. Сын Михаил был вторым ребенком в семье. Он родился 7 ноября 1892 года в с. Реболы. В 1911 году Михаил Николаевич Долинов окончил Петрозаводскую учительскую семинарию и получил назначение на учительскую должность в Паданское двухклассное министерское училище. В 1915 году на казенные средства был отправлен в Петроград на курсы по естествоведению. Позднее работал учителем в одной из русских школ Великого княжества Финляндского и учителем школы первой ступени в Петрозаводске. [5]. Умер в 1927 году.

Внучка Николая Константиновича Долинова Луйкина Зоя Прохоровна (дочь Луйкиной (Долиновой) Клавдии Николаевны) родилась в 1920 году и до Великой Отечественной войны работала воспитательницей в 1-м Повенецком детском доме.

17 марта 1876 года в семье Долинова Константина Васильевича родился пятый ребенок - сын Алексей. Как и старший брат Николай, Алексей Константинович Долинов окончил Вытегорскую учительскую семинарию и 15 января 1896 года был допущен к исполнению учительских обязанностей в Толвуйском сельском земском училище. Вскоре Алексей решил продолжить свое образование и 6 июня 1896 года написал прошение директору народных училищ Олонецкой губернии с просьбой о ходатайстве перед вышестоящим начальством о разрешении ему поступить в Санкт-Петербургский учительский институт. [6] С 1896 по 1899 гг. Алексей учился в институте. Затем был назначен заведующим-учителем Александровского двухклассного училища Архангельской губернии (ныне г. Полярный Мурманской области), где и работал до 1913 года. Позже он занимал должность инспектора народных училищ Александровского уезда, дослужился до чина надворного советника. В 1918 году Алексей Константинович Долинов

занимал должность председателя Временной земской управы в с. Усть-Цильма Печорского уезда Архангельской губернии. В августе 1918 года на территории Печорского уезда произошли столкновения между красными и белыми. В сентябре 1918 года экспедиция красных подошла к центру Печорского уезда и атаковала Усть-Цильму. Начались аресты, расстрелы, конфискации. В числе арестованных оказались правительственный комиссар уезда, председатель продовольственного комитета, священник и инспектор народных училищ Долинов, который был расстрелян карательным отрядом Архангельской Губчека под командованием Морица Мандельбаума.

Брат Николая и Алексея Долиновых Василий Константинович родился 25 января 1885 года и был восьмым ребенком в семье. Получил образование на Петрозаводских учительских курсах и с 1902 г. служил учителем в Челмужском земском училище, в 1905 году был переведен в Медведовское земское училище, а в 1908 году - в Кажемское земское училище. [7] Работать учителем в сельских школах Повенецкого уезда Олонецкой губернии приходилось в тяжелых условиях. В 1907 г. серьезно заболела жена Василия Константиновича Анна. В 1909 году Василий Долинов пишет прошение директору народных училищ с просьбой перевести его учителем в приходское училище города Петрозаводска, где его жена могла прибегнуть к помощи врачей-специалистов, а он бы мог предоставить ей и своим детям наиболее благоприятные условия для жизни. [8] Однако он был переведен помощником учителя в Повенецкое городское училище. В 1911 году Василия Константиновича назначили заведующим приходского мужского образцового училища Министерства народного просвещения в г. Повенце. В 1914 году коллежский регистратор Василий Константинович Долинов «за отличную и весьма полезную службу в течение 12 лет» был представлен к награждению нагрудной серебряной медалью на Александровской ленте с надписью «За усердие». [9] В 1921 году он переехал в Петрозаводск, где в 1922 году был назначен на должность заведующего детским домом «Дворец детей». Умер в 1927 году.

Младшая сестра Долинова Татьяна Константиновна родилась 8 января 1892 года, была десятым ребенком в семье. С 1910 по 1913 годы работала учительницей в церковно-приходской школе Полевского прихода Петрозаводского уезда. [10]

С учительской деятельностью была связана жизнь и племянника Долиновых Печёрина Ивана Константиновича, сына Печёриной (Долиновой) Анны Константиновны и Печёрина Константина Алексеевича.

Печёрин Иван Константинович родился 14 сентября 1898 года в Петрозаводске, был самым старшим ребенком в семье. Как вспоминает он в своей автобиографии, «на 11-м году меня отдали в школу. Я очень скоро пристрастился к чтению. Я с чувством глубокой радости в каждый день бегал в школу, где за чтением находил себе удовлетворение в смысле покоя, чего не было дома. В результате посещения этой школы у меня явилось желание учиться дальше и быть учителем...». Осенью 1913 года в числе первых Иван Печёрин поступил в учительскую семинарию г. Петрозаводска, ему была назначена стипендия в размере 15 рублей. В январе 1917

года получил свидетельство об успешном окончании семинарии, имея по всем предметам отличные и хорошие оценки, в частности по карельскому языку (он свободно говорил на южном наречии карельского языка). Осенью 1917 г. был назначен учителем в Заонежье, где пробыл до лета 1918 года. Когда туда пришли вести об Октябрьской революции, агитировал за признание советской власти. В июле 1918 года был направлен на курсы учителей Наркомата народного просвещения в Москву. И.К. Печёрин писал в своей автобиографии: «Здесь я услышал наших вождей Ленина, Бухарина, Луначарского и услышанное и виденное меня еще больше убедило в жизненности идей коммунизма...». Осенью 1918 года Иван Печёрин был назначен учителем в Сямозерскую волость, где в конце этого года вступил в члены ВКП(б). Весной 1919 г. во время занятия волости белофиннами эвакуировался в Петрозаводск. В Петрозаводске был принят в караульную роту Петрозаводского уездного военкомата на должность библиотекаря роты. Осенью 1919 г. вернулся в Сямозерскую волость, проработав учителем в Селецкой и Корзинской школах до сентября 1921 года. Занимал должность председателя Сямозерского волостного исполнительного комитета, заведующего художественным и агитационным подотделами Карполитпросвета. С 1924 года по 1925 год был заведующим Паданского уездного отдела народного образования. Затем вернулся в Петрозаводск, работал старшим учителем в Карельском егерском батальоне, после чего был назначен на должность заведующего учительской частью Советской партийной школы. [11] В 1931 году был направлен на учебу в аспирантуру в Институт советского строительства, потом работал заведующим РОНО Любинского района Омской области. В 1936 году написал заявление в Карельский обком ВКП(б) о желании вернуться на работу в Карелию. Получил положительную характеристику от заведующего отделом школ и культпросветработы обкома ВКП(б) П.А. Хюппенена, которого знал еще с 1919 года. П.А. Хюппенен написал ходатайство в ЦК ВКП(б) о направлении Печёрина в распоряжение отдела школ. [12] Во время Великой Отечественной войны Иван Константинович Печёрин находился на должности политрука 1074-го стрелкового полка 314-й стрелковой дивизии. 1 февраля 1942 года попал в финский лагерь для советских военнопленных, откуда не вернулся на Родину. По сведениям Национального архива Финляндии был передан немецкому командованию. На сегодняшний день о его судьбе сделан запрос в архив Германии.

В завершение хотелось бы отметить, что представители семьи Долиновых и Печёриных выбрали для себя нелегкую профессию учителя, работали в непростых условиях, в том числе в отдаленных селениях нашего края и других регионов. Несмотря на это ответственно и добросовестно выполняли свою работу, тем самым внося свой немалый вклад в развитие образования на территории Карелии.

Список источников и литературы:

1. Национальный архив Республики Карелия (далее - НАРК). Ф. 17. Оп. 1. Д. 33а/2. Л. 3 — 3 об.

2. Кучепатов, Н.Г. Школа в дореволюционной Карелии / Н.Г. Кучепатов. - Петрозаводск: Государственное издательство Карельской АССР, 1956. - 105 с.
3. Мошин, А.И. Заонежье в биографиях: краткий справочник/ А.И. Мошин, Т.А. Мошина. - Петрозаводск, 2010. - 112 с.
4. НАРК. Ф. Р-658. Оп. 1. Д. 8/149. Л. 77.
5. Там же. Ф. Р-528. Оп. 20. Д. 240/7995.
6. Там же. Ф. 17. Оп. 1. Д. 33а/2. Л. 153.
7. Памятные книжки Олонецкой губернии (далее - ПКОГ). Петрозаводск, 1902 — 1908.
8. НАРК. Ф. 17. Оп. 8. Д. 2/9. Л. 77 - 77а.
9. Там же. Ф. 17. Оп. 1. Д. 76/1190. Л. 77, 82.
10. ПКОГ. Петрозаводск, 1910 - 1913.
11. НАРК. Ф. П-3. Оп. 6, д. 8510.
12. Там же. Ф. П-3. Оп. 6. Д. 433/12792. Л. 25 - 27.

Щербачева Татьяна Дмитриевна,
член Совета КРОО "Генеалогическое общество Карелии"
Петрозаводск

От генеалогии к созданию народного музея

Я начала заниматься генеалогией с 2008 года. За несколько лет исследований нашла много интересного по истории деревни Ялгуба, о людях, живших в далекие годы, факты, связанные с жизнью людей деревни. Делала выписки из архивных документов, записывала воспоминания родных и сельчан, находила в интернете материалы, связанные с историей деревни. Все это раскладывала по темам в папки. У меня набралось много фактов, фотографий, заметок, информации о своей малой Родине. Думала, как жаль, что Ялгубцы не смогут это узнать, почитать. Помещала найденное в интернет-группы «Ялгуба- клевое место», «Тиккоевы – объединяемся!», на свою страницу ВКонтакте, в альбом «Старые фотографии».

Осенью 2010 года шли поиски родины знаменитого ювелира фирмы Фаберже Михаила Евлампиевича Перхина. Со мной познакомилась краевед из Заозерья Екатерина Демкина, завязалась переписка. Она смогла найти большую часть предков М. Е. Перхина, родившегося в 1860 в д. Окуловская году Ялгубского прихода. Сейчас этой деревни нет. Она вошла в состав деревни Ялгуба. У меня попросили разрешения использовать при оформлении книги фотографии из личного архива. В книгу вошли фотографии моих предков, старые дома, природа Ялгубы.

Весной 2011 года меня пригласили на презентацию первой книги из серии «Жизнь замечательных ювелиров» (ЖЗЮ), которая была посвящена Михаилу Перхину. Мне подарили один экземпляр книги и сувенир - кулон в виде пасхального яйца.

В мастерской Михаила Перхина было сделано до 20 тысяч ювелирных изделий, в том числе 28 пасхальных яиц, по заказу императорского двора. Такие шедевры как «Дворцы Дании», «Бутон розы», «Мадонна Лилия» и другие.

Позднее, работая в архиве, я нашла, что корни моей прабабушки Евдокии Ивановны и Михаила Перхина пересекаются. У нас оказался общий предок Дмитрий Тихонов из деревни Суйсари Ялгубского прихода.

В 2011 году мне предложили работать в Совете Ветеранов деревни Ялгубы. Тогда я и предложила создать музей, куда войдут собранные мной материалы по истории деревни и материалы о Михаиле Перхине. Члены Совета Ветеранов меня поддержали. Организационной работой занялась председатель Совета Ветеранов Афанасьева Валентина Васильевна. Помощь нам оказал Глава Администрации Т.П. Талалай. В клубе выделили помещение для музея. В мае-июне сделали своими силами косметический ремонт помещения, отремонтировали печи. Нашли мебель. Сделали стенды. Были выделены средства на приобретение необходимых материалов для оформления музея.

Валентина Васильевна Афанасьева собирала материалы среди жителей деревни, записывала воспоминания, собирала фотографии, в Прионежском архиве пересматривала подшивки газет «Коммунист Прионежья». Я искала материал в интернете, работала в Национальном архиве РК, обзванивала ялгубцев,

проживающих зимой в городе, собирала нужную информацию для музея. Печатала все, оформляла. Искала фотографии дореволюционной Ялгубы. Делала копии фотографий в фотоателье. Печатать материалы помогала Ольга Гусарова. Евгенией Николаевной Марковой был собран материал про участников Финской и Великой Отечественной войн. Материалы были представлены в папках по темам и представлены на стендах.

Сбор экспонатов пришелся в основном на весну и лето 2012 года. Приносили всё, что можно было выставить в музее. Многие принесли сами организаторы музея из своих домов. Набралось около 360 вещественных экспонатов, фотографий (оригиналов и копий) свыше 600 единиц.

Сделано все было своими силами без помощи специалистов и их консультаций, делали от души. Получился у нас «народный» музей.

На стендах музея представлены темы:

- «Ялгуба – доброты исток, милый сердцу уголок»,
- «В нашей памяти навеки»,
- «Школа, детский сад»,
- «Совхоз «Заозерский»,
- «Рыбацкий промысел, почта, связь, отделение химлесхоза».

В красном углу музея – комплекс, связанный с жизнью и деятельностью Михаила Перхина. Наши земляки принесли в музей новые экспонаты: отец Владимир из Соломенского прихода подарил музею икону, Валентина Ивановна Сивонен, бывший завуч школы №39 города Петрозаводска, подарила вышитую бисером иконку Иисуса Христа.

Пользуясь материалами книги «Михаил Перхин», мы составили его родословное древо. Продолжаем собирать материалы о нём, публикации в прессе о его жизни и деятельности. В экспозиции представлены копии личных документов Михаила Перхина из Национального архива Республики Карелии.

Один из дачников Ялгубы подарил фотовыставку «Взгляд с птичьего полета», состоящую из 12 фотографий. Это снимки нашей деревни, сделанные с вертолета.

Поиски продолжаются. Для музея уже собрано более 800 фотокопий и оригиналов.

За первый год существования музея его посетило более 300 человек. В книге отзывов много хороших отзывов. Останется память о людях нашей деревни и о том, как они жили!

Хочется это всё сохранить и найти тех, кто станет продолжать начатое нами дело, воспитывающее в подрастающем поколении любовь к малой Родине, вызывающее интерес к прошлому деревни и жизни наших предков!

В музей ежегодно приезжают и приходят как взрослые, так и школьники, студенты. Зимой организуются экскурсии школьников из Заозерской средней школы, были учащиеся из школ города Петрозаводска, из поселка Шуя. Проводятся индивидуальные и групповые экскурсии. Музей открыт всегда, только надо заранее договориться о посещении.

Знакомство с историей деревни, жизни ее людей происходит в ходе беседы, через рассказ, через показ документов, фотографий и экспонатов, которые есть в музее,

также через книги, картины, газетные заметки, копии документов. Экскурсии организуются в зависимости от возраста посетителей. Идет знакомство с дореволюционной историей, историей жизни в советское время, сегодняшним днём Ялгубы. За шесть лет с его открытия в музей поступили новые документы, фотокопии и натурные экспонаты. Экспонаты пополняются за счет поисков в архиве, интернете, библиотеке. Интересные находки приносит местное население.

Некоторые эпизоды из истории деревни Ялгуба.

Название Ялгуба (Ял-губа) произошло от вепсского слова яло- «большой», «губа»- это русское диалектное слово, означающее «залив». (Ирма Муллонен, директор Института Языка, литературы и истории КарНЦ РАН, доктор филологических наук, профессор. 17.10.2012 г.).

Первое упоминание о Ялгубе приходится на 1563 год.

В Ялгубе издавна жили государственные и обельные крестьяне, были и старообрядцы. Обельные крестьяне Петрозаводского уезда, Ялгубской волости Меркульевы - потомки Григория Меркульева, которые за излечение ран у царя Бориса Федоровича в 1601 году получили Обельную грамоту, освобождающую от уплаты налогов на землю и от службы.

Первые храмы появились в XVI веке. С 1835 года при храмах работали церковно-приходские школы.

Объекты архитектуры: Дом жилой Лобанова (конец XIX века), часовенка кладбищенская (начало XX века), дома жилые (конец XIX века). Амбар Барсукова (конец XIX – начало XX века). Памятник истории – могила Тумановой Л.А., радистки Петрозаводского подпольного горкома партии (1920-1943 г.г.).

Памятники археологии: стоянки «Ялгуба I, IV-V» у северо-западной окраины Ялгубы.

Ученый Ф.Ю. Лессинг-Левинссон изучал в 1880-ые годы ялгубские вуолиты, образовавшиеся многих миллионов лет назад из-за действующих вулканов на территории Ялгубы, и написал свою первую научную работу «Вариолиты Ялгубы Олонецкой губернии», которая была опубликована в 1884 г.

В «Олонецких губернских ведомостях» найдены очерки Сергея Беляева «Ялгубский приход. Географическое, этнографическое и экономическое положения». 1890 года. С. Беляев работал учителем в земском училище Ялгубского прихода.

Дополнены списки участников Финской и Великой Отечественной войн. Составлен список участников Первой мировой войны из Ялгубской волости.

Много картин и пейзажей написано художниками о красотах наших местностей.

В Ялгубе снимались фильмы: «Долгая дорога в дюнах» (6-я серия), «Здесь нам жить», «Горькая ягода» и другие.

Недалеко от Ялгубы работает спортивно-туристический горнолыжный комплекс «Ялгора». В связи с этим увеличилось количество туристов, которые посещают и наш музей.

В советское время в деревне было много производств, все жители были заняты работой. Сейчас зимой в Ялгубе живет совсем немного людей. Только летом деревня оживает, приезжает много дачников и детей на летние каникулы!



Чаккоева Ирина Сергеевна,
студентка
ФГБОУ ВО «Петрозаводский
государственный университет»
г. Петрозаводск

История изучения карельского языка в Республике Карелия

Язык народа — лучший, никогда не увядающий и вечно вновь распускающийся цвет всей его духовной жизни. (К.Д.Ушинский).

И ведь действительно, родной язык для каждого народа - это и есть его душа, то, чем он живёт. Для нашей республики душа - это карельский язык. Язык наших предков, который на протяжении многих лет был неотъемлемой частью жизни местного населения. Но всегда ли народ говорил на этом языке? Велось ли обучение на родном языке в школах Карелии? Попробуем в этом разобраться.

В 1920-е годы власти Карелии считали, что «возрождение карельской грамоты является ненужным и невыполнимым делом». При этом акцентировалось внимание на диалектной раздробленности карельского языка, его исторической и языковой близости финскому языку, отсутствии научных трудов по карельскому языку. В 1928 г. уже более половины школ в карельских местностях вели обучение на финском языке. Во всех остальных школах было введено обязательное преподавание финского языка в старших классах.

В 1929 г. руководство республики официально утвердило финский язык в качестве единственного письменного и литературного языка карельского населения. В 1932 г. уже 99,6% школьников карельской национальности обучались на финском языке. В связи с чем упала успеваемость учеников. В первой группе школ 1-й

ступени финские слова, отличающиеся от карельских, усваивались плохо. Ребята, освоив технику чтения, не понимали прочитанного. Во время проверок были случаи, когда лишь 4 из 40 учащихся могли передать смысл финского текста, с которым только что познакомились.

В 1935 г. в республике восстановили добровольность выбора языка обучения для карелов. Школы Южной Карелии стали возвращаться к преподаванию на русском языке, но часть преподавателей недостаточно хорошо владела русской речью. Это сказывалось на уровне знаний детей. В 1937 г. на второй год в начальных школах Олонецкого района осталось 17%, в неполных средних — 22%, в средних — 20% учеников.

В то время, когда финский язык оказался под запретом, началась кампания по разработке карельской письменности и созданию карельского литературного языка. Возглавил эту работу ведущий специалист в российском финно-угроведении Дмитрий Владимирович Бубрих. К 1937г все первые классы школ Ведлозерского, Олонецкого, Петровского, Пряжинского, Ругозерского, Тунгудского и Сегозерского районов были обеспечены учителями, знающими карельский язык. Однако работа по созданию карельской письменности была прекращена в 1940 г. по политическим мотивам.

С 1989 г. в 11 школах республики началось преподавание карельского языка. В 1997 г. была разработана Концепция развития финно-угорской школы, затем в 1999 г. введено Положение об общеобразовательной школе с этнокультурным финно-угорским компонентом. Это положение начиналось словами: «...в целях сохранения этнической самобытности карелов, вепсов и финнов, развития их родного языка и культуры, реализации национально-культурных прав коренных многочисленных народов Республики Карелия».

Далее, республиканским законом о государственной поддержке карельского, вепсского и финского языков были гарантированы условия для свободного владения этими языками. В частности, установлено, что указанные языки как учебные предметы могут изучаться и преподаваться в образовательных учреждениях РК. Кроме того, в соответствии с законом об образовании, к обязательствам Республики Карелия отнесена финансовая поддержка изучения в образовательных учреждениях национальных языков и иных предметов этнокультурной направленности.

Школьные учебники карельского языка разрабатывались еще в 1990 г. Затем в 2002 г. увидели свет учебники для основной общеобразовательной школы с 5 по [9 класс](#). Поскольку письменная традиция получила развитие на ливвиковском и собственно-карельском наречиях, учебники, азбуки и буквари создавались соответственно на этих двух наречиях.

В учебном году карельский язык изучался в 11 муниципальных районах – Беломорском, Кемском, Калевальском, Кондопожском, Лоухском, Медвежьегорском, Муезерском, Олонецком, Прионежском, Пряжинском и Суоярвском и в двух городских округах – Петрозаводском и Костомукшском. Общее количество изучавших карельский язык составило 1718 человек.

Дальнейшее периоды нам ещё предстоит тщательно изучить.

С целью изучения роли и места карельского языка в жизни жителей Карелии мной и финским профессором Мартти Пенттоненым было проведено интервьюирование, вопросы для которого были составлены им же. В интервьюировании приняло участие 22 человека из 4х деревень Пряжинского района. В своём выступлении представлю результаты интервьюирования 8 человек.

У всех опрошенных в то время, когда они были детьми в семье говорили на карельском языке. В родных деревнях у половины опрошенных были школы, но только до 4 класса, а далее они переходили учиться в более крупные населённые пункты. Между собой ученики говорили на 2х языках, но предпочтение отдавали карельскому языку. Учителя по-разному владели языком (половина да, половина немного и нет). Показателем является ответ на вопрос, что в деревнях жители говорили между собой на родном карельском языке.

Таким образом, можно отметить, что для жителей разных возрастов карельский язык имеет большее значение, что подтверждают данные о том, что в семьях, между собой, в школе, в населённых пунктах говорили на родном языке.

В дальнейшем мы планируем обработать все интервью и предоставить информацию финским коллегам и осмыслить роль карельского языка в жизни жителей Карелии.

Год рождения	На каком языке говорили в семье?	Была ли в вашей родной деревне школа?	На каком языке учились в школе?	На каком языке говорил и ученики между собой?	Говорил и ли учителя на карельском языке?	На каком языке чаще говорили в деревне в вашем детстве?
1940	Карельский	-	Финский и русский	Русский и карельский	Да	Карельский
1943	Карельский	Да, 4 кл.	Карельский	Карельский	Да	Карельский
1946	Карельский	Да, 4 кл.	Русский.	Карельский	Нет	Карельский.
1950	Карельский	-	Русский.	Русский	Немного	Карельский

1956	Карельский	-	Русский	Карельский и русский	Немного	Карельский.
1960	Карельский	Да, 3 кл.	Финский.	Карельский.	Да	Карельский
1961	Карельский и русский.	Да, 4 кл.	Русский.	Русский и карельский	Немного	Карельский
1980	Карельский	Да, 11 кл.	Финский	Русский.	Да	Русский

МЕТОДИЧЕСКАЯ КОПИЛКА

Бадыв Руслан Станиславович, преподаватель математики
ГАПОУ РК «Северный колледж»

г. Сегежа;

Белоусова Яна Борисовна, учитель математики МОУ «Средняя школа № 27»
г. Петрозаводска;

Гнатюк Анна Дмитриевна, преподаватель математики ЧПОУ Петрозаводский
кооперативный техникум Карелреспотребсоюза;

Ивашкевич Наталья Михайловна, учитель математики МКОУ СОШ д. Авдеево
Пудожского муниципального района Республики Карелия;

Молчанова Лариса Викторовна, преподаватель математики
ГАПОУ РК «Петрозаводский техникум городского хозяйства»;

Рябова Ирина Николаевна, учитель математики МОУ «Пушнинская СОШ»;

Фадеев Анна Евгеньевна, преподаватель математики, ЧПОУ Петрозаводский
кооперативный техникум Карелреспотребсоюза;

Фалина Ирина Викторовна, преподаватель математики ГАПОУ РК «Петрозаводский
техникум городского хозяйства»;

Шидерская Ольга Сергеевна, преподаватель математики ЧПОУ Петрозаводский
кооперативный техникум Карелреспотребсоюза

г. Петрозаводска

Конспект урока в 10 классе по теме «Двугранный угол»

Аннотация: В статье рассмотрен один из вариантов подхода к введению понятия двугранный угол в требованиях ФГОС с применением системы формирующего оценивания. Урок разработан преподавателями СПО по математике Республики Карелия во время прохождения курсов повышения квалификации в ГАУ ДПО РК «Карельский институт развития образования».

1. Планирование учебного занятия

Цель: Сформировать понятие о двугранном угле

Задачи.

Предметные: сформировать представление о двугранном угле как одной из математических моделей, позволяющих описывать явления окружающей действительности; определить линейный угол двугранного угла, как возможность измерения двугранного угла; составить алгоритм построения линейного угла двугранного угла; используя алгоритм построить линейный угол двугранного угла на моделях и чертежах многогранников.

Регулятивные: научить ставить конкретную цель при изучении темы, спланировать действия по ее достижению. Выделить и осознать то, что уже усвоено и то, что

нужно усвоить. Осознать качество и уровень освоения материала при помощи системы формирующего оценивания.

Личностные: развивать у учащихся умение слушать, отстаивать свою точку зрения; учить адекватно оценивать результаты чужой и своей учебной работы.

1. Мотивирование обучающихся и создание мотивирующей образовательной среды

Двугранный угол

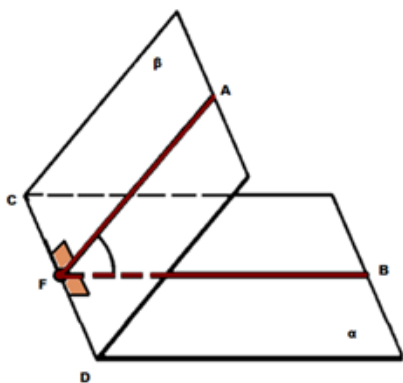

Я слушаю – я забываю,
Я вижу – я запоминаю,
Я делаю – я усваиваю.

(Китайская пословица)

Назовите фигуры, изображенные на рисунке

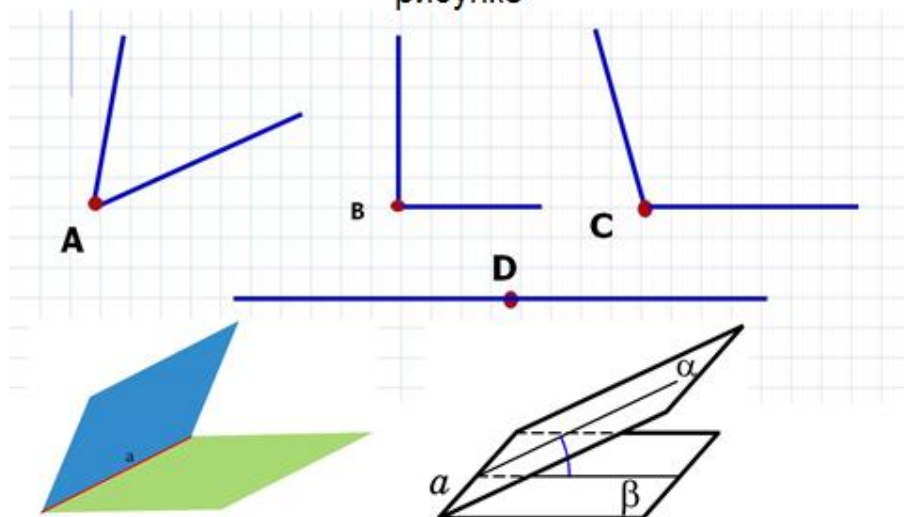

Сегодня на уроке я открою Вам двери, чтобы Вы могли с полученными знаниями идти дальше.

Приведены примеры двугранных углов из жизни.

Вход в кабинет математики

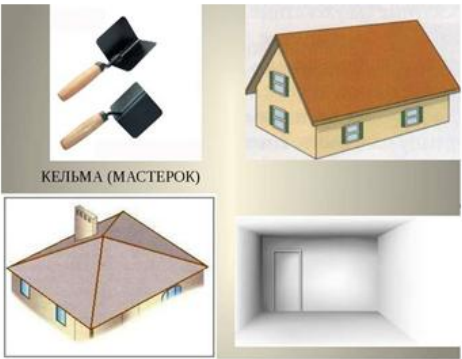
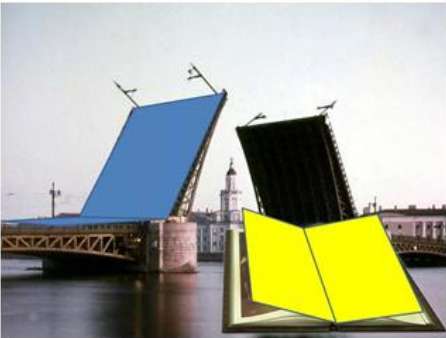
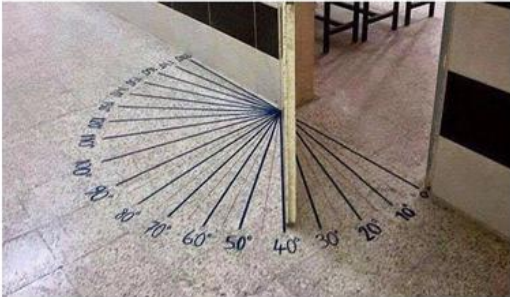

2. Освоение информации по теме

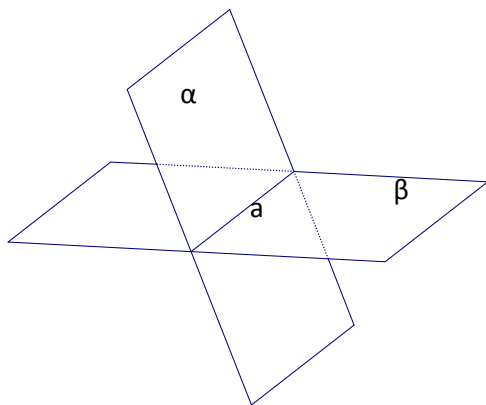

Дано:
две пересекающиеся плоскости α и β .
 $\alpha \cap \beta = a$.

Рассмотрим часть плоскости α , расположенную по одну сторону от прямой a . Эта часть называется полуплоскостью α с границей a . Рассмотрим часть плоскости β , расположенную по одну сторону от прямой a . Эта часть называется полуплоскостью β с границей a .

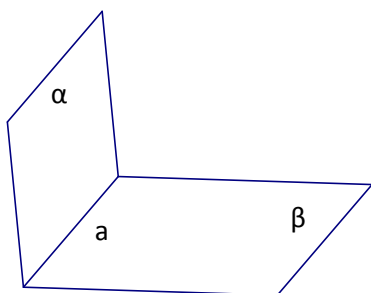

Определение 1. Часть плоскости, расположенная по одну сторону от прямой, называется *полуплоскостью*. Прямая a называется границей полуплоскости.

Рассмотрим две полуплоскости α и β с общей границей a .

Полученная фигура образована двумя полуплоскостями с одной общей прямой.

Определение 2. *Двугранным углом* называется геометрическая фигура, образованная прямой a и двумя полуплоскостями с общей границей a , не принадлежащими одной плоскости.

Элементы двугранного угла.

1. *Грани двугранного угла*- полуплоскости, образующие двугранный угол.

Замечание: у двугранного угла две грани. Существуют углы с большим, чем две количеством граней. Название углу дается по количеству граней у геометрической фигуры.

2. *Ребро двугранного угла* – общая граница двух полуплоскостей.

Обозначение двугранного угла.

Двугранный угол с ребром a и гранями α и β обозначается $\alpha\beta$. Двугранный угол с ребром AB , на разных гранях которого отмечены точки C и D обозначается $C(AB)D$.

Упражнение 1.

1) Дан куб $ABCDA_1B_1C_1D_1$.

Покажите ребро двугранного угла цветом

Закрасьте грани двугранного угла разными цветами.

1) $B(AD)D_1$

2) $A(DD_1)C_1$

3) $A(DD_1)B_1$

4) $A(BD)D_1$

5) $B_1(DD_1)A$

6) $B(AD)C_1$

7) $B_1(AC)B$

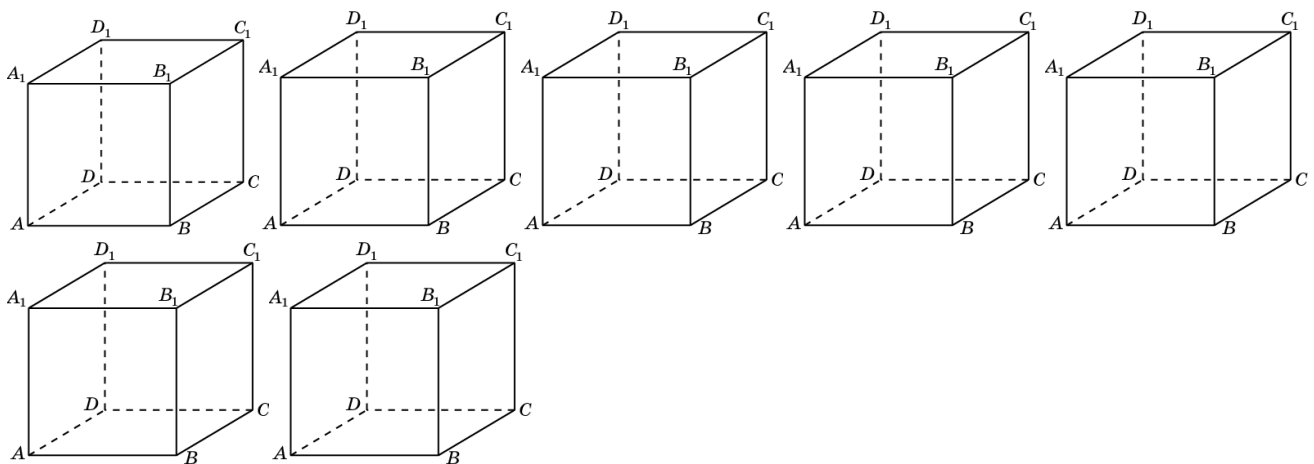

2) Дан тетраэдр $DABC$

Покажите ребро двугранного угла цветом

Закрасьте грани двугранного угла разными цветами.

1) $D(BC)A$

2) $D(AC)B$

3) $D(AB)C$

4) $D(SC)A$

5) D(SB)C

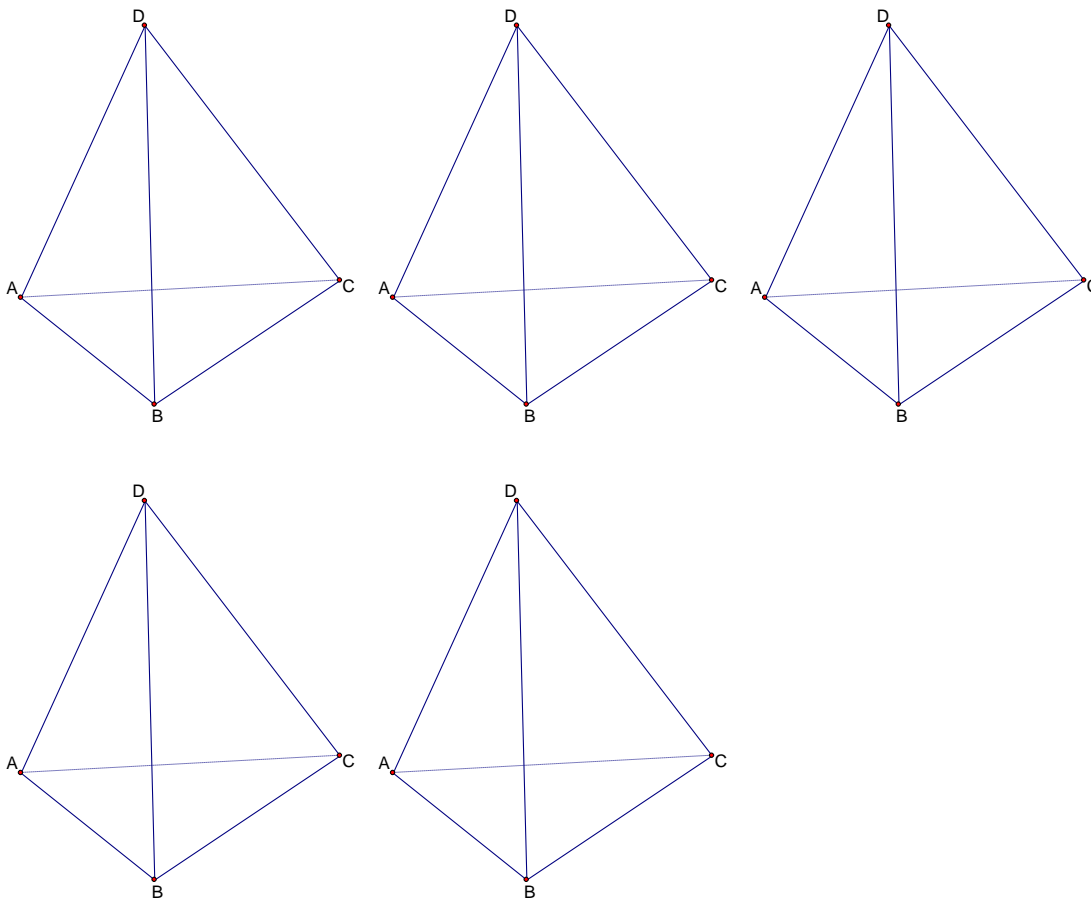

Упражнение 2.

1. Вставьте пропущенные слова в определение двугранного угла

_____ углом называется _____, образованная _____ а и двумя _____ с общей _____ а, не принадлежащими _____.

2. В определении двугранного угла применяются понятия:

- 1) Пространство;
- 2) Плоскость;
- 3) Полупространство;
- 4) Плоскость.

3. В тетраэдре PABC как обозначить двугранный угол при ребре PC?

4. Какая из перечисленных геометрических фигур является элементом двугранного угла

- 1) Прямая;
- 2) Отрезок;

- 3) Полуплоскость;
- 4) Полупространство.
5. Двугранный угол – это...
 - 1) Геометрическое тело;
 - 2) Геометрическое понятие;
 - 3) Геометрическая фигура;
 - 4) Геометрическая иллюзия.
6. Выберите верное определение двугранного угла
 - 1) Двугранным углом называется фигура, образованная прямой a и двумя полуплоскостями с общей границей a .
 - 2) Двугранным углом называется геометрическая фигура, образованная двумя полуплоскостями, не лежащими в одной плоскости, и прямой a .
 - 3) Двугранным углом называется фигура, образованная прямой a и двумя полуплоскостями с общей границей a , не принадлежащими одной плоскости.
 - 4) Двугранным углом называется геометрическая фигура, состоящая из двух полуплоскостей с общей границей.

Измерение двугранных углов

2. Выбрать на ребре двугранного угла «удобную» точку A .
3. В грани α из точки A провести луч c , перпендикулярный ребру a .
4. В грани β из точки A провести луч b , перпендикулярный ребру a .

Определение 3. *Линейным углом* двугранного угла называется угол, стороны которого лежат в гранях двугранного угла и перпендикулярны ребру двугранного .

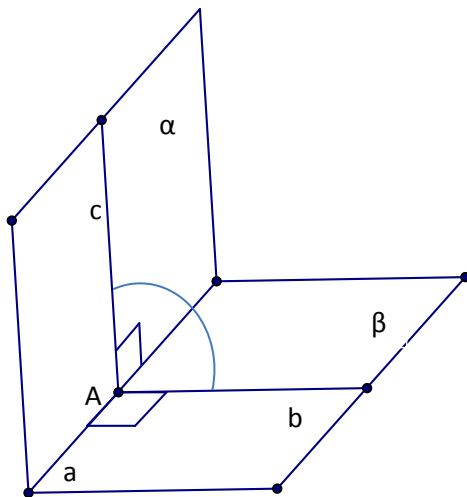

$A \in a$
 $c \subset \alpha, A \in c$
 $b \subset \beta, A \in b$
 $c \perp a$
 $b \perp a$

Обозначение

$\angle(c, b)$ - линейный угол

Свойства линейного угла
двугранного угла.

1 Мера двугранного угла есть градусная мера его линейного угла.

2 Двугранный угол имеет бесконечное множество линейных углов.

3 Все линейные углы двугранного угла равны друг другу. (доказать самостоятельно)

4 Плоскость линейного угла перпендикулярна ребру двугранного угла

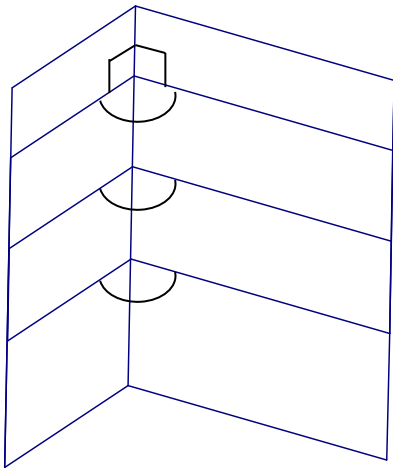

Виды двугранных углов.

Острый

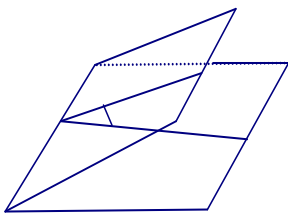

Тупой

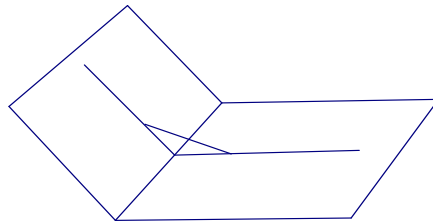

Прямой

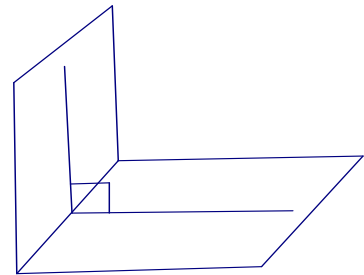

Упражнение 3.

- 1 При построении линейного угла двугранного угла не нужно делать следующее:
 - 1) Выбрать на ребре a двугранного угла $\alpha\beta$ произвольную точку O .
 - 2) В грани α провести луч OA перпендикулярный ребру a двугранного угла.
 - 3) Из точки A опустить перпендикуляр на вторую грань двугранного угла.
 - 4) Из основания этого перпендикуляра опустить луч перпендикулярный ребру a двугранного угла, проходящей через точку O .
- 2 Плоскость линейного угла двугранного угла обладает следующими свойствами:
 - 1) она единственная;
 - 2) Содержит две прямые перпендикулярные ребру двугранного угла;
 - 3) Перпендикулярна ребру двугранного угла;
 - 4) Параллельна ребру двугранного угла.
- 3 Выберите верное утверждение
 - 1) Все линейные углы двугранного угла являются углами с соответственно сонаправленными сторонами.
 - 2) Количество двугранных углов ограничено

- 3) Величина линейного угла зависит от выбора его вершины на ребре двугранного угла.
- 4) Величина линейного угла не зависит от выбора его вершины на ребре двугранного угла.
- 4 Объясните, почему величина двугранного угла принадлежит промежутку (0; 180).

Упражнение 4.

1. Дан куб $ABCD A_1 B_1 C_1 D_1$. Постройте линейные углы следующих двугранных углов.

1) $B(AD)D_1$

2) $A(DD_1)C_1$

3) $A(DD_1)B_1$

4) $A(BD)D_1$

5) $B_1(DD_1)A$

6) $B(AD)C_1$

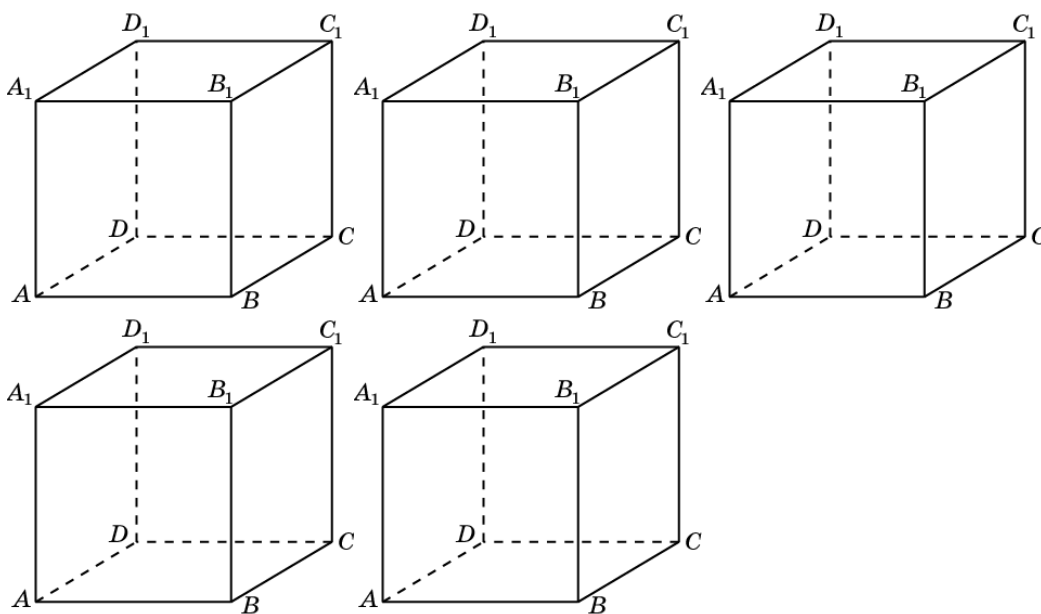

Ответьте на вопросы:

1)

-Я могу сформулировать определение двугранного угла

- Я не уверен(на), что смогу сформулировать определение двугранного угла

2)

-Я могу сформулировать определение линейного угла двугранного угла...

- Я не уверен(на), что смогу сформулировать определение линейного угла двугранного угла.....

3) –Я могу построить линейный угол двугранного угла по алгоритму на модели многогранника.....

- Я не уверен(на), что смогу построить линейный угол двугранного угла по алгоритму на модели многогранника.....

Решение задач

1. Дано: $PABC$ - пирамида; угол $ACB = 90$ градусов, прямая PB перпендикулярна плоскости (ABC) . Доказать, что угол PCB - линейный угол двугранного угла $P(AC)B$.

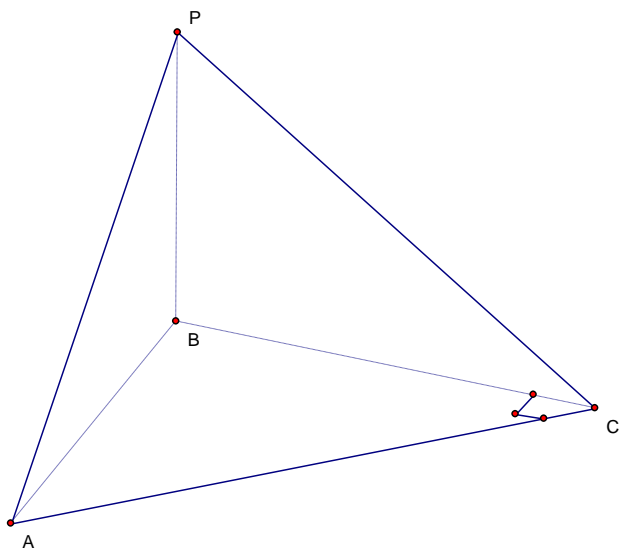

2. Дано: $PABC$ - пирамида ; $AB=BC$. D - середина отрезка AC , прямая PB перпендикулярна плоскости (ABC)

Доказать, что угол PDB - линейный угол двугранного угла $P(AC)B$.

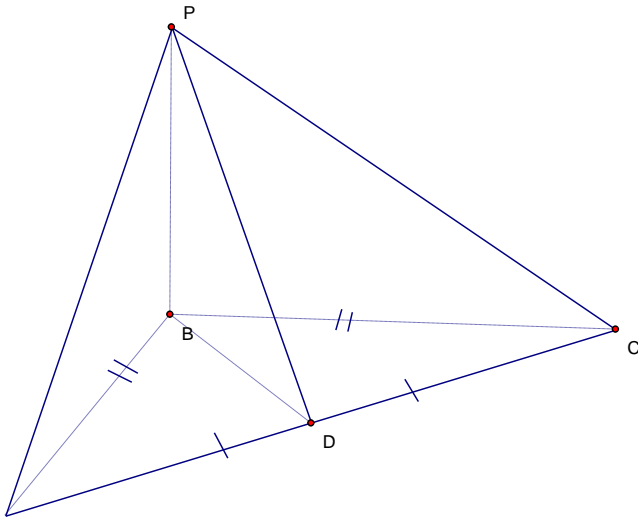

3. Дано: пирамида $PABC$, прямая PB перпендикулярна плоскости треугольника ABC . Доказать, что угол PNB - линейный угол двугранного угла $P(AC)B$ если в треугольнике ABC угол C - тупой.

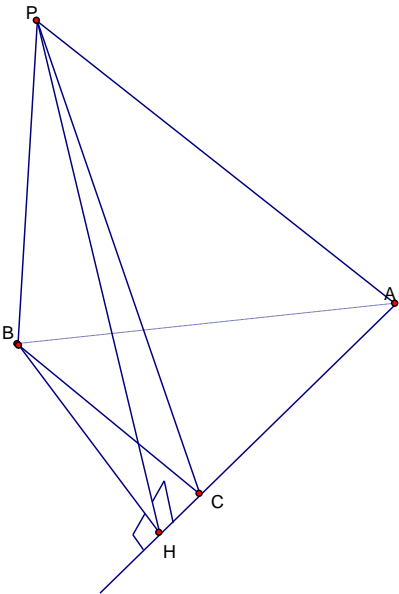

4. Дана: $PABCD$ - пирамида; прямая PB перпендикулярна плоскости ABC , $BK \perp DC$. Доказать, что угол PKB - линейный угол двугранного угла с $P(СD)B$, если $ABCD$ - ромб с острым углом A .

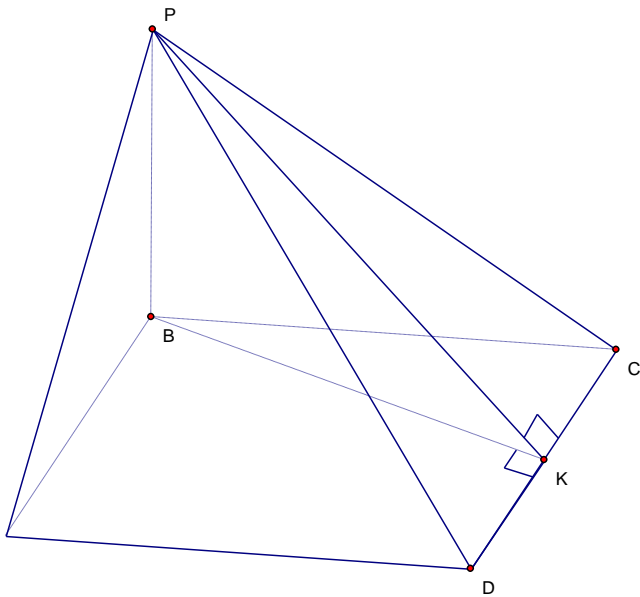

Решение задач № 170 -175 из учебника Атанасяна Л.С. «Геометрия 10-11»

- 170** Из вершины B треугольника ABC , сторона AC которого лежит в плоскости α , проведен к этой плоскости перпендикуляр BB_1 . Найдите расстояния от точки B до прямой AC и до плоскости α , если $AB = 2$ см, $\angle BAC = 150^\circ$ и двугранный угол $BACB_1$ равен 45° .

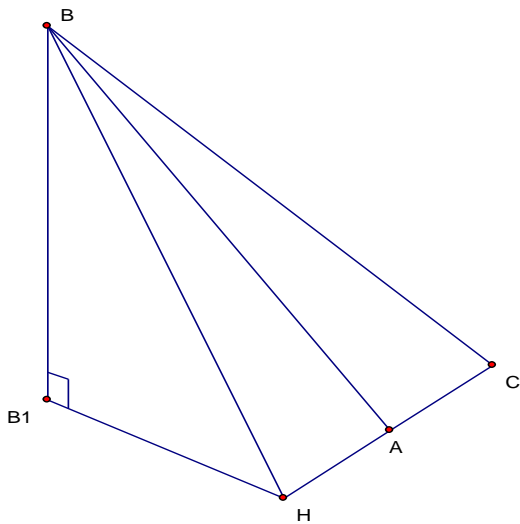

- 171** Гипотенуза прямоугольного равнобедренного треугольника лежит в плоскости α , а катет наклонен к этой плоскости под углом 30° . Найдите угол между плоскостью α и плоскостью треугольника.

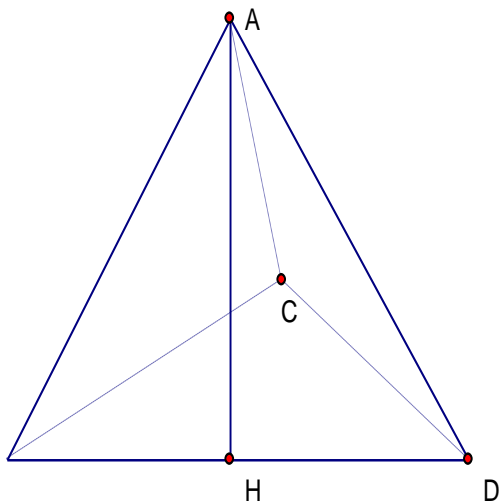

- 172 Катет AC прямоугольного треугольника ABC с прямым углом C лежит в плоскости α , а угол между плоскостями α и ABC равен 60° . Найдите расстояние от точки B до плоскости α , если $AC = 5$ см, $AB = 13$ см.

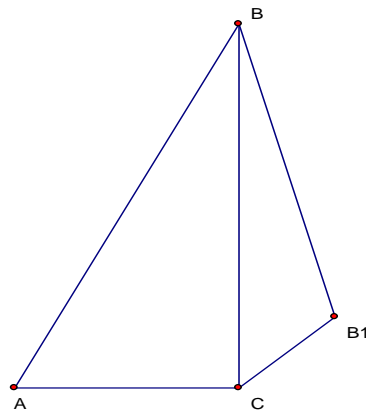

- 173 Ребро CD тетраэдра $ABCD$ перпендикулярно к плоскости ABC , $AB = BC = AC = 6$, $BD = 3\sqrt{7}$. Найдите двугранные углы $DACB$, $DABC$, $BDCA$.

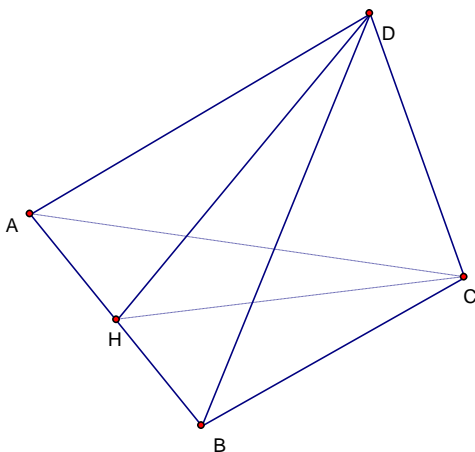

- 174 Найдите двугранный угол $ABCD$ тетраэдра $ABCD$, если углы DAB , DAC и ACB прямые, $AC = CB = 5$, $DB = 5\sqrt{5}$.

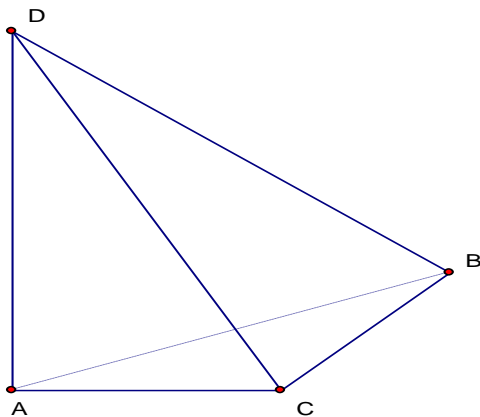

- 175 Докажите, что если все ребра тетраэдра равны, то все его двугранные углы также равны. Найдите эти углы.

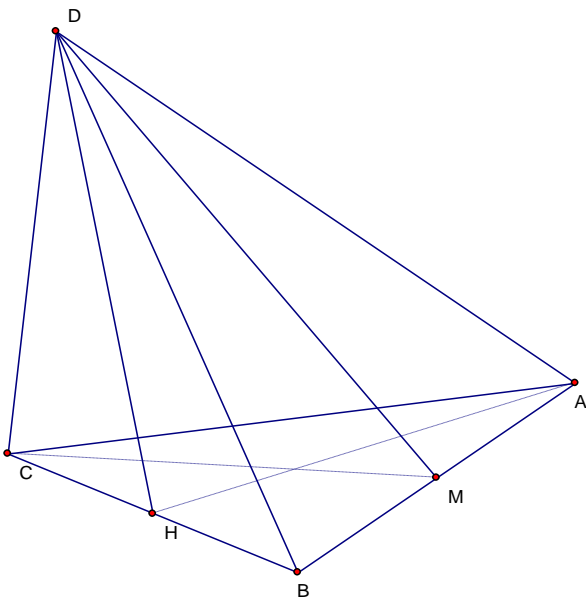

Ответьте на вопросы:

1) -Я могу найти двугранный угол на чертеже многогранника.

- Я не уверен(на), что смогу найти двугранный угол на чертеже многогранника .

2)

-Я могу построить линейный угол двугранного угла по алгоритму, предложенному учителем

- Я не уверен(на), что смогу построить линейный угол двугранного угла по алгоритму, предложенному учителем

+ Могу не только использовать алгоритм построения линейного угла данного двугранного угла, но и объяснить его.

+ Я могу предложить варианты решения задач данного типа.

Вывод: Мне надо еще поработать над

Комментарии учителя

5. Итоги и рефлексия

Прочитайте утверждения и определите верно ли каждое из них или нет.

Утверждение	Верно	Не верно
1. Двугранный угол — фигура, образованная прямой и двумя полуплоскостями с общей границей, не принадлежащей ни одной плоскости.		
2. Пример двугранного угла: полураскрытая папка		
3. Пример двугранного угла: дверь холодильника, открытая на 180°		
4. Все линейные углы двугранного угла равны друг другу		
5. Градусной мерой двугранного угла называется градусная мера его линейного угла		
6. Двугранный угол называется острым, если он равен 90°		
7. Двугранный угол называется тупым, если он больше 90°		
8. Двугранный угол называется прямым, если он равен 90°		
9. Двугранный угол называется тупым, если он равен 90°		

Количество верных ответов: _____

Комментарии учителя: _____

Ответы:

1. Верно
2. Верно
3. Не верно
4. Верно
5. Верно
6. Не верно
7. Верно
8. Верно
9. Не верно

Ученики сами дают оценку своим знаниям и умениям.

1. *Я знаю* определение двугранного угла.
Я понимаю, как находить на чертеже двугранный угол.
Я умею записывать двугранный угол.
2. *Я знаю*, что такое линейный угол двугранного угла.
Я понимаю, как строить линейный угол двугранного угла.
Я умею построить линейный угол двугранного угла.
3. *Я знаю*, как определять двугранный угол при решении задач.
Я понимаю, как строить линейный угол двугранного угла при решении задач.
Я умею находить линейный угол двугранного угла при решении задач.

После заполнения опросного листа подводятся итоги, соотносятся результаты самооценки с результатами самостоятельной работы каждым учеником совместно с учителем, делаются общие выводы. Планируется дальнейшая работа по ликвидации пробелов в знаниях учащихся.

6. Исследовательская деятельность

1. На гранях двугранного угла величины α взяты точки A и B ; A_1 и B_1 - проекции этих точек на ребро двугранного угла; $AA_1=a$, $BB_1=b$, $A_1B_1=c$. Найдите расстояние между точками A и B .
2. Внутри двугранного угла величины α взята точка M на расстояниях a и b от граней двугранного угла. Найдите расстояние от точки M до ребра двугранного угла

Задача 1.

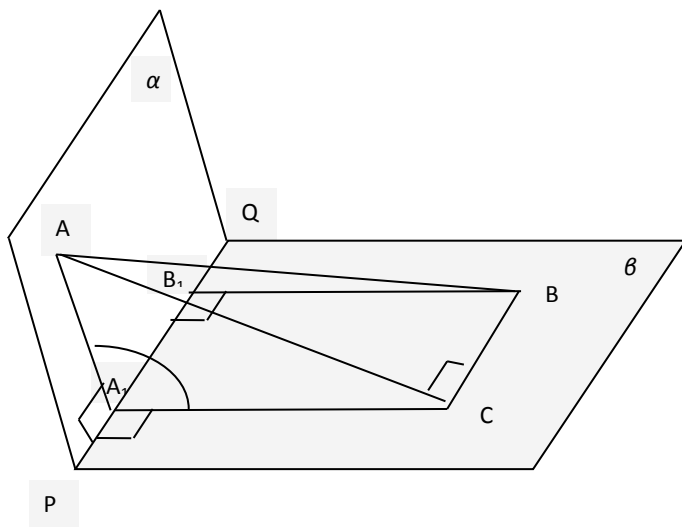

Дано:

$$\angle \alpha PQ \beta = \alpha$$

$$A \in \alpha, B \in \beta$$

$$AA_1 \perp PQ, BB_1 \perp PQ$$

$$AA_1 = a$$

$$BB_1 = b$$

$$A_1B_1 = c$$

Найти: AB

Решение.

Проведем прямые $A_1C \parallel BB_1$ и $BC \parallel A_1B_1$.

Четырехугольник A_1B_1BC – параллелограмм, значит $A_1C = BB_1 = b$.

Прямая $AB_1 \perp (AA_1C)$, так как она перпендикулярна двум прямым в этой плоскости AA_1 и CA_1 . Следовательно, параллельная ей прямая CB тоже перпендикулярна этой плоскости.

Значит, треугольник ABC – прямоугольный с прямым углом C .

$$\text{По теореме косинусов } AC = \sqrt{AA_1^2 + A_1C^2 - 2 AA_1 \cdot A_1C \cdot \cos \alpha} = \sqrt{a^2 + b^2 - 2ab \cos \alpha}$$

$$\text{По теореме Пифагора } AB = \sqrt{AC^2 + BC^2} = \sqrt{a^2 + b^2 - 2ab \cos \alpha + c^2}$$

Задача 2.

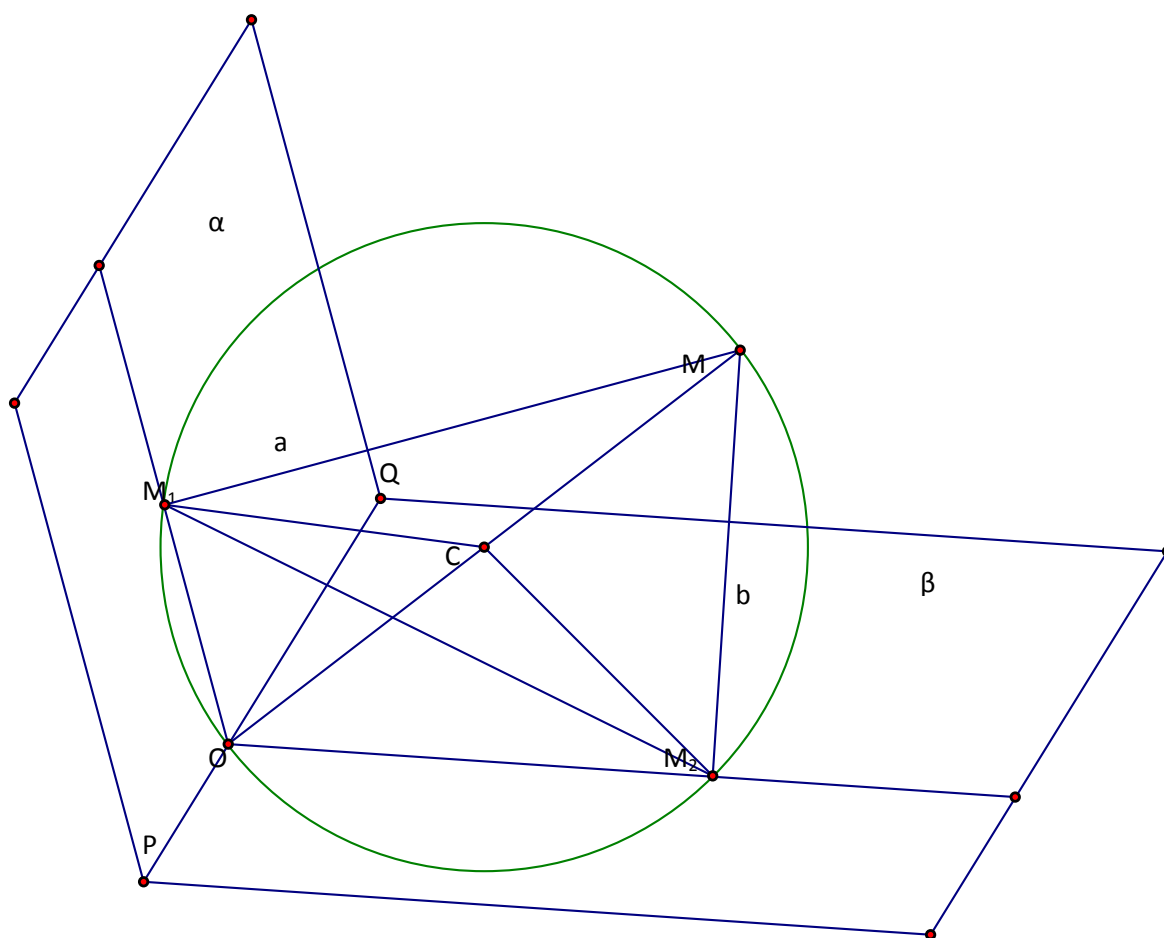

Дано:

Точка M внутри двугранного угла

$$\angle \alpha PQ \beta = \alpha$$

$$MM_1 \perp \alpha, MM_2 \perp \beta$$

$$MM_1 = a, MM_2 = b$$

$$M_1 \in \alpha, M_2 \in \beta$$

$$O \in PQ$$

Найти расстояние от точки M до ребра двугранного угла.

Решение.

Проведем перпендикуляры из точки M к граням угла. Плоскость MM_1M_2 пересекает ребро PQ в точке O . Так как плоскость $MM_1M_2 \perp \alpha$, то $MM_1M_2 \perp PQ$, Аналогично $MM_1M_2 \perp \beta$, то $MM_1M_2 \perp PQ$. Угол M_1OM_2 – линейный.

Проведем окружность с центром C (середина отрезка OM). Четырехугольник OM_1MM_2 – вписанный.

Из треугольника M_1M_2M по теореме косинусов имеем

$$M_1M_2^2 = a^2 + b^2 - 2ab \cdot \cos M = a^2 + b^2 + 2ab \cdot \cos \alpha, \text{ где } \angle M = 180^\circ - \alpha.$$

Из треугольника M_1CM_2 по теореме синусов имеем $\frac{M_1M_2}{\sin \alpha} = 2R = OM$

$$\text{Тогда } OM = \frac{\sqrt{a^2 + b^2 + 2ab \cos \alpha}}{\sin \alpha}$$

Попробуйте самостоятельно сформулировать два утверждения, **важные** для решения задач.

1. Если на гранях двугранного угла величины α взяты точки A и B ; A_1 и B_1 - проекции этих точек на ребро двугранного угла; $AA_1=a$, $BB_1=b$, $A_1B_1=c$, то расстояние между точками A и B равно $AB = \frac{\sqrt{a^2 + b^2 + c^2 - 2abc \cos \alpha}}{\sin \alpha}$.
2. Если внутри двугранного угла величины α взята точка M на расстояниях a и b от граней двугранного угла, то расстояние от точки M до ребра двугранного угла равно $\frac{\sqrt{a^2 + b^2 + 2abc \cos \alpha}}{\sin \alpha}$

Проанализируйте, какие теоретические факты были использованы при исследовании этих задач.

Использованные теоретические факты.

Определение линейного угла.

Определение параллелограмма.

Признак перпендикулярности прямой и плоскости.

Свойство перпендикулярных плоскостей.

Теорема Пифагора.

Теорема косинусов.

Теорема синусов.

Свойство углов вписанного четырехугольника.

Свойство вписанного угла, опирающегося на диаметр.

Квадрат гипотенузы прямоугольного треугольника равен сумме квадратов его катетов.

$$AB^2 = AC^2 + CB^2$$

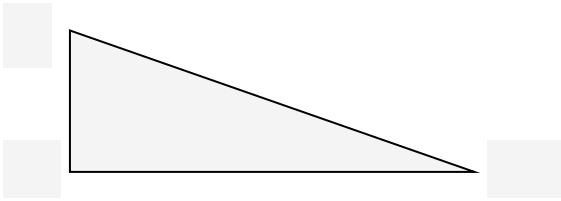

Квадрат стороны треугольника равен сумме квадратов двух других сторон минус удвоенное произведение этих сторон на косинус угла между ними.

$$AB^2 = AC^2 + CB^2 - 2AC \cdot CB \cdot \cos C$$

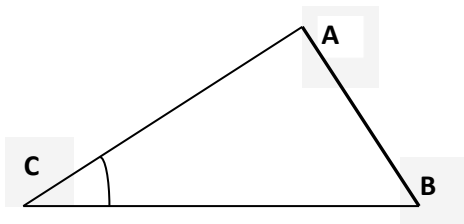

Если прямая перпендикулярна двум пересекающимся прямым в плоскости, то она перпендикулярна этой плоскости.

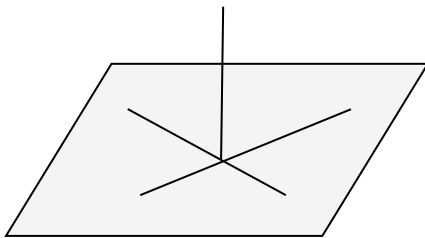

Технологическая карта урока

Ход урока. Этап урока	Деятельность учителя	Деятельность учащихся	
		Осуществляемые действия	Формируемые способы деятельности
Планирование учебного занятия.	Приветствует обучающихся, проверяет их готовность к уроку.	Приветствуют преподавателя, проверяют свою готовность к уроку	Формирование УУД: (Р)- умение саморегуляции.
Мотивирование обучающихся и создание	<ol style="list-style-type: none"> 1. Организует диалог, подводящий к теме урока. 2. Повторяет ранее 	1. Формулируют цель и задачи урока.	Формирование УУД:

<p>мотивационной среды.</p>	<p>изученного материала:</p> <ul style="list-style-type: none"> • Определение перпендикулярных прямых. • Определение угла на плоскости. • Теорема о трёх перпендикулярах. <p>3. Контролирует выполнение работы.</p>	<p>2. Отвечают на вопросы преподавателя и решают предложенные задачи.</p>	<p>(П)- умение ставить и формулировать проблему с помощью преподавателя; умение формирования мыслительных операций: анализа и обобщения.</p> <p>(Р)- умение определять и формулировать цель деятельности на уроке с помощью преподавателя.</p> <p>(К)- умение выражать свои мысли с достаточной полнотой и точностью.</p>
<p>Освоение информации по теме.</p>	<p>Вводит понятия:</p> <ul style="list-style-type: none"> • полуплоскости, • двугранного угла, его элементов, • обозначения двугранного угла, • измерение двугранного угла с помощью линейного угла, • построение линейного угла двугранного угла, • виды двугранных углов. 	<p>1. Отвечает на вопросы теста по теоретическому материалу.</p> <p>2. Осуществляет самооценку с помощью предложенных критериев.</p>	<p>Формирование УУД:</p> <p>(П)- умение самостоятельного создания способов решения проблем творческого и поискового характера.</p> <p>(Р)- умение соотнесения выявленной учебной информации с собственными знаниями и умениями. Самоконтроль и коррекция своих знаний.</p> <p>(К)- умение отстаивать свою</p>

			точку зрения, умение выполнять взаимоконтроль и самооценку.
Практическая работа.	<ol style="list-style-type: none"> 1. Выдает инструкционную карту с заданием. 2. Организует работу обучающихся в парах, работу фронтально в зависимости от предложенных задач. 3. Определяет последовательность их выполнения с учетом отводимого времени. 4. Фиксирует результаты. 	<ol style="list-style-type: none"> 1. Показывают на многогранниках двугранные углы. 2. Находят величину и элементы двугранного угла. 3. Решают задачи из учебника Л.С. Атанасян «Геометрия 10-11» №170-175, а также задачи, предложенные учителем. 	<p>Формирование УУД:</p> <p>(П)- умение самостоятельного создания способов решения проблем творческого и поискового характера.</p> <p>(Р)- умение соотнесения выявленной учебной информации с собственными знаниями и умениями; умение принятия решения об использовании помощи.</p> <p>(К)- умение отстаивать свою точку зрения, умение выполнять взаимоконтроль и самооценку.</p> <p>(Л)- умение эффективно распоряжаться временем; умение, решая трудные задачи или подвергаясь давлению обстоятельств, сохранять спокойствие, не раздражаться и не впадать в панику.</p>
Итоги и рефлексия.	Анализирует и оценивает успешность достижения целей урока при помощи приёмов:	Формулируют конечный результат своей работы на уроке.	<p>Формирование УУД:</p> <p>(П)- умение</p>

	<ul style="list-style-type: none"> • Прочитайте утверждения и определите верно ли каждое из них или нет. • Продолжи фразы: Сегодня на уроке я узнал..... Теперь я могу..... Полученные знания мне пригодятся • Оцени себя на уроке. 	<p>Называют основные позиции нового материала и как они его усвоили. Согласовывают домашнее задание.</p>	<p>контролировать и оценивать результаты деятельности.</p> <p>(Р)- умение отличать верно выполненное задание от неверного; умение осознания того, что уже усвоено и что ещё нужно усвоить; осознания качества и уровня усвоения.</p> <p>(К)- умение выражать свои мысли с достаточной полнотой и точностью.</p> <p>(Л)- умение оценивать себя на основе критерия успешности; умение слушать собеседника, умение строить понятные для собеседника высказывания.</p>
<p>Выход за рамки занятия (исследовательская и проектная деятельность, межпредметная интеграция).</p>	<p>1. Формирует дополнительные свойства двугранного угла, которые надо доказать, проводя исследования.</p>	<p>Проводит под руководством учителя исследования специальных свойств двугранного угла.</p>	<p>Формирование УУД:</p> <p>(П)- умение контролировать и оценивать результаты деятельности.</p> <p>(Р)- умение отличать верно выполненное задание от неверного; умение осознания того, что уже усвоено и что ещё нужно</p>

			<p>усвоить; осознания качества и уровня усвоения.</p> <p>(К)- умение выражать свои мысли с достаточной полнотой и точностью.</p> <p>(Л)- умение оценивать себя на основе критерия успешности; умение слушать собеседника, строить понятные для собеседника высказывания</p>
--	--	--	---

Гурштын Светлана Васильевна,
старший методист
ГАУ ДПО РК «Карельский институт
развития образования»
г. Петрозаводск

О результатах участия карельских учащихся в заключительном этапе всероссийской олимпиады школьников

С 17 марта по 27 апреля 2019 года в 14 регионах страны в Российской Федерации состоялся заключительный этап всероссийской олимпиады школьников по 24 общеобразовательным дисциплинам. В этом учебном году заключительный этап предметных олимпиад объединил рекордное число участников – 5 458 школьников страны. Решение о допуске к участию было принято в Центральном оргкомитете олимпиады. Число участников увеличили по ряду предметов: астрономии, информатике и ИКТ, итальянскому, испанскому и китайскому языкам, русскому языку, технологии, физике, физической культуре, экономике. «Такое решение дает возможность большему количеству участников проявить свои способности и волю к победе, а также пополнить ряды победителей и призеров олимпиады. Пройдя школьный, муниципальный и региональный этапы олимпиады, ребята доказали своё право принимать участие в заключительном этапе самого массового национального интеллектуального мероприятия в России», - сказала министр просвещения России Ольга Васильева.

В этом году местами проведения заключительного этапа всероссийской олимпиады школьников стали Санкт-Петербург, Республики Татарстан, Башкортостан, Мордовия, Кабардино-Балкарская Республика, Краснодарский, Пермский и Ставропольский края, Томская, Калининградская, Ульяновская области. 10 предметных олимпиад прошли в Москве.

Республику Карелию представляли на заключительном этапе 8 человек, из них 5 человек стали победителями и призерами.

Кропотин Валерий Леонидович, 11-классник муниципального бюджетного общеобразовательного учреждения Петрозаводского городского округа «Университетский лицей», стал ПОБЕДИТЕЛЕМ заключительного этапа всероссийской олимпиады по экономике. Финал предметной олимпиады по экономике проходил в Москве с 23 по 27 марта 2019 года. В соревновании приняли участие 283 школьника из 61 региона России. Победителями стали 22 финалиста, призерами – 104 участника. Кропотин Валерий Леонидович достойно выдержал конкуренцию с московскими школьниками и вошел в число победителей с высокими результатами.

3 призовых места завоевали карельские участники заключительного этапа предметных олимпиад по иностранным языкам (английскому, французскому, немецкому) - Терёбова Ева Витальевна, учащаяся муниципального общеобразовательного учреждения «Средняя общеобразовательная школа № 3» г. Кондопоги Республики Карелия; Марти Софи-Леа Мари Элен, учащаяся

муниципального бюджетного общеобразовательного учреждения Петрозаводского городского округа «Средняя общеобразовательная школа № 27 с углубленным изучением отдельных предметов»; Киттнер Вера Надежда Любовь, учащаяся муниципального бюджетного общеобразовательного учреждения Петрозаводского городского округа "Гимназия №30 имени Музалева Д.Н."

Безусловного успеха достигла десятиклассница из г. Кондопоги Теребова Ева Витальевна, войдя в 20-ку лучших призеров олимпиады России.

Самая юная участница карельской команды девятиклассница Киттнер Вера Надежда Любовь показала хороший результат, сумев опередить в итоговом рейтинге многих 10- 11-классников России.

Призером заключительного этапа предметной олимпиады по информатике и ИКТ стал Мартынов Максим Леонидович, учащийся муниципального бюджетного общеобразовательного учреждения Петрозаводского городского округа "Лицей №1".

Подробная информация о рейтингах победителей и призеров, а также их олимпиадные работы размещена в сети Интернет:

<https://english2019.linguanet.ru/pobediteli-i-prizery>

/ (протоколы жюри и работы победителей и призеров по английскому языку),

<https://deutsch2019.linguanet.ru/pobediteli-i-prizery/>

(протоколы жюри и работы победителей и призеров по немецкому языку),

<https://français2019.linguanet.ru/pobediteli-i-prizery/>

(протоколы жюри и работы победителей и призеров по французскому языку),

<http://olimprocrт.ru/olimpiady/show/34>

(протоколы жюри и работы победителей и призеров по информатике),

<https://olymp.hse.ru/vseros/resalts2019>

(протоколы жюри по экономике),

<https://olymp.hse.ru/vseros/winner2019>

(работы победителей и призеров по экономике).

Таким образом, нашей республике есть кем гордиться: 1 победитель и 4 призера составили 62,5% эффективность выступления карельской команды. В прошлом олимпийском сезоне Республику Карелия представляли 6 человек, трое из них стали призерами, т.е. 50% заявленных участников показали высокие результаты среди молодых дарований России. Следует отметить положительную динамику увеличения числа призовых мест карельских участников олимпиады не только на заключительном этапе, но и на региональном.

В 2018/2019 учебном году участниками регионального этапа всероссийской олимпиады школьников в нашей республике стали 335 обучающихся. Из них 105 человек – победители и призеры, что составило 31,34 %. Количество участников, выполнивших 50% и более олимпиадных заданий, составило 187 человек (55,82 %). В 2017/2018 учебном году участниками стали 343 школьника. Из них 86 человек – победители и призеры, что составило 25,07%. Количество участников, выполнивших 50% и более олимпиадных заданий, составило 175 человек (51,02%). При сравнении с предыдущим учебным годом следует отметить положительную

динамику в увеличении количества победителей и призеров на 6,27 % и увеличение количества участников, выполнивших 50% и более олимпиадных заданий, на 4,8%.

За последние 5 лет сократилась численность участников с 616 человек до 335 (в 1,84, почти в 2 раза), но количество победителей и призеров имеет тенденцию к увеличению, также отмечен рост показателей числа, выполнивших олимпиадные задания на 50% и более процентов, что может свидетельствовать о более качественной подготовке участников к олимпиаде. В региональном этапе олимпиады 2018/2019 учебного года приняло участие 170 обучающихся образовательных учреждений Республики Карелия (50,75% от общего числа участников) и 165 школьников из г. Петрозаводска (49,25% от общего числа участников).

Всероссийской олимпиады школьников - самое масштабное интеллектуальное состязание в России, в котором ежегодно участвуют более 6 млн. обучающихся 5-11-х классов, и объединяющее педагогов-наставников, преподавателей университетов, научных работников, представителей различных государственных и общественных организаций во всех субъектах Российской Федерации. Дипломы победителей и призеров всероссийской олимпиады школьников действуют 4 года и дают право поступления без вступительных испытаний в любой университет России по профилю олимпиады при наличии аттестата по итогам окончания средней школы.

Калинина Наталья Павловна,
учитель биологии
МОУ «Средняя школа №20»
г. Петрозаводск

Проблемно-задачная организация обучения на уроках биологии

«Когда людей станут учить не тому, что они должны знать, а тому, как они должны думать, то тогда исчезнут всякие недоразумения».
Г.Лихтенберг

Аннотация: О технологии формирования биологических понятий на примере изучения процессов питания, газообмена, дыхания, выделения. Данный материал учитель может использовать на занятиях внеурочной деятельности в 5-6 классах.

В связи с необходимостью реализации требований ФГОС в системе общего образования учителю необходимо полностью перестроить свою профессиональную деятельность в направлении использования вместо традиционных развивающих форм обучения, которые ориентированы на возраст ребёнка, его индивидуальные способности и особенности восприятия информации. Система развивающего обучения Д.Б. Эльконина и В.В. Давыдова позволяет конструировать занятия в свете требований ФГОС. Учащиеся преодолевают страх ошибиться, учатся свободному мышлению, слушать и слышать друг друга и решать учебные проблемы урока вместе. Занятия на основе курса «Новая биология» и построены так, что получить готовые знания невозможно. Знания можно добыть, только овладев мыслительными «инструментами» анализа и переработки информации, используя усвоенные знания далее как «инструменты» новых открытий для себя. Учитель ставит детей в позицию активного познания, организуя их собственную деятельность. Учителю-практику в его работе нужны конкретные эффективные технологии. Предлагаю проследить на примере курса «Новая биология» логику формирования первоначального понимания детьми процессов питания, газообмена, выделения у живых существ и их связи с дыханием.

Из начальной школы или обыденной жизни дети знают, что все живые существа питаются, вдыхают воздух, пьют воду, и объясняют смысл этих процессов одинаково: «дыхание нужно для жизни», «питание нужно для жизни», «вода нужна для жизни». Наша первая большая цель - сформировать понимание, что пища, поступающая при питании, является источником энергии для живых существ, а для освобождения этой энергии необходим кислород (понимание, что пища ещё и строительный материал для клеток, придет позже). Обсуждая с детьми потребности живых существ, учитель уже на первом занятии рисует на доске овал («живое существо») и предлагает с помощью стрелок показать, что попадает в тело животного. Ученики на доске рисуют схему:

пища
вода
вдыхаемый воздух

Работая со схемой, мы обязательно обсуждаем, что означают стрелки на схеме, почему это стрелки, а не линии, почему они имеют именно такое направление, следует ли их провести внутрь овала или закончить на краю? Затем учитель спрашивает, закончена ли схема? Если ученики не видят противоречий со своим жизненным опытом, он предлагает обсудить, что будет с живым существом, которое описывается этой схемой, ведь в него «всё входит» и «ничего не выходит»? Таким образом, ученики добавляют в схему ещё отходы жизнедеятельности: выдыхаемый воздух, мочу и кал.

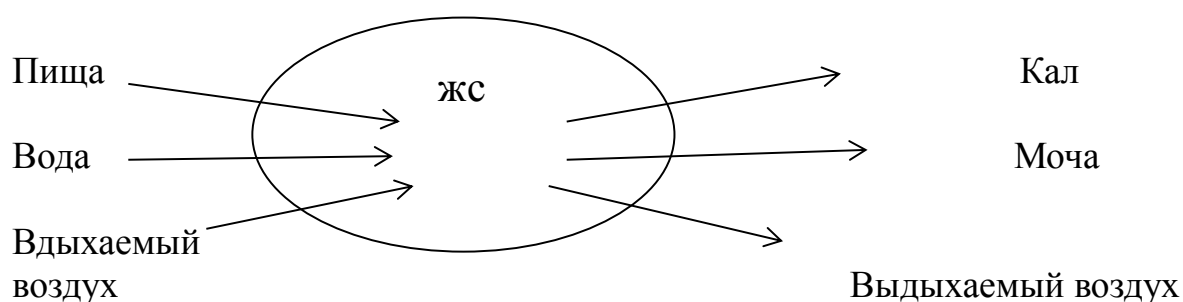

У детей, естественно, возникают вопросы, на которые они не могут ещё дать ответы: зачем нужна пища, если она превращается в кал, зачем вода удаляется с мочой, зачем нужен воздух, и откуда в выдыхаемом воздухе появляется углекислый газ, про который они слышали от взрослых? Все детские вопросы в их авторской формулировке фиксируются и записываются. Учитель возвращается к ним только тогда, когда дети сами смогут дать ответ. А пока ученики осмысливают: то, что поступает внутрь, не является тем, что удаляется наружу. Учитель, как зеркало, возвращает детям их ответы на вопрос, зачем всё ими перечисленное поступает внутрь («дыхание нужно для жизни», «питание нужно для жизни», «вода нужна для жизни»), и ученики понимают, что настоящего ответа на эти вопросы у них нет. Учитель предлагает начать исследование с вопроса «Зачем нужен воздух?». Началом решения задачи может быть выдвижение гипотез об отличиях вдыхаемого и выдыхаемого воздуха. Каждый ученик конструирует свою гипотезу в виде текста и в виде схемы, заготовка для которой есть в рабочем листе.

Пример заготовки в рабочем листе:

Что происходит с воздухом при дыхании? Постройте свою гипотезу, дополнив два утверждения. Доработайте схему, на которой количество вдыхаемого и выдыхаемого воздуха показано размером прямоугольника, а его «качество» можно показать цветом прямоугольника.

1. Количество воздуха, которое выдохнет живое существо, будет _____ (больше, меньше, таким же) по сравнению с количеством воздуха, которое оно вдохнуло.
2. Состав (качество) воздуха, который выдохнет живое существо, будет _____ (иным, таким же) по сравнению с составом воздуха, который оно вдохнуло.

Учитель показывает 6 вариантов возможных схем (с помощью готового цифрового ресурса), подсчитывает и вписывает туда количество учеников, отдавших свои голоса за ту или иную версию. Так определяется, какие гипотезы дети будут проверять. Класс сразу видит все альтернативы и возникшую проблему: как доказать свою гипотезу?

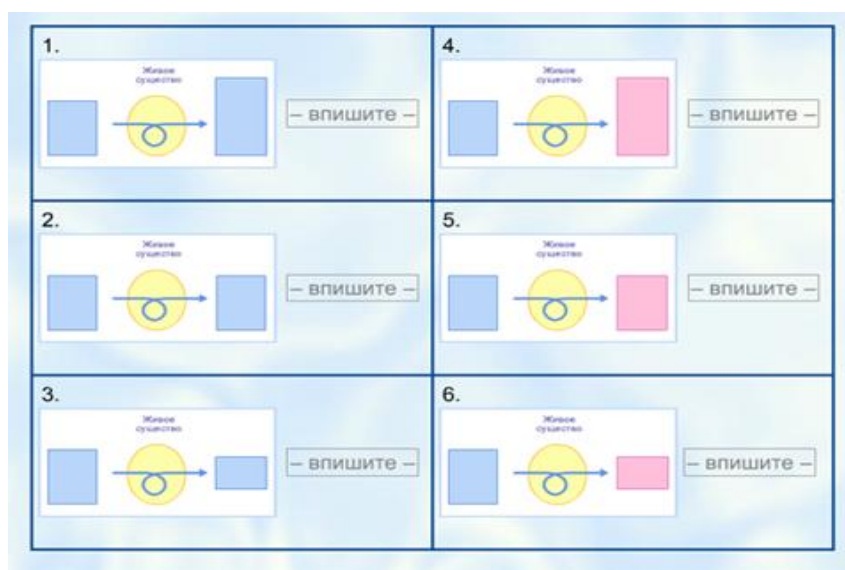

Учитель предлагает проверить, изменяется ли количество вдыхаемого и выдыхаемого воздуха с помощью шарика. Дети пробуют планировать опыт. При этом учитель корректирует их предложения и действия, задавая уточняющие вопросы, добиваясь понимания происходящего всеми учениками класса. Один из учеников после глубокого вдоха выдыхает воздух в шарик, а затем вдыхает его уже из шарика (нарушение техники безопасности, нельзя заставлять детей вдыхать выдохнутый воздух с высокой концентрацией углекислого газа). Ученики сами устанавливают **результат** опыта и записывают то, что наблюдают, например, так: «шарик, из которого вдохнули выдохнутый туда воздух, не изменился по размерам», делают сами **вывод** из опыта, то есть записывают, что они думают о полученном результате, например: «сколько зашло, столько и вышло воздуха», «по объёму воздух не меняется, проходя через тело», и таким образом проверяют правильность или ошибочность своей гипотезы, а в вывод после обсуждения вставляют правильные слова. Детям понятно, что далее необходимо проверить «Меняется ли воздух по составу». Здесь очень важна точность формулировок и умение различить результат опыта (то, что наблюдаем) и делать вывод из опыта (то, что думаем, сравнивая гипотезу с полученным результатом). Это не удастся детям сразу хорошо,

учитель помогает, поясняя, задавая уточняющие вопросы, показывая противоречия в детских формулировках. Эти умения будут формироваться еще долго.

Так же, опытным путем, мы проверяем гипотезы об изменениях качества выдыхаемого воздуха по сравнению с вдыхаемым. Совершенно недостаточно просто сообщить детям о том, где больше кислорода, а где - углекислого газа. Ведь они не имеют никаких средств для различения этих газов воздуха! О том, как строится эта работа, немного написано в статье Н. М. Хапугиной (Биология. 1 сентября. №5/2017).

Собственные эксперименты позволяют ученикам с интересом и понимаем прочитать текст «Немного об атмосферном воздухе». Текст, в свою очередь, используется для заполнения таблицы. Таблица становится инструментом для построения и/или чтения диаграммы состава атмосферного и выдыхаемого воздуха. После изучения темы ученики сами формулируют и записывают название темы, что помогает им вспомнить и лучше осмыслить весь ход работы, а потом заполняют итоговый текст с пропусками. Для учеников это рефлексия своего познавательного движения, для учителя это диагностика освоения темы, проверка тех знаний и понимания, на котором будет далее строиться понятие дыхания.

Пример задания в рабочем листе:

Заполни пропуски в тексте.

_____ (название выбранного тобой животного) за один вдох вдыхает примерно _____ раз _____ (больше, меньше) кислорода, чем углекислого газа. Больше всего во вдыхаемом воздухе _____. Его на _____ (чего?) больше, чем кислорода.

Я, как и другие ребята моего возраста, в среднем вдыхаю за один вдох пол-литра воздуха. В этом воздухе _____ литров(а) кислорода.

Ученики формулируют оставшиеся у них вопросы о дыхании: зачем человек дышит, что происходит с кислородом в теле, как кислород превращается в углекислый газ и пр. Учитель предлагает им найти процесс, похожий на дыхание, для которого тоже нужен воздух (кислород). Ученики вспоминают о горении.

Снова опытным путем доказывается сходство горения и дыхания: то, что и в одном, и в другом процессе затрачивается кислород, образуется углекислый газ, вода. Например, учитель сжигает свечу, держа над ней стекло, а учеников просит придумать опыт по доказательству того, что в ходе дыхания образуется вода. Ученики придумывают подышать на оконное стекло или зеркальце. В обоих опытах дети обнаруживают «туман», т.е. капельки воды (**результат опыта**) и делают **вывод** о том, что при горении и дыхании выделяется пар (вода).

Дальнейшее сравнение двух процессов проводится с помощью цифровых ресурсов из диска «Дыхание» (1С). Учитель последовательно показывает анимацию «Горение полена» (на открытой платформе и под колпаком) и «Человек под колпаком» и обсуждает с учениками, что они видели и поняли. Ученики обнаруживают, что при горении образуется энергия в виде света и тепла и начинают подозревать, что в ходе дыхания тоже образуется энергия.

По итогам обсуждения дети заполняют текст с пропусками, при необходимости вместе исправляют ошибки, чтобы не было разночтений. Там, где они не знают, что нужно вставить, ставятся вопросительные знаки:

*Горение – это процесс, при котором расходуются, то есть тратятся **кислород и топливо** (какие вещества?) и образуются **углекислый газ и вода** (какие вещества?), а энергия топлива (химическая) **преобразуется (или превращается)** в энергию **света и тепла**.*

Учитель предлагает заполнить текст о дыхании поставить вопросы там, где затрудняются.

*Дыхание – это процесс, при котором расходуются, то есть тратятся **кислород и ?** (какие вещества?) и образуются **углекислый газ и вода** (какие вещества?), а энергия **топлива превращается в энергию ???***

Учитель предлагает сформулировать вопросы, на которые пока у нас нет ответа.

Вопросы формулируются и записываются:

- 1) Нужно ли топливо?
- 2) Какое это топливо?
- 3) Во что превращается энергия топлива?

Учитель спрашивает: с какого вопроса начнем? На второй и третий вопрос нельзя ответить, не ответив на первый, поэтому всем очевидно, что с первого.

Для ответа на первый вопрос учитель предлагает посмотреть первую часть опыта с мышью (диск «Дыхание») и высказать свои предположения о возможном результате опыта. В опыте мышь находится на одной чашке рычажных весов и уравновешена с гирьками. Нарушится ли равновесие через некоторое время? Дети выдвигают гипотезы:

1) не изменится, т.к. всё остаётся на весах, воздуха сколько зашло, столько и вышло;

2) изменится, т.к. мышь будет терять воду с потом и выдыхаемым воздухом, она будет двигаться, дышать и тратить вещества тела.

Учитель даёт возможность досмотреть опыт полностью. Через два условных часа чашка весов с мышью поднимается вверх. Учитель предлагает высказаться тем ученикам, гипотезы которых не подтвердились. Совместными усилиями формулируются результат опыта и вывод из него. В формулировке результата опыта и вывода из него нужно учесть, что если мышь выделяет экскременты, то они никуда не деваются, а остаются в клетке, а вот двигаться по клетке и свободно дышать мышь может. После обсуждения один из учеников диктует под запись классу вывод из опыта: «Вес мыши уменьшился, так как часть веществ тела израсходовалась в процессе дыхания, и удалась в виде углекислого газа и воды».

Учитель предлагает перейти ко второму записанному детьми вопросу и обращает внимание на то, что пища и вода поступают внутрь тела живого существа одновременно с кислородом. Могут ли они быть топливом?

Ученики: то, что будет соединяться с кислородом в теле живого существа, то и будет топливом.

Учитель: вода или пища – топливо? Как проверить?

Ученики: подвергнуть горению.

Учитель сжигает или чипс, или сухарик, пропитанный капелькой жира (горит), предлагает опустить горящую спичку в воду (не горит). Ученики делают вывод: внутри тела живого существа пища соединяется с кислородом и является топливом для дыхания, вода топливом быть не может.

В этой точке я обычно спрашиваю: «Если пища – топливо для дыхания, почему живое существо теряет часть её в виде кала, ведь это нерационально терять то, что ценно?» Этот вопрос ставит детей в тупик. В ходе коллективного обсуждения дети всё же находят решение: «В пище есть то, что не может быть топливом для дыхания. Живое существо как-то отделяет пищу от «не пищи» и «не пищу» удаляет как кал». Теперь надо сформулировать вопрос, на который теперь нам нужно искать ответ. Для детей формулировка вопросов – задача трудная, но для выстраивания логики их познавательного движения необходимая. Работа в парах с последующим общеклассным обсуждением помогает задать вопрос: из чего в составе пищи можно извлечь энергию?

На следующем этапе мы вместе анализируем информацию из этикеток продуктов питания, потребляемых семьёй (этикетки дети приносят на урок). Учитель предлагает конкурс этикеток на «самый калорийный», «самый низкокалорийный» продукт. Проходит такой конкурс очень оживлённо. Здесь сами собой появляются и формулируются вопросы: что такое «калория», как её измерить, как можно обнаружить в пище белки, жиры, углеводы, в любой ли пище есть витамины, и т.д.

Чтобы лучше разобраться в том, как измеряется энергетическая ценность пищи, и какая пища наиболее энергетически ценная, мы вновь проводим опыты, в которых желающие отдать одну калорию своего тепла, могут сделать это. При этом мы работаем с цифровыми ресурсами «Шведский стол» и «Один бутерброд», разбираемся с текстом о строении вещества, выполняя целую серию заданий к нему (ведь и химия, и физика начинают изучаться позже биологии!).

Затем, выполняя по инструкции вполне традиционную лабораторную работу «Белки, жиры, углеводы пищи», учащиеся убеждаются, что в пище есть жиры (раздавливают семя подсолнечника на бумаге, исследуют пятно (блестящее, скользкое), сушат бумагу на батарее, убеждаются, что это не вода, проводят контрольный опыт (высушивают бумагу с пятном от воды (вода испаряется)). Углеводы обнаруживают путем добавления йода в воду, помутневшую после опускания мешочка с мукой (сине-фиолетовое окрашивание). Убеждаются, что не любая мутная вода окрашивается йодом (добавляют йод в меловую воду), а только та, где есть крахмал. Белок – клейковину обнаруживают в марлевом мешочке.

Теперь нужно обнаружить в пище минеральные вещества, а потом витамины. Учитель демонстрационно сжигает семя подсолнечника и спрашивает, почему оно горит. Ученики уже понимают, что вещества семени взаимодействуют с кислородом воздуха. Они могут рассказать, что при этом происходит, какие вещества затрачиваются, какие образуются. Они говорят об освобождении энергии в виде света и тепла в ходе этого процесса.

Учитель показывает золу, оставшуюся после сгорания семян, спрашивает: а это что? Дети говорят: «это то, что не горит», «это зола». Теперь они понимают, что в телах живых существ есть ещё и не горящая зола, которую учитель называет

«минеральными веществами» в отличие от горючих «органических веществ» (понятно, что это различие проводится пока только для минеральных и органических веществ в телах живых существ). Учитель просит сформулировать вопрос, который нужно выяснить.

Ученики спрашивают: «Зачем минеральные вещества в пище?». Они высказывают свои предположения: «Может, эти вещества - балласт в пище, который поступает в тело человека и удаляется».

Учитель предлагает проверить это опытным путём и знакомит детей с опытами отечественного ученого Н.И.Лунина, первоначальной целью которого было изучение роли минеральных веществ пищи. Ученики предварительно формулируют свои гипотезы о влиянии минеральных веществ на живые существа.

Гипотеза 1: минеральные соли пищи нужны для питания.

Гипотеза 2: минеральные соли пищи не нужны для питания.

В первом опыте Н.И.Лунина мыши получали восстановленное «молоко» (в воду добавляли белки, жиры и углеводы, выделенные из настоящего молока). Что являлось контрольным опытом? Мыши получали настоящее (цельное) молоко. В результате этого опыта мыши, не получавшие минеральных солей, умерли на седьмой день (раньше, чем мыши, получавшие цельное молоко). Ученики фиксируют в тетрадях ход опыта и его результат, а затем делают вывод из опыта: минеральные соли пищи нужны для питания. Обсуждается, зачем нужен был контрольный опыт. Ученики ещё раз обращают внимание на разные условия опытов и отвечают: нужно было проверить влияние минеральных веществ на мышей, а всё остальное должно быть одинаково.

Дети рассуждают: раз Н.И. Лунин предположил, что минеральные вещества жизненно необходимы, то это своё предположение он должен проверить. Учитель помогает, сообщив, что Н.И. Лунин поставил второй опыт с мышами (анимация 2), так как хотел убедиться, что если добавить в восстановленное молоко минеральные соли (золу, полученную из цельного молока), то этого будет достаточно для полноценного питания. Оказалось, что это не так: мыши, получавшие пищу, содержащую белки, жиры, углеводы и минеральные вещества, выделенные из молока, жили 12 дней и умирали раньше срока.

Учитель спрашивает учеников: Вы получили ответы на все вопросы?

Ученики задумываются и у них возникают новые вопросы: А почему мыши снова умирали? Каких же веществ им теперь не хватало?

Учитель предлагает выяснить, что они уже знают об этих таинственных веществах и задаёт вопросы, после обсуждения кто-то из учеников на доске записывает ответы.

Учитель: почему после сжигания молока в золе не было этих веществ?

Ученики: они сгорели, значит это органические вещества.

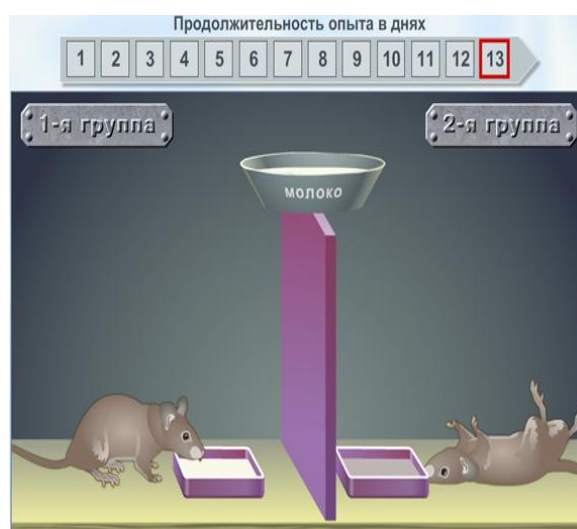

Учитель: почему Н.И.Луниин ничего не знал об этих веществах?

Ученики: их трудно было выделить, т.к. они находятся в пище в малых количествах.

Учитель: как влияют эти вещества на жизнь живых существ?

Ученики, вслед за Н.И.Луниным, делают вывод: в пище содержатся ещё какие-то вещества в небольших количествах, жизненно необходимые для питания. Учитель называет эти вещества витаминами.

Завершая тему, мы работаем с разными классификациями состава пищи и, как всегда, подводим итоги: что нам известно, а что не известно.

Теперь ученики могут, наконец, понять, как связаны процессы питания, газообмена, выделения и дыхания. Учитель актуализирует представления детей: Что такое дыхание?

Ученики вспоминают последнее определение дыхания, которое они смогли сформулировать, изучая процесс питания: дыхание - это процесс взаимодействия органических веществ пищи с кислородом, в ходе которого освобождается энергия на работу и тепло, и образуются углекислый газ и вода.

Учитель записывает процесс дыхания в виде химической реакции (формула глюкозы, кислорода, углекислого газа ученикам уже известна и они, более-менее, понимают смысл этой записи, но можно писать и словами) и обводит запись линией. Ученики рисуют вслед за учителем.

Учитель: Где происходит дыхание? Что означают границы овала?

Ученики: внутри тела, линия отделяет внутреннюю среду живого существа от внешней.

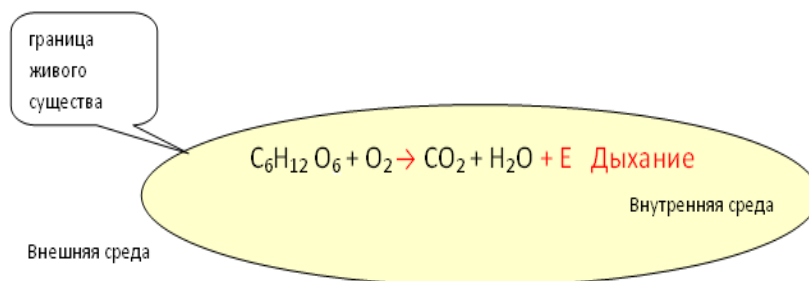

Учитель: Откуда взялись кислород и органические вещества ВНУТРИ живого существа?

Ученики: Они поступают из внешней среды.

Учитель даёт цветные мелки и просит на схеме нарисовать эти процессы.

Ученики рисуют, могут нарисовать, например, так:

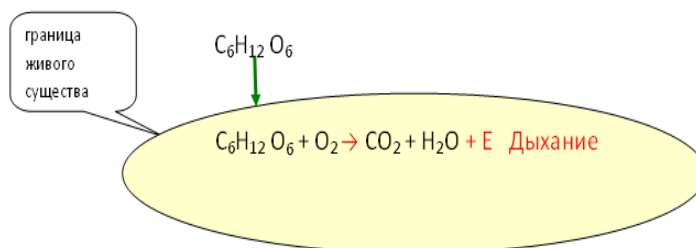

Учитель помогает классу прочесть получившуюся схему: «Глюкоза подошла к границе живого существа и упёрлась в неё». Если ученики рисуют так,

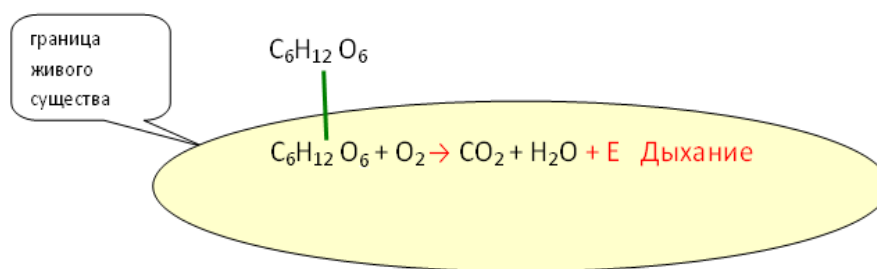

то учитель показывает, что не понятно, откуда и куда поступала глюкоза.

Тогда дети понимают, что с помощью стрелок они должны показать движение через границу веществ в прямом и/или обратном направлении. Учитель обводит стрелки мелом разного цвета и предлагает назвать словом процесс, обозначенный стрелкой зеленого цвета. Дети произносят слово «питание». Тогда учитель предлагает им сформулировать определение процесса питания. Дети пробуют, выбирают и записывают лучшее определение, например, такое: «Питание - это процесс поступления органических веществ из внешней во внутреннюю среду, туда, где происходит дыхание». Учителю, понятно, что это неточное (и неполное) определение, но пока ученики именно так понимают, что такое питание. Позже, решая следующие задачи, они скорректируют свое понимание, и оно постепенно будет становиться все более точным, полным, научным.

Самостоятельно дать название ученики могут дать еще одной стрелке – «процесс дыхания». Учитель называет стрелки, показывающие поступление и удаление газов из/во внутреннюю/внешнюю среду. Дети формулируют следующие определения:

«Газообмен - процесс поступления кислорода из внешней среды во внутреннюю и удаления углекислого газа и паров воды из внутренней среды во внешнюю».

«Дыхание - процесс соединения кислорода и БЖУ (белков, жиров, углеводов пищи), при котором образуются углекислый газ и вода, и освобождается (образуется) энергия тепла и энергия на движение, мы её назвали энергией дыхания».

Так совершается важнейшее открытие: процессы дыхания и газообмена - разные процессы! Когда мы говорим в быту «человек дышит», мы имеем в виду, что он совершает вдох и выдох, то есть осуществляет газообмен. А дыхание, в научном смысле этого слова, - процесс освобождения энергии из органических веществ с помощью кислорода!

Следующий шаг: обнаружение процесса выделения. Учитель показывает опыт по сжиганию белковой пищи (яичницы, сушеной рыбы...). Ученики замечают резкий неприятный запах. Откуда он? Когда мы сжигали древесину, сушеный хлеб, масло, чипсы, такого запаха не было. Ученики предполагают, что это связано с тем, что в пище, которую мы сейчас сжигаем, содержится много белков. Учитель показывает детям формулу яичного белка $C_{1907}H_{3117}O_{576}N_{495}S_{22}$ и предлагает сравнить ее с формулой углеводов. Оказывается, в белке есть атомы элементов, которых нет, например, в глюкозе: это азот и сера!

Учитель спрашивает: Могут ли при горении белков образовываться только углекислый газ и вода?

Ученики: Нет, в белке есть ещё другие элементы. Они куда денутся?

Учитель: В процессе дыхания из белков (в отличие от жиров и углеводов) получаются, кроме углекислого газа и воды, вещества, содержащие азот и серу. Они не могут быть выделены в процессе газообмена, они выделяются из внутренней среды наружу вместе с жидкой водой. Это моча. Как доказать, что в моче содержатся азотистые вещества?

Дети вспоминают, что у мочи неприятный запах. Учитель показывает новый процесс на схеме и дает ему название (**выделение**).

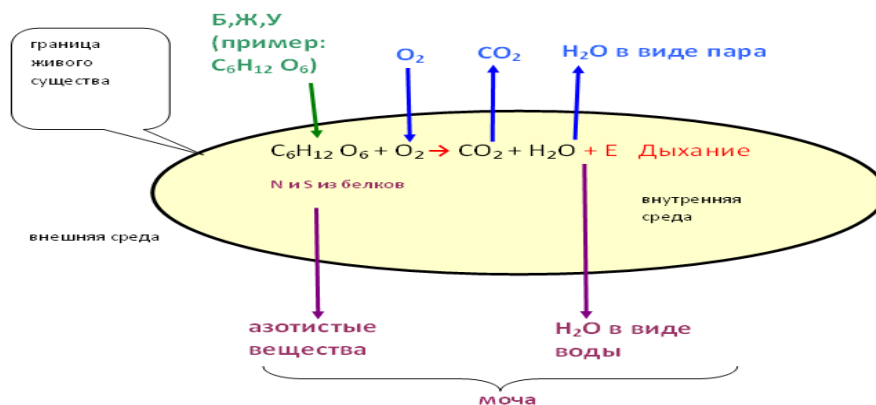

На итоговой схеме зелёными стрелками показано питание, синими стрелками – газообмен (вода участвует в этом процессе в виде газа – водяного пара), фиолетовые – выделение (удаление азотистых веществ и жидкой воды).

После этого дети сами формулируют и записывают под диктовку одного из учеников определение процесса выделения.

На этом примере из курса «Новая биология» я хотела показать важность поэтапного движения в усвоении знаний, постоянной опоры на понимание. Такой характер обучения не только обеспечивает формирование полноценных биологических понятий, но и развивает логическое мышление учеников. Выслушивая детские мнения, относясь к ним серьезно, считая любую, даже ошибочную, точку зрения важной для общей работы, учитель помогает детям преодолевать их затруднения, освобождает их мышление от скованности. Это и есть учебное сотрудничество, в котором учитель помогает ученикам преобразовать их собственное понимание, не навязывая своё. Научиться думать – задача трудная, но и учить думать тоже не легко. Мы не можем предугадать, какая мысль зародится в голове нашего ученика, но нам важно, чтобы она появилась, и только тогда мы можем управлять её развитием.

Список литературы:

1. Зайцева, В.Е. Руководство по биологии. Модуль 1 / В.Е. Зайцева, О.А. Красных, Г.И. Лернер и др. - М.: Некоммерческое партнёрство «Авторский Клуб» - 100 с.
2. Калинина, Н.П. Как рождается мысль /Н.П. Калинина // Биология. 1 сентября. - 2018. - №1. – с.
3. Хапугина, Н.М. Новая биология в сельской школе / Н.М. Хапугина // Биология. 1 сентября. - 2017. - №5. - стр.20-29.
4. 1С: Школа. Биология, 6–9 класс. Дыхание [Электронный ресурс] – (Дата обращения: 11. 04. 2019).

Кукольщикова Оксана Александрона,
воспитатель,
МАДОУ «Детский сад № 3»
с. Выльгорт

Духовно-нравственное воспитание дошкольников

Воспитывает всё: люди, вещи, явления, но прежде всего и дольше всего — люди. Из них на первом месте — родители и педагоги.
А.С.Макаренко

Ключевые слова: духовно-нравственное воспитание, культурные ценности, народная культура.

Согласно ФГОС ДО в центр воспитания поставлены гуманистические принципы образования, направленные на свободное развитие личности, толерантность, приоритет общечеловеческих ценностей.

Почему же так важно сегодня обратить внимание именно на духовно-нравственное воспитание наших детей? Потому что самое страшное, что может погубить наше общество – это разрушение человеческой личности. Высокий уровень детской преступности, агрессивность и жестокость, доминирование материальных ценностей над духовными, разрушение института семьи, разгул бескультурья, распущенности, эгоизма и насилия ведёт к тому, что у детей складываются искажённые представления о добре и зле, милосердии, справедливости, патриотизме и гражданственности.

Ранняя интеллектуализация также не способствует духовному развитию, т.к. у детей складываются представления об абсолютном приоритете логического познания перед эмоционально-чувственным, вещественного богатства над духовным. Засилье иностранных слов, песен, фильмов, игр снижает интерес к истории своей страны, традициям и обычаям, к нашей культуре. Как же сделать так, чтобы современные дошкольники не превратились в потерянное поколение, в людей с эмоциональной, волевой и духовной незрелостью?

Ответ на этот вопрос прост – всё начинается с детства. Ребёнок не рождается злым или добрым, агрессивным и покладистым. Самое важное в воспитании ребёнка - это питание его души.

Как утверждал В.А. Сухомлинский, «Любовь к ребенку в нашей специальности – это плоть и кровь воспитателя, как силы, способной влиять на духовный мир другого человека. Педагог без любви к ребенку - все равно, что певец без голоса, музыкант без слуха, живописец без чувства цвета. Нельзя познать ребенка, не любя его». В. А. Сухомлинский создал уникальную систему воспитания нравственного, духовного «настоящего человека». Он практически показал путь влияния на самую утонченную сферу духовного, нравственного совершенствования и самосовершенствования через воспитание совести, силы духа, ответственности и долга.

Что значит духовно-нравственное? От слов – душа и нрав. Что мы вложим в его душу, такой нрав и получим. Будем сеять «разумное, доброе, вечное», получим добронравие. Ничего не вложим в его душу, получим бездуховную личность, поседем зло – и результат не заставит себя ждать. Только объединив усилия, общество, семья и педагоги могут достичь цели: воспитать личность, стремящуюся к духовному росту, доброте, способную противостоять злу.

Согласно этой цели, мы в нашем ДОО решаем следующие задачи, направленные на духовно-нравственное воспитание детей.

Тематический план по формированию духовно-нравственных качеств у дошкольников

Чтение художественной литературы

Цель: создание условий для проявления ребёнком заботливого, милосердного отношения к окружающим, для проявления способности к сопереживанию, радости и адекватному проявлению этих чувств.

Сказка — самый воспринимаемый детьми жанр литературы. Роль сказки просто неопределима. Это первое произведение литературы, которое каждый слышит в детстве. Стремясь пробудить чувства, уберечь от равнодушия, наш народ очень красочно рисовал борьбу сил зла и добра в сказках. Чтобы закалить ребенка, вселить уверенность в неизбежности победы добра, сказки всегда рассказывали, как мужество и преданность побеждают зло. Благодаря сказке дети способны познавать мир не только умом, но и всем сердцем выражать свое отношение к происходящему. Они узнают, что такое хорошо и плохо, что можно, а что нельзя. Герои становятся образцами поведения, отождествления. После прочтения сказок мы беседуем с детьми, даём нравственную оценку поступков героев, ставим себя на их место и предполагаем, как бы мы себя повели в данной ситуации.

Мероприятия	Задачи
<p>Чтение сказок: «Колобок», «Морозко», «Курочка Ряба», «Золушка», «Сказка о Иване Царевиче и Сером Волке», «Крылатый, мохнатый, да масленый», «Кот, петух и лиса», «Петушок – золотой гребешок», «Сивка-бурка», «Зимовье зверей»; венгерская сказка «Два жадных медвежонка»; сказки П. Ершова, К. Чуковского.</p>	<p>Помогать формировать чувство отзывчивости, доброжелательное отношение друг к другу; воспитывать чувство коллективизма, формировать у детей представления о добрых и плохих поступках, заботе, взаимопомощи, взаимовыручке; раскрывать ценность послушания, верности, порядочности, находчивости, смелости в отношениях между близкими людьми.</p>

Беседы на нравственные темы

Цель: углубление, упрочнение нравственных понятий, обобщение и закрепление знаний, формирование системы нравственных взглядов и убеждений

Беседа «Мы – дружные ребята, не ссоримся совсем»	формировать чувство отзывчивости, доброжелательное отношение друг к другу; учить разрешать конфликты без драки.
Беседа «Давай помиримся»	Побуждать детей не держать зла друг на друга, а уметь находить компромисс и мириться.
Беседа «Старших слушай, младшим помогай»	Формировать чувство отзывчивости, доброжелательное отношение друг к другу. учить детей употреблять слова благодарности в отношениях на заботу окружающих или при обращении с просьбой.
Беседа «Доброжелательность»	Продолжать воспитывать у детей отрицательное отношение к грубости. Объяснять детям, что тот, кто дразнится, не только обижает других, но и сам себе причиняет вред (с таким человеком никто не хочет дружить).
Беседа «Урок дружбы»	познакомить детей с проявлениями дружбы по отношению к своим товарищам.
Беседы «Взаимопомощь»	Формировать чувство отзывчивости, доброжелательное отношение друг к другу, учить употреблять слова благодарности в отношениях, в ответ на заботу окружающих или при обращении с просьбой.
Обсуждение пословиц: «Сам погибай, а товарища выручай»	Воспитывать чувство коллективизма, взаимопомощи, продолжать формировать представления о добрых делах (обращение к опыту добрых дел, которые они сами смогли совершить)
Беседа «С чего начинается дружба»	Формировать представление у детей о том, что приветливость, проявление внимания, взаимопомощь помогают подружиться.
Сезонные музыкально-игровые праздники	
Цель: формирование познавательного интереса к традициям своего народа.	
Осень: «Капустница», «Мама – солнышко моё». Зима: «Новый год», «Масленица». Весна: «Наши любимые», «Праздник птиц», «Пасха», военно-патриотическая игра «Зарничка», мероприятие ко Дню защитников Отечества, посвящённое 9 Мая.	Создавать условия для сотрудничества педагогов, родителей и детей, которые объединены совместными действиями, общим переживанием. Воспитывать в детях чувство патриотизма, любви и гордости за свою Родину.
Воспитание патриотических чувств	
Цель: развитие в ребёнке духовых, нравственных ценностей, воспитание любви к малой Родине, уважительное отношение к государству, усвоение элементарных	

знаний по истории своего родного края.	
Виртуальная экскурсия к достопримечательностям Выльгорта.	Воспитывать любовь и уважение к Отчизне, её народу, культуре, истории, святыням, фольклору, к своей малой Родине, Коми земле.
Открытие мини-музея «Коми изба»	Воспитывать толерантное отношение ко всем народам, проживающих в нашей республике воспитывать уважение и любовь к самобытной культуре народа коми, его языку, костюмам, музыке, сопричастность к традициям нашего народа. Знакомиться с традиционным укладом жизни предков.
Взаимодействие с родителями	
<ul style="list-style-type: none"> - консультации - «Право на жизнь без насилия», «Как бороться с детскими капризами и упрямством», «Воспитание вежливости»; - беседы - «Знаете ли Вы своего ребёнка?», «Как провести выходные (праздники) с ребёнком?»; - родительские собрания - «Нравственные нормы в жизни дошкольников», «Роль семьи в воспитании члена общества»; - информационный стенд, папки-передвижки «Как общаться с ребёнком», «Семейные традиции», «Вредные привычки». - культурный досуг «А ну-ка, Папы!» - утренник «Мама – солнышко мое!» 	<p>Формировать у родителей интерес и желание участвовать с детьми в разных мероприятиях группы и детского сада.</p> <p>Вовлекать родителей в педагогический процесс: проведение экскурсий, досугов, праздников, конкурсов.</p>
Организация практических ситуаций	
Цель: побуждать детей следовать нравственным нормам в своем поведении, развивать доброжелательность во взаимоотношениях детей, учить согласовывать свои интересы с желанием других.	
Ситуация «Новенькая»	Учить устанавливать дружеские отношения, проявлять внимание и сочувствие (проблема: как отнестись к новенькой девочке, разыгрывается сценка «Новая девочка в садик пришла», дети предлагают решения)
Ситуация «Ледянка»	Учить находить правильное решение, разрешить

	конфликт, устанавливать дружеские отношения и приходить к общему решению (на прогулку выносят одну ледянку на всех. Как поступить по справедливости? Дети вносят предложения)
Ситуация «Автобус»	Закреплять правила принятия справедливого решения, устанавливать дружеские взаимоотношения и приходить к общему (несколько детей претендуют на роль водителя, назревает конфликт; идет поиск проблемы с позиции «правил дружных ребят»)
Ситуация «Карандаш»	Побуждать детей проявлять заботу о сверстниках, активно искать способы оказания помощи, находить конструктивное решение (на занятии по рисованию обнаруживается, что у двух детей не оказалось карандаша определенного цвета, без которых невозможно выполнить рисунок по заданной теме. Возникает проблема. Как быть?)
Ситуация «Мой друг»	Уметь рассказывать о положительных качествах и поступках своих друзей (дети по очереди описывают своего друга, внешность, характер, увлечения и достижения, любимые совместные дела. Остальные высказывают догадки, о ком идет речь),
Самостоятельные сюжетно ролевые игры	
Цель: развитие умения оценивать свои поступки и поступки товарищей, побуждать детей к проявлению внимания к трудностям сверстника, учитывать не только свои интересы, но и интересы других детей. Развитие умений сотрудничества, дружеского взаимодействия и взаимопонимания со сверстником в совместной деятельности. Формирование позитивных взаимоотношений детей в коллективе, доброжелательности, готовности прийти на помощь.	
Сюжетно ролевая игра «Больница»	Вызвать у детей интерес к профессии врача, воспитывать чуткое, внимательное отношение к больному, доброту, отзывчивость, культуру общения между сверстниками. Формировать способы содействия, умение предложить свою помощь другим людям.
Правила дорожного движения	Продолжать учить ориентироваться по дорожным знакам, соблюдать правила дорожного движения. Воспитывать умение быть вежливыми, внимательными друг к другу, уметь ориентироваться в дорожной ситуации.
Сюжетно ролевые игры: «Кафе», «Детский сад», «Семья», «Библиотека»,	Развивать умение оценивать свои поступки и поступки товарищей, побуждать к проявлению внимания к трудностям сверстника, учитывать не

«Магазин супермаркет» и т.д.	только свои интересы, но и интересы других. Развивать умения сотрудничества, дружеского взаимодействия и взаимопонимания со сверстником в совместной деятельности. Воспитывать доброжелательное отношение к сверстникам, желание помочь, внимательное отношение к неудачам других. Формировать правильные взаимоотношения детей в коллективе. Воспитывать доброжелательность, готовность прийти на помощь. Учить вживаться в роли во время игры.
Игры	
Строительные игры «Набережная», «Пароход», «Улица», «Магазины»	Развивать умение работать коллективно, объединять свои постройки в соответствии с общим замыслом, договариваться, кто какую работу будет выполнять; помогать друг другу при необходимости. Формировать дружеские взаимоотношения.
Строительная игра «Гараж для машины»	Формировать умение договариваться, поддерживать доброжелательные отношения и достигать взаимопонимания в условиях совместной игры, принимать общую цель.
Игры-драматизации «В гости к друзьям», «День рождения друга/подруги»	Формировать дружеские взаимоотношения, способность понимать эмоциональное состояние другого.
Подвижные игры «Вместе», «Вспомним имена своих друзей» и др.	Вовлекать в игровое общение и взаимодействие со сверстником, устанавливать дружеские взаимоотношения

Какие же планируемые результаты мы будем ожидать? Несомненно, работа по духовно-нравственному воспитанию – это работа на перспективу. Очень сложно оценить результаты сразу. Мы только закладываем зёрнышки добра и любви, а всходы появятся через несколько лет. Но всё же целенаправленная работа видна в следующих результатах: дети становятся более активны, инициативны, у них развивается чувство ответственности, долга, сострадания ко всему живому, чувство гордости за свои хотя и маленькие, но уже результаты.

И в заключении, хочется сказать о том, что воспитание духовно-нравственных качеств личности должно проходить во всех образовательных областях, оно немислимо без интеграции, без сотрудничества всех взрослых, которые находятся с ребёнком. Воспитание происходит ежеминутно, ежечасно. Каждое наше слово, поступок воспитывают, приносят или пользу, или же непоправимый вред. Об этом надо помнить всегда, надо не просто говорить о духовности и нравственности, а быть такими на самом деле.

Список литературы:

1. Выготский Л. С. Развитие личности и мировоззрения ребенка // Психология личности. Тексты / Под ред. Ю. Б. Гиппенрейтер, А. А. Пузыря. - М.: Издво МГУ, 1982. - С. 161-165
2. Лихачев Д. С. Письма о добром и прекрасном / Сост. и общ. ред. Г. А. Дубровский. Изд. 3-е. - М.: Дет. лит., 1989. - 238 с
3. Сухомлинский В. А. Духовный мир школьника.– М.: Учпедгиз, 1961. - 223с.
4. Ушинский К. Д. О нравственном элементе в русском воспитании. Пед. соч.:В 6 т. – Т. 2. – М.: Педагогика, 1988. – С. 27-58.
5. Янушкявичене О. Л. Духовное воспитание: история и современность. - М.: «ПРО-ПРЕСС», 2009. - 176 с.

Куусела Мария Алексеевна,
учитель иностранных языков,
МОУ «Средняя школа № 27»
Лебедева Ирина Викторовна,
учитель иностранного языка,
МОУ «Державинский лицей»
г. Петрозаводск

Межрегиональный конкурс рассказов на иностранных языках «Навстречу весне»: цели, задачи и итоги (2013-2018 гг.)

Аннотация: В данной статье рассматривается опыт организации межрегионального конкурса рассказов на иностранных языках «Навстречу весне». Представлены теоретические аспекты, положенные в основе содержания конкурса. Описаны цель, задачи, порядок организации и проведения конкурса.

Ключевые слова: иностранные языки, письмо, рассказ на иностранном языке, конкурс «Навстречу весне».

Иностранный язык был и остается одним из самых сложных предметов в школьной программе. Особые трудности возникают при подготовке письменных работ. Очень часто учителя сталкиваются с разными проблемами: учащиеся с трудом пишут сочинения, они не всегда могут грамотно и логично выразить свою мысль, их словарный запас, как правило, ограничен. Роль письменной коммуникации в современном мире чрезвычайно велика, поэтому необходимо уделять более пристальное внимание этому аспекту в процессе обучения иностранному языку [1; 3].

Письмо – это сложное речевое умение, которое помогает прочному усвоению языкового материала (лексического, грамматического), а также формированию навыков в чтении и устной речи, поэтому письмо связано со всеми видами речевой деятельности. Письмо относится к продуктивному виду деятельности, продуктом которого выступает речевое произведение или текст [4]. Важно отметить, что сочинение относится к наиболее трудному виду письменных работ, поскольку оно предполагает самостоятельный отбор фактов или событий, выражение собственных мыслей в письменной форме. Для этого необходимо обладать умениями свободно оперировать на письме значительным по объему языковым материалом [2; 5].

Уже несколько лет в нашей педагогической деятельности вопросу обучения письменной речи уделяется большое внимание. Главной задачей стало научить учеников писать сочинения или другие творческие письменные работы и при этом повысить мотивацию к изучению иностранного языка. Один из путей решения данного вопроса, мы видим в объединении учебной и внеурочной деятельности в рамках предмета иностранный язык. В рамках данной деятельности у нас возникла идея организовать конкурс рассказов на иностранных языках «Навстречу весне», который в республиканском статусе впервые проводился в 2013-2014 учебном году

в Республике Карелия. В 2018 году конкурс отметил свое пятилетие и сейчас проводится в межрегиональном статусе.

Идею конкурса поддержали ведущие образовательные учреждения Карелии: Федеральное государственное бюджетное образовательное учреждение высшего образования «Петрозаводский государственный университет» (Институт иностранных языков ПетрГУ, Школьные академии ПетрГУ), Государственное автономное учреждение дополнительного профессионального образования Республики Карелия «Карельский институт развития образования», Муниципальное автономное учреждение дополнительного профессионального образования Петрозаводского городского округа «Центр развития образования». Преподаватели Института иностранных языков Петрозаводского государственного университета неизменно выступали и выступают экспертами по проверке и оцениванию рассказов школьников.

Целью конкурса является совершенствование коммуникативной компетенции школьников в области письменной речи, направленной на развитие и раскрытие их творческого потенциала средствами иностранного языка. **В задачи конкурса** входит:

- Развить у учащихся умения сообщать, рассказывать и описывать факты и события какой-либо ситуации в письменной форме.
- Повысить интерес учащихся к изучению иностранных языков, пониманию их роли в современной жизни.
- Поиск и поддержка талантливых школьников.
- Создание условий для предьявления индивидуальных достижений потенциальных абитуриентов ФГБОУ ВО «Петрозаводский государственный университет» в интеллектуально-творческом соревновании.

Конкурс проводится для учащихся образовательных учреждений следующих типов:

- средних общеобразовательных учреждений,
- учреждений дополнительного образования детей.

На конкурс принимаются рассказы учащихся по следующим номинациям:

- 3-4 классы: сказка;
- 5-8 классы: приключенческая история;
- 9-11 классы: жанр по выбору автора.

У ребят есть возможность выполнить работу на иностранных языках: английском или французском. В конкурсе можно принять участие как индивидуально, так и в составе творческого коллектива (но не более двух авторов).

Каждая работа оценивается по следующим критериям:

- литературное содержание работы;
- соответствие работы заявленному жанру;
- стилистическое и языковое мастерство;
- оригинальность образной системы произведения;
- грамотность (орфографическая, пунктуационная, грамматическая, речевая).

Конкурс «Навстречу весне» вызывает большой интерес среди участников. Если в первый год проведения конкурса на него было подано 112 работ, то уже в 2018 их поступило 181. В таблице 1 можно сравнить статистические данные конкурса по количеству работ, участников, образовательных организаций, учителей в период с 2013 по 2018 годы.

Таблица 1

Статистические данные по конкурсу рассказов на иностранных языках «Навстречу весне» (2013-2018 гг.)

Учебный год	Количество работ	Количество участников	Количество образовательных организаций	Количество учителей
2013-2014 г.	112	124	30	48
2014-2015 г.	80	88	28	45
2015-2016 г.	136	146	35	69
2016-2017 г.	173	162	44	81
2017-2018 г.	181	186	60	100
Общее количество	682	706	197	343

В настоящее время значительно расширилась и география конкурса. Работы приходят из разных городов и областей Российской Федерации: г. Петрозаводск, г. Санкт-Петербург, г. Архангельск, г. Мурманск, г. Северодвинск, г. Воронеж, г. Казань, г. Пенза, Республика Карелия, Архангельская область, Ленинградская область, Кемеровская область, Республика Татарстан. Это означает, что интерес к конкурсу есть не только у нас в республике, но и далеко за её пределами.

Темы работ, которые присылают школьники самые разнообразные: от мира животных до освоения космического пространства. Ученики пробуют себя в разных жанрах и придумывают увлекательные истории, которые помогают им проявить творчество и фантазию. Конкурс позволяет обучающимся с разным уровнем владения языками проявить свои способности.

Ученики начальной школы посвящают свои сказки следующим темам: мир животных и природы, весна, дружба, праздники, семья и спорт. Школьники 5-8 классов в своих рассказах создают миры с вымышленными персонажами. Рассказы погружают читателя в подводные пространства, будущие миры, фантастические леса и волшебные сны. В детских работах много внимания уделено темам настоящей дружбы и любви, семейным ценностям. Школьники пишут о том, что важно верить в исполнение желаний, о своих мечтах и надеждах.

У учеников 6-8 классов в рассказах появляются небольшие главы, которые придают произведению завершенность. В большинстве работ встречается много диалогов главных героев, и эта особенность придает им динамичность. У многих историй неожиданная развязка, что держит читателя в напряжении от начала до конца чтения. Школьники 9-11 классов могут самостоятельно выбрать жанр своего рассказа. В связи с этим на конкурс приходят самые разнообразные работы: эссе, детективы, исторические и приключенческие рассказы и т. д. В своих рассказах школьники раскрывают самые разные темы. Важными мотивами для них

оказываются нравственные ценности: сострадание, взаимопомощь, отношения в семье и с друзьями, любовь. Герои детективных рассказов путешествуют в разных городах мира (Рим, Париж, Лондон). На страницах историй диалоги героев насыщены яркими художественными средствами: метафоры, эпитеты, сравнения, гиперболы, аллегории, метонимии.

Когда конкурс завершается, его организаторы традиционно получают много отзывов от учителей. Например, учителя пишут, что после конкурса ребята стали больше интересоваться предметом, что при подготовке конкурсных работ ученики проявляют личные качества: целеустремленность, упорство, силу воли, так как могут выполнить эту работу самостоятельно. В одном отзыве мы встретили слова о том, что для некоторых ребят конкурс стал семейным событием, в котором родители, братья и сестры помогали придумывать сюжет истории.

Учителя обращают внимание, что для учащихся начальной школы конкурс становится первым шагом в мире иностранных языков. Во многих отзывах учителя отмечают, что им понравился конкурс «Навстречу весне», потому что любой желающий не зависимо от уровня языка может принять в нем участие. Кроме того, после конкурса каждый участник получает диплом, грамоту или сертификат участника с указанием его личных достижений.

Традиционно в мае месяце в Институте Иностранных Языков ПетрГУ проходит торжественное заседание по награждению победителей и призеров межрегионального конкурса рассказов на иностранных языках «Навстречу весне». На нем присутствуют ребята из г. Петрозаводска, учителя, а также преподаватели-эксперты. Но всякий раз на награждении звучат имена всех победителей и призеров из всех городов Российской Федерации, что очень вдохновляет всех участников.

В 2018 году конкурс отметил свое пятилетие. За это время мы можем отметить то, что интерес к конкурсу продолжает расти. Многие учителя уже в начале учебного года задают вопрос: «А будет ли в этом году проводиться конкурс «Навстречу весне»?», потому что они уже начали подготовку к нему со своими учениками. Также со временем растет конкуренция среди участников. Из года в год жюри все сложнее выбрать из лучших работ самые лучшие. Не может не радовать то, что на конкурс поступают работы и из других городов Российской Федерации. География неизменно расширяется. За это время уровень конкурса с республиканского вырос до межрегионального.

Существует еще один плюс для победителей и призеров 10-11-х классов. В соответствии с правилами приёма в федеральное государственное бюджетное образовательное учреждение высшего образования «Петрозаводский государственный университет» (ПетрГУ) при приёме на обучение по программам бакалавриата, программам специалитета университет начисляет баллы за наличие дипломов победителей и призеров межрегионального конкурса рассказов на иностранных языках «Навстречу весне» по приоритетному предмету направления подготовки (специальности), на которое поступает абитуриент (иностранный язык) – 8 баллов. Думаем, что это является хорошим стимулом для участия в этом конкурсе.

Инициированный пять лет назад учителями иностранных языков школы № 27 г. Петрозаводска, выпускницами Института Иностранных Языков ПетрГУ, Ириной Викторовной Лебедевой (ныне учителем иностранного языка Державинского лицея г. Петрозаводска) и Марией Алексеевной Куусела, конкурс рассказов на иностранных языках «Навстречу весне» постепенно приобретает все большую популярность среди учителей иностранных языков и обучающихся. Конкурс помогает повысить интерес учащихся к изучению иностранных языков, проявить умения выражать свои идеи в письменной форме, обогатить их личный опыт и знания предмета. Это мероприятие позволяет объединить всех участников образовательного процесса: учеников, родителей и учителей.

Список литературы:

1. Гальскова Н. Д. Современная методика обучения иностранным языкам: пособие для учителя / Н. Д. Гальскова. – М.: АРКТИ, 2003. – 192 с.
2. Гальскова Н. Д. Теория обучения иностранным языкам. Лингводидактика и методика: учеб. пособие для студ. лингв. ун-тов и фак. ин. яз. высш. пед. учеб. заведений / Н. Д. Гальскова, Н. И. Гез. – М.: Издательский центр «Академия», 2006. – 336 с.
3. Пассов Е. И. Коммуникативный метод обучения иноязычному говорению / Е. И. Пассов. – М.: Просвещение, 1991. – 223 с.
4. Рогова Г. В. Методика обучения иностранным языкам в средней школе / Г. В. Рогова, Ф. М. Рабинович, Т. Е. Сахарова. – М.: Просвещение, 1991. – 287 с.
5. Соловова Е. И. Методика обучения иностранным языкам: базовый курс лекций: пособие для студ. пед. вузов и учителей. – М.: Просвещение, 2006. – 239 с.

Пугина Ирина Викторовна,
специалист учебной части АНО
«Центр образования и культуры»
г. Петрозаводск

Равные возможности для развития одаренных детей

Третий год шестиклассники Карелии, участвуя в конкурсе “Равные возможности”, проверяют свой уровень владения английским языком на соответствие международным стандартам и выполняют творческое задание, отражающее межпредметные связи и предусматривающее исследовательскую работу.

Конкурс включен в Перечень олимпиад и иных интеллектуальных и (или) творческих конкурсов, мероприятий, направленных на развитие интеллектуальных и творческих способностей на 2018/19 учебный год (Приказ Министерства просвещения РФ от 9 ноября 2018 г. N 197).



Интерес к конкурсу стабильный - не менее пятисот школьников регистрируются ежегодно к участию. Тем более что для этого организаторами создаются условия. Конкурс проводится на бесплатной и добровольной основе, а заполнить анкету участника можно в интернете. Информирование о предстоящем конкурсе

проводилось на сайтах АНО “Центр образования и культуры”, Министерства образования Республики Карелия, Карельского института развития образования, Центра развития образования г. Петрозаводск, в различных сообществах ВКонтакте, через муниципальные органы управления образованием и местные СМИ, на встречах со школьниками и педагогами в средних школах республики. Принять участие не сложно, ведь задания конкурсанты выполняют в родном городе, лишь на финал требуется выезжать в Петрозаводск.

Не приняли участие только Калевальский и Лоухский районы, в Муезерском районе участвовал только 1 ученик из п. Реболы, в Суоярвском - 1 ученик из поселка Лахколампи, по 3 человека из Прионежского и Пряжинского районов. 154 участника конкурса (32,3% от общего количества) - это учащиеся школ города

Петрозаводска. Наибольший охват шестиклассников после Петрозаводска был в Костомукшском районе - 11,5%, Сортавальском - 9,2%, Сегежском и Кондопожском - по 8,4%.

На первом этапе ребята выполняли письменное испытание, задания для которого были подготовлены Английской языковой школой «Центра образования и культуры» при поддержке Кембриджского экзаменационного департамента. Проводили конкурсные испытания сотрудники АНО «Центр образования и культуры» совместно с местными муниципальными органами управления образованием.

Формат конкурсных заданий представлял из себя письменный тест (чтение/лексика/грамматика).

Задания 1-10 первого этапа конкурса проверяли знание базовой грамматики и лексики (словарный запас).

Задания 11-15 проверяли орфографические навыки (правописание), а также умение догадываться о значении слов по их определениям.

Задания 16-20 проверяли элементарные навыки логического анализа текста (восстановление текста) на основе диалога.

Задания 21-25 проверяли знание норм речевого этикета и базовой грамматики в мини-диалогах.

Задания 26-32 проверяли навыки двух видов чтения: поискового чтения (с целью извлечения конкретной информации) и чтения с полным пониманием прочитанного.

Участники из районов (кроме Петрозаводска) показавшие наилучший результат становились участниками второго тура (количество было определено в соответствии с квотами, закрепленными Положением о конкурсе). В Петрозаводске участниками второго этапа стали школьники, набравшие не менее 29 баллов. Наивысший средний балл участников, прошедших во 2-й этап, был у петрозаводчан, костомукшан и кондопожан. Наименьшие показатели в Кемском, Прионежском и Пудожском районе. В Муезерском и Прионежском районе было принято не приглашать участников на 2 этап, т.к. результаты были неконкурентные.

Таблица 1. Результаты 1 этапа

Район, город	Общее кол-во участников 1 этапа	Средний балл	Кол-во прошедших во 2 этап	Средний балл прошедших во 2 этап
Петрозаводск	154	23,64	50	30,31
Беломорский	22	13,72	4	23,5
Кондопожский	40	15,7	7	27
Олонецкий	18	15	4	24,25

Питкярантский	12	16,42	4	22
Кемский	13	15,23	5	19
Сортавальский	44	14,34	8	21,87
Костомукшский	55	17,89	6	29,84
Пряжинский*	3	19,67	1	19,67
Лахденпохский	34	12,09	5	22
Медвежьегорский	21	17,14	6	24,67
Сегежский	40	12,02	5	22,8
Пудожский	16	11,6	3	18
ИТОГО	477		110	

*Ввиду того, что приняло участие мало школьников, информация недостаточна для адекватного сравнения с другими районами.

Во втором этапе приняли участие 106 школьников, в т.ч. 48 учащихся общеобразовательных учреждений Петрозаводска.

Конкурсное испытание представляло из себя компьютерный Cambridge English Placement test (CEPT) Тест проверяет навыки аудирования, чтения; владение лексикой, грамматикой. Это уникальный диагностический on-line тест, разработанный экзаменационным департаментом Кембриджского университета. CEPT адаптируется под знания каждого ученика и определяет уровень знания английского языка в соответствии с общеевропейской шкалой уровней владения иностранными языками (CEFR) от уровня А1 до С2. Доступ к ресурсу тестирования был предоставлен Авторизованным кембриджским экзаменационным центром в Карелии RU 027.

Максимальное количество баллов в применяемом тесте 100. В шестых классах школьники обычно демонстрируют уровень А2 по Общеевропейской шкале оценки уровня владения английским, что соответствует 20-39 баллам. Трое петрозаводских школьников показали результат выше (В1), в то же время примерно четверть участников 2 этапа получили балл уровня А1 (менее 20 баллов).

Шкала CEFR

Score	Common European Framework of Reference Level
90-100	C2
75-89	C1
60-74	B2
40-59	B1
20-39	A2
10-19	A1
0-9	Below A1

Таблица. Результаты участников 2 этапа по районам и городским округам

Район, город	Кол-во участников	Средний балл	Кол-во участников с макс. баллами выше 39 (B1 и выше)	Кол-во участников с баллом ниже 20 (A1)
Петрозаводский	48	28,3	3	2
Медвежьегорский	6	24,8		
Кемский	5	16,2		4
Костомукшский	6	28		
Сортавальский	8	18,5		6
Беломорский	4	20,5		2
Лахденпохский	5	22,2		2
Олонецкий	4	23,7		1
Питкярантский	4	21,2		1
Кондопожский	7	25,9		
Пряжинский	1	33		
Сегежский	5	19,2		3
Пудожский	3	15,3		2
ИТОГО	106	22,8	3	25

Диаграмма. Сравнение результатов СЕРТ за 2017-19гг

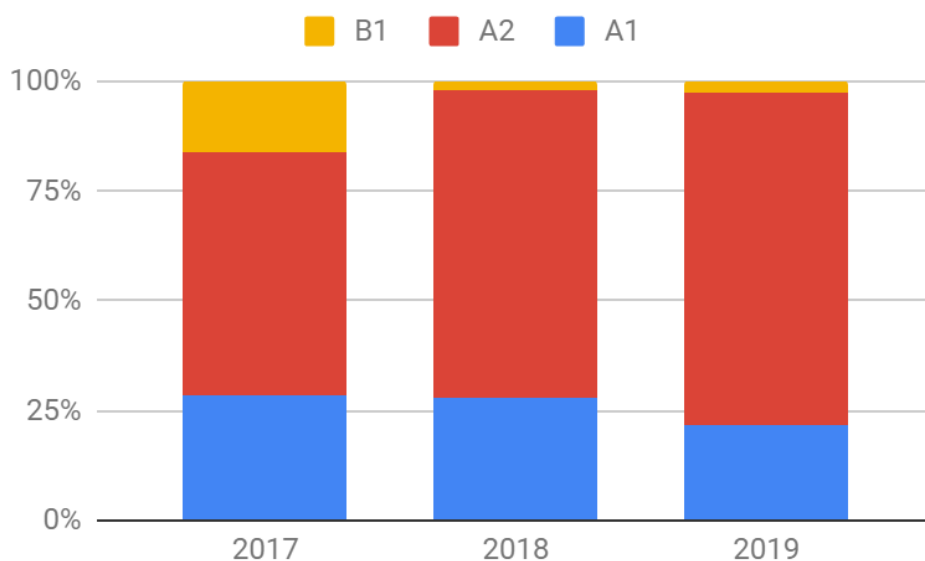

Сравнив результаты выполнения всеми участниками конкурса заданий СЕРТ, мы получили данные, отраженные в Диаграмме 2. Количество результатов А2 уменьшилось, т.е. уровень знаний в 2019 году стал выше, правда количество результатов выше среднего сократилось.

Диаграмма. Показатели СЕРТ по Петрозаводску

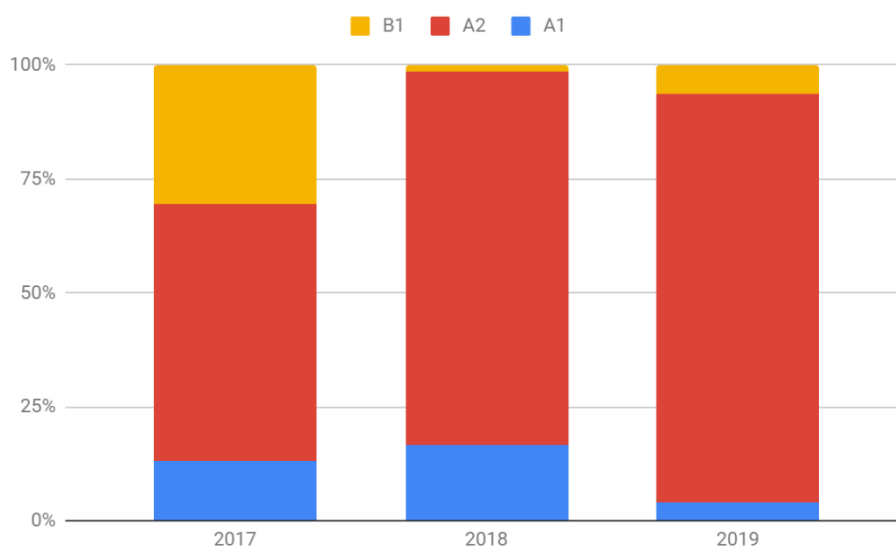

Те же участники, которые получили право участия во 2 этапе, выполняли творческое задание 3-го этапа. Оно заключалось в написании письменной работы объемом 100-120 слов на тему “Жизнь замечательных людей. Известные и неизвестные земляки”.

В результате шестиклассниками были подготовлены интереснейшие исследовательские работы о своих земляках: учителях, врачах, спортсменах, депутатах, ветеранах войны, писателях, художниках. Часто предметам исследования были члены семьи.

Работы оценивались преподавателями Английской языковой школы ЦОиК Ишаниной Т.Ф. и Ахрем М.А. Максимальный балл - 15 получили две работы, минимальная выставленная оценка была 3 балла (1 чел). Средний показатель достаточно высокий - 10,7. Именно таким он был в Петрозаводске и Кеми, ниже - в Сегеже и Питкяранта. Стоит отметить, что балл выше среднего выставлен работам, подготовленным учащимися в Пудоже и Кондопоге - 13, Олонце - 12.

Согласно Положению о конкурсе результат 2 и 3 этапов суммировался. Финалистами стали участники, получившие максимальный результат этого сложения. При это было определено, что минимальный балл для прохождения в финал - творческая работа не менее 10 из 15 возможных баллов и одновременно результат СЕРТ не менее 22. В четвертом, финальном этапе приняли участие 35 человек, в т.ч. 15 человек из Петрозаводска, 4 из Кондопоги, по 2 из Костомукши, Медвежьегорского, Сортавальского, Пудожского, Олонецкого районов, по 1 из остальных районов.

Финалисты представляли свою творческую работу в формате презентации и отвечали на вопросы жюри, в состав которого входили директор Национального музея РК Гольденберг М.Л., преподаватель Английской языковой школы АНО «Центр образования и культуры» Елошина Л.И., г. Петрозаводск, Кузьмина Л.Б., доцент Санкт-Петербургского университета и Грубман Н.П., старший методист Карельского института развития образования.

Победителями, получившими право сдать бесплатный международный экзамен по английскому языку, и «золотой» билет Национального музея на бесплатное посещение экспозиции в течение года признаны:

- 1 место – Киселев Иван, учащийся МБОУ «Куркиёвская СОШ», Лахденпохского района,
- 2 место – Зернов Лука, Муниципальное бюджетное общеобразовательное учреждение Петрозаводского городского округа «Лицей № 1»,
- 3 место – Лыкова Алина, Муниципальное бюджетное общеобразовательное учреждение Петрозаводского городского округа «Гимназия № 17».



Организаторы отметили памятными подарками и благодарственными письмами за подписью Министра образования РК педагогов победителей: Ким Анну Геннадиевну, Павлову Алену Сергеевну, Фролова Артема Сергеевича, Чернову

Людмилу Карловну, Амозову Юлию Владимировну, Гаврилову Викторию Андреевну и Чинёнову Людмилу Лазаревну.



Призеры в номинации «Лучший результат муниципального района» имеют право на академический год бесплатного обучения в Английской языковой школе. Победители и призеры конкурса «Равные возможности» внесены в государственный информационный ресурс о детях, проявивших выдающиеся способности.

Ежегодно в рамках конкурса по английскому языку "Равные возможности" учителям общеобразовательных школ республики Английская языковая школа ЦОиК, как учреждение дополнительного профессионального образования предлагает посетить бесплатный семинар. В этом году тему "Формирование мотивации учащихся к изучению английского языка через внеклассное чтение" раскрыла Сиверцева Катерина Михайловна - преподаватель кафедры английского языка в сфере филологии и искусств Санкт-Петербургского университета. Консультант Издательства Кембриджского университета, менеджер проектов в России Путро Ирина Олеговна познакомила педагогов с новыми материалами для подготовки к международным экзаменам по английскому языку А2-В1.

Надеемся, что включение конкурса в Перечень мероприятий, направленных на развитие интеллектуальных и творческих способностей, а мы вновь подали заявку на следующий учебный год, привлечет больший интерес со стороны педагогов. Дети, чьи имена находятся в федеральном информационном реестре одаренных детей, могут получать существенную материальную поддержку и сопровождение в обучении. Это, безусловно, стоящий стимул для поддержки перспективных учащихся.

Пудышева Ольга Николаевна,
инструктор по физической культуре
МДОУ «Детский сад №108»
г. Петрозаводск

Гармонизация детско-родительских отношений средствами физической культуры

От того, как прошло детство, кто вёл
ребенка за руку в детские годы, что вошло
в его разум и сердце из окружающего мира -
от этого в решающей степени зависит,
каким человеком станет сегодняшний малыш.
В. А. Сухомлинский

Семья – это первый коллектив ребенка, естественная среда его обитания, со всем многообразием отношений ее членов, богатством и непосредственностью чувств, обилием форм их проявления – всем тем, что создает благоприятную среду для эмоционального и нравственного формирования личности.

Зачастую родители, занятые работой, очень мало времени уделяют общению со своим ребенком. Вследствие этого возникают трудности общения с собственными детьми. Во многих семьях сведены к минимуму игровая деятельность и двигательная активность дошкольников. Порой родители не замечают, что превращаются в «искусственных родителей», или становятся «родителями за стеклом»: удовлетворяют все потребности ребенка, ревниво следят за его успехами, водят ребенка в кружки. Таким образом, у ребенка есть все, но нет главного – истинной любви родителей; родитель не чувствует ребенка, он эмоционально глух к его проблемам. Родитель заинтересован только в успешности своего ребёнка, чтобы ребёнок был «не хуже других детей».

На протяжении последних лет на кафедре теории и практики дошкольного и начального образования ЛОИРО проводилось экспериментальное исследование по изучению особенностей эмоциональных взаимоотношений родителей с детьми дошкольного возраста. В результате исследования было обнаружено:

1. У 70% родителей отсутствует понимание значимости положительного тактильного контакта с детьми.
2. Родители не осознают, что нарушение эмоциональных связей отрицательно сказывается на психофизическом развитии ребенка.
3. В каждой второй семье нарушены эмоциональные отношения (дети испытывают дефицит родительской любви, внимания, тепла и ласки).

Всем известно в дошкольном детстве связь детей с родителями, семьей, как никогда тесная, поэтому, на мой взгляд, именно этот период жизни ребёнка важно использовать для эффективного взаимодействия родителей и детского сада в области физического воспитания, а также увеличения активности общения между родителями и детьми. В своей работе особое внимание я уделяю совместной непосредственно – образовательной деятельности по физической культуре. Данная

деятельность формирует у родителей не только основы физкультурной грамотности, но и помогает чувствовать своего ребёнка и партнёра, договариваться о совместных действиях. Именно на таких мероприятиях родители приобретают элементарные навыки организации двигательной деятельности ребенка, знания о физиологических особенностях детского организма, реакции на физическую нагрузку и совместные переживания в выполнении содружественных действий. Таким образом, совместная непосредственно – образовательная деятельность по физической культуре способствует гармонизации отношений родителей и детей, сближает их, позволяет ощутить радость от совместной двигательной деятельности и установить эмоционально-тактильный контакт.

На протяжении многих лет работы с детьми и родителями я отметила, что эффективность совместной непосредственно – образовательной деятельности по физической культуре зависит от рационального способа организации детей и взрослых. Большую часть времени дошкольник выполняет задания вместе с родителями, при этом каждый взрослый выступает для собственного ребенка в роли партнера, помощника, тренера. И ребенок может занять позицию тренера.

Взрослый – партнер выполняет физические упражнения с ребенком одновременно в паре (например, общеразвивающие упражнения).

Взрослый - тренер помогает ребенку правильно выполнить упражнение, страхует его.

Взрослый - помощник помогает сделать упражнение для ребенка наиболее интересным, (например, взрослый, наклоняясь вперед, касается руками пола, ребенок проползает на четвереньках).

Ребёнок – тренер предлагает родителю свои упражнения.

Моя работа базировалась на следующих принципах:

- *участия* – привлечение всех участников педагогического процесса к непосредственному и сознательному осуществлению целенаправленной деятельности по гармонизации детско-родительских отношений;
- *развивающего обучения* – направленность предлагаемых упражнений на опережение уровня качества, необходимость приложить усилия для овладения новыми движениями;
- *систематичности* – последовательное усложнение содержания, связь нового с уже усвоенным упражнением, повышение требований к уровню качества по мере их развития;
- *сознательности и активности* – сознательное отношение родителей и детей к предлагаемым упражнениям, повышающее уровень их усвоения и воспитывающее самостоятельность, инициативу;
- *индивидуального подхода* – учет разного уровня двигательных качеств детей, дифференцированное отношение, гибкость в подборе двигательных заданий;
- *аксиологического подхода* – основой жизнедеятельности индивида является освоение общечеловеческих ценностей, где здоровье выступает основной категорией.

Отличительная особенность совместной непосредственно – образовательной деятельности по физической культуре состоит в том, что родители одновременно

имеют возможность, как наблюдать своего ребенка в коллективе сверстников, так и демонстрировать на глазах у детей свое умение бегать, прыгать, соревноваться. Это дарит детям огромную радость от взаимного общения, создается хороший эмоциональный настрой, что немало важно для психического здоровья.

Совместная непосредственно – образовательная деятельность по физической культуре состоит из трех частей:

1. Вводно-подготовительная часть.

Цель: настроить взрослых и детей к предстоящей совместной двигательной – игровой деятельности и подготовить организм к физической нагрузке.

Специфика содержания: игровые упражнения, разные виды ходьбы, бега, прыжков в детско-родительской паре.

2. Основная часть.

Цель: формировать у родителей и детей умение выполнять физические упражнения в детско-родительской паре.

Специфика содержания: ОРУ и ОД в детско-родительской паре, самомассаж и массаж тела, подвижные игры.

3. Заключительная часть.

Цель: восстановление дыхания, релаксация, раскрепощение взрослых и детей.

Специфика содержания: игровые упражнения, релаксация, творческие задания.

Для сближения и установления положительного эмоционального настроения детско-родительской пары родителям были предложены правила поведения на совместной непосредственно – образовательной деятельности по физической культуре:

- на протяжении всей совместной непосредственно – образовательной деятельности по физической культуре выступать в разных ролях – партнера, помощника и тренера;
- контролировать поведение ребенка без угроз и сравнения с другими детьми;
- принимать дошкольника таким, какой он есть, независимо от его способностей, достоинств и недостатков;
- быть естественными, открытыми, раскрепощенными;
- не допускать критических высказываний в адрес других участников.

Совместная непосредственно образовательная деятельность послужила основой для разработки проекта «Вместе с мамой, вместе с папой» в группах младшего дошкольного возраста, который был реализован в течение 2016 – 2017 учебного года.

Целью проекта являлась гармонизация детско – родительских отношений средствами физической культуры, повышение грамотности родителей в области физического развития и воспитания своих детей.

При реализации данного проекта ставились следующие задачи:

У детей:

- закреплять и совершенствовать двигательные умения и навыки;
- развивать мышечную силу, гибкость, координацию движений;
- содействовать развитию чувства ритма, музыкального слуха, умения согласовывать движения с музыкой;

- развивать у детей психические процессы: внимание, память, воображение, мышление;
- формировать навыки выразительности, пластичности в движении;
- формировать правильную осанку;
- развивать ручную умелость и мелкую моторику;
- совершенствовать эмоционально-волевую сферу, способствовать развитию произвольной регуляции поведения.

У родителей:

- формировать практические умения в области физического воспитания ребенка;
- повышать уровень педагогической и психологической культуры.

У родителей и детей:

- содействовать формированию гармоничных взаимоотношений между детьми и родителями, изменению образа ребенка в представлении родителей в положительную сторону;
- содействовать вербальному и невербальному общению;
- формировать двигательные умения в детско-родительской паре;
- развивать у детей и у взрослых творческую, познавательную активность, спонтанность, инициативу, расширять кругозор;
- воспитывать умение эмоционально выражать себя в движении;
- формировать у детей и родителей потребность в здоровом образе жизни в семье;
- оказать практическую помощь в овладении знаниями об укреплении и сохранении здоровья ребенка.

Гармонизация отношений между детьми и родителями на совместных физкультурных мероприятиях происходила ***посредством:***

1. установления эмоционально-тактильного контакта взрослого с ребенком;
2. выполнения физических упражнений взрослого с ребенком в паре и ощущения радости от совместной двигательной деятельности;
3. организованного общения, как с помощью слов, так и с помощью жестов и мимики;
4. решения проблемных ситуаций и развития у взрослых и детей самостоятельности, инициативности и творческой активности.

На совместных физкультурных мероприятиях взрослого с ребенком мной были использованы следующие ***психофизические средства:***

- гимнастика вдвоем – это физические упражнения, которые выполняются в детско-родительской паре;
- проблемные ситуации и творческие задания, где взрослый вместе с ребенком придумывает новое упражнение;
- подвижные игры и игровые упражнения;
- музыкально-подвижные игры;
- игровой самомассаж и массаж. И родителям, и детям предлагается игровой самомассаж – упражнения с поглаживанием и растиранием отдельных

частей тела (лица, ушных раковин, шеи, туловища, рук, ног) в игровой форме в водной части занятия, иногда в заключительной;

- музыкально-ритмические упражнения – упражнения для согласования движений с музыкой;
- психогимнастические этюды и релаксационные упражнения.

В соответствии с задачами проекта были проведены следующие мероприятия:

- Непосредственно – образовательная деятельность по физической культуре «Легко ли быть папой».

Данное мероприятие строилось на основе стихотворений Агнии Барто «Игрушки» и предполагало применение инновационной методики «Гимнастика вдвоем». Данная методика описана М.Н. Поповой в психолого-педагогической технологии «Навстречу друг другу». Гимнастика вдвоем - это различные физические упражнения, выполняемые в детско-родительской паре. Комплекс нацелен на то, чтобы помочь родителям и детям ощутить радость от совместной двигательной-игровой деятельности.

- Клуб выходного дня. Прогулка-поход «Масленица идет, блин да мед несет».

Данное мероприятие позволило активизировать общение между взрослым и ребенком, объединить совместные эмоциональные переживания детей и их родителей. Предварительно родителям было дано домашнее задание - вместе с ребенком подготовить туристическое снаряжение (рюкзак), сухой паёк, правильно подобрать одежду. Педагоги заранее провели беседу с детьми, изучили правила поведения туристов. В походе были использованы подвижные игры «Карусель», «Золотые ворота», хороводная игра «Блинок». Детско-родительские пары катались с горы, играли в снежки и, в завершении похода, пили горячий чай с блинами.

Использование средств туризма позволило не только совершенствовать двигательную сферу ребенка, укрепить его здоровье и физическое развитие, но и формировать его личностные качества. Важно отметить, что в таком непростом деле, как туризм, дети обрели в лице своих родителей союзников.

- Психолого-педагогическая гостиная для детей и родителей «Играть, здорово!».

Целью данной нетрадиционной формы работы явилась профилактика нарушений эмоционально – волевой сферы посредством подвижных игр. На данном мероприятии привлекались родители к совместной детской игре, оптимизировались детско-родительские отношения. Родители также получили возможность почувствовать значимость детской игры, приблизиться к детям, освоить способы эффективного игрового взаимодействия с детьми, которые способствуют пониманию и принятию внутреннего, субъективного мира ребенка.

Психолого-педагогическая гостиная включила в себя теоретическую и практическую части:

- в теоретической части родителям и детям предлагалась в игровой форме информация специалиста, педагога-психолога, по профилактике эмоциональных нарушений;

- в практической части предлагалось выполнить специально подобранные психологически направленные игры с целью профилактики эмоциональных нарушений (страхи, агрессия, неуверенность в себе и др.). Сюда мы включили такие

игры, как «Футбол с подушками», «Тесный автобус», «Волшебная палочка», «Жмурки» и др.

➤ На заключительном этапе проекта был проведен совместный спортивный досуг «Папа, мама, я – спортивная семья».

Приоритетной задачей данного мероприятия было создание положительной атмосферы, сюда же включался самый действенный фактор в воспитании ребенка – личный пример взрослых. Это мероприятие способствовало развитию положительных эмоций ребенка и чувству гордости за своих родителей.

В качестве диагностического материала в своей работе я использовала беседы с родителями, педагогами и детьми, наблюдения. Также я анализировала отзывы родителей после проведенных мероприятий. Родителями было отмечено, что они с удовольствием приходили на данные мероприятия, с желанием занимались физкультурой вместе с ребенком, познакомились со здоровьесберегающими технологиями и охотно осваивали физические упражнения, которые выполнялись в паре с ребенком. В ходе собственных наблюдений я отметила, что в ходе выполнения совместных физических упражнений ярко проявляются имеющиеся в семье конфликты, противоречия в детско-родительских отношениях, родители сосредоточены полностью на своих детях, и это дает возможность каждому взрослому оценивать результаты своего воспитания как физического, так и духовного.

Совместная деятельность в проекте способствовала тому, что родители из «зрителей» и «наблюдателей» стали активными участниками встреч и помощниками своим детям, была создана атмосфера взаимоуважения и психологического комфорта между всеми участниками проекта.

Во время реализации проекта мной было замечено увеличение активности общения между детьми и родителями, появилось умение чувствовать партнера и договариваться в совместной двигательной-игровой деятельности, совместные переживания в выполнении упражнений в паре. Эти совместные мероприятия способствовали развитию у родителей и детей умения понимать и настраиваться друг на друга.

Таким образом, на таких совместных физкультурных мероприятиях родители приобретают не только теоретические знания, и осваивают практические умения в области физического воспитания детей, но и происходит эмоциональное сближение родителей и детей, установление доверительных отношений в детско-родительской паре.

Список литературы:

1. Психологическая помощь дошкольникам с общим недоразвитием речи / Т. Н. Волковская, Г. Х. Юсупова. - М.: Книголюб, 2004. – 104 с.
2. Дневные и ночные страхи у детей / А.И. Захаров. – СПб.: Речь, 2007. – 320 с.
3. Занимаемся, празднуем, играем: сценарии совместных мероприятий с родителями / Т.И. Кандава, О.А. Семкова, О.В. Уваров. – Волгоград: Учитель, 2011. – 143 с.
4. Родитель – ребенок – педагог: модели развития взаимоотношений / В.Е. Лампан, И.А. Жёлтикова. - Волгоград: Учитель, 2011. – 143с.
5. Психолого-педагогические гостиные в детском саду/ И.Ю. Запорожец. – М.: «Скрипторий 2003», 2010. – 72 с.

Смирнова Елена Петровна, к.и.н.,
заместитель директора по УВР,
учитель истории и обществознания
МОУ «Ломоносовская гимназия»
г. Петрозаводск

Реализация этнокультурного компонента в образовательной программе среднего общего образования в МОУ «Ломоносовская гимназия»

В скором времени общеобразовательные организации в России начнут реализовать федеральный государственный стандарт среднего общего образования. При разработке образовательной программы данного уровня необходимо учитывать множество факторов, среди которых присутствует такой компонент как удовлетворение этнокультурных потребностей учащихся старшей школы.

ФГОС СОО ориентирован на становление личностных характеристик выпускника ("портрет выпускника школы"), среди которых имеются такие параметры как любящий свой край и свою Родину, уважающий свой народ, его культуру и духовные традиции и осознающий и принимающий традиционные ценности семьи, российского гражданского общества, многонационального российского народа, человечества, осознающий свою сопричастность судьбе Отечества.

ФГОС СОО разработан с учетом региональных, национальных и этнокультурных потребностей народов Российской Федерации и направлен на обеспечение сохранения и развития культурного разнообразия и языкового наследия многонационального народа Российской Федерации, реализации права на изучение родного языка, овладение духовными ценностями и культурой многонационального народа России. В соответствии с этим в образовательной программе среднего общего образования в целях удовлетворения индивидуальных потребностей учащихся должны быть предусмотрены учебные предметы, курсы, которые будут обеспечивать в том числе этнокультурные потребности учеников старшей школы.

В тексте ФГОС СОО конкретизированы компетенции, которыми необходимо обладать учителям в данном направлении. В частности, у педагогов должны быть сформированы такие умения как выявление и отражение в основной образовательной программе специфики особых образовательных потребностей учащихся, включая региональные, национальные и (или) этнокультурные.

При разработке образовательной программы в плане реализации этнокультурных потребностей школа может выбрать один из двух вариантов: либо вводить специальные курсы, учебные предметы региональной тематики, либо выделять учебные часы в рамках основных учебных предметов, посвященные изучению вопросов, тем региональной, национальной проблематики.

При изучении примерной образовательной программы среднего общего образования можно увидеть, что проблемы региональной тематики отражены в предметных результатах и содержании таких учебных предметов как «Россия в мире», «История», «Естествознание», «Экология». Причем два последних учебных

предмета не являются обязательными для изучения в каждой образовательной организации.

Одним из планируемых результатов изучения «Истории» на базовом уровне является умение анализировать и оценивать исторические события местного масштаба в контексте общероссийской и мировой истории XX века. При освоении предмета «Россия в мире» на базовом уровне планируется, что выпускник будет владеть системными историческими знаниями, служащими основой для понимания места и роли России в мировой истории, для соотнесения (синхронизации) событий и процессов всемирной, национальной и региональной/локальной истории. При изучении предмета «Естествознание» ученик на базовом уровне получит возможность обсуждать существующие локальные и региональные проблемы (экологические, энергетические, сырьевые и т.д.); обосновывать в дискуссии возможные пути их решения, основываясь на естественнонаучных знаниях. Одним из планируемых результатов освоения предмета «Экология» на базовом уровне является умение использовать местные, региональные и государственные экологические нормативные акты и законы для реализации своих гражданских прав и выполнения обязанностей в интересах сохранения окружающей среды, здоровья и безопасности жизни и возможность выявлять причины, приводящие к возникновению локальных, региональных и глобальных экологических проблем.

Также нужно отметить, что образовательная организация может самостоятельно выделить часы в учебном плане на изучение специальных предметов и курсов региональной тематики. Так, в качестве элективных и факультативных курсов могут изучаться «Родная литература», «История Карелии», родные языки и другие. Причем на освоение курса «Родная литература» школа может перераспределить часы, выделяемые на учебный предмет «Литература», для изучения произведений из блока «Родная (региональная) литература» и «Литература народов России».

В МОУ «Ломоносовская гимназия» в 2018-2019 учебном году впервые 10 классы обучаются по ФГОС СОО по двум профилям гуманитарному и естественнонаучному. В учебном плане обоих профилей удовлетворение этнокультурных потребностей осуществляется через изучение элективного курса «История Карелии» и ряда тем основных учебных предметов. Освоение предмета рассчитано на 2 учебных года по 1 часу в неделю, 34 часа в учебный год (всего 68 часов). Также, например, при изучении биологии на углубленном уровне предусмотрены темы региональной тематики, в частности, «Экосистемы Карелии», «Агроэкосистемы Карелии», «Охрана экосистем Карелии».

Одним из обязательных предметов согласно ФГОС СОО стал «Индивидуальный учебный проект», через изучение которого в гимназии также обеспечиваются этнокультурные потребности учеников старшей школы. В гимназии программа по этому предмету реализуется в 10 классе по 2 учебных часа в неделю (всего 68 часов). Многие темы проектов десятиклассников также посвящены региональной тематике. Это исследовательские работы по истории Карелии, краеведению, экологии, экономике нашего края. Например, проекты посвящены изучению следующих тем «Отражение революционных событий 1905-1907 гг. в региональной

прессе Карелии», «Освещение процесса восстановления г. Петрозаводска в первые месяцы после освобождения в материалах газеты “Ленинское знамя”», «Военнопленные в Карелии после Великой Отечественной войны: этнический состав и быт», «Анализ состояния водоемов г. Петрозаводска по гидрофизическим и гидрохимическим показателям осенью 2017-2018 гг.», «Анализ рынка парикмахерских и салонов красоты в г. Петрозаводске» и другие.

Также обеспечение этнокультурных потребностей старшеклассников в гимназии реализуется через внеурочную деятельность, в частности, через духовно-нравственное, общеинтеллектуальное и общекультурное направления. Это в основном, организация экскурсий, посещение музеев, театров, культурных центров, участие в городских и республиканских конкурсах, конференциях, олимпиадах, фестивалях, акциях региональной тематики, внеклассных мероприятиях, посвященных значимым событиям в истории Карелии и другие.

Таким образом, отметим, что при реализации ФГОС среднего общего образования в образовательной программе школы необходимо предусмотреть учебные предметы, курсы, которые будут обеспечивать этнокультурные потребности учащихся, формировать личность, способную любить свою родину, уважать традиции и культуру родного края, обладающую широким кругозором и поликультурным мировоззрением.